



HENNY PENNY®

Globális élelmiszerszolgáltatási megoldások

**Henny Penny
Túlnyomásos gyorsütők
500-as modell
561-es modell
600-as modell**

KEZELŐI KÉZIKÖNYV

NOTICE**FIGYELMEZTETŐ**

Ezt a kézikönyvet alkalmas helyen kell tárolni a jövőbeli konzultálás lehetőségének fenntartása érdekében.

A készülék kapcsolási rajza a vezérlőfal hátsó védőköpenyén található.

Az abban az esetben követendő utasításokat, amennyiben a felhasználó gázszagot észlel, feltűnő helyen kell kiragasztani. Az erre vonatkozó információkat a helyi gázszolgáltatótól kell beszerezni.

Ne akadályozza az égési, illetve szellőzési levegő áramlását! Megfelelő kiterjedésű szabad teret kell biztosítani a készülék körül minden irányban, hogy elegendő levegő juthasson az égéstérbe.

A 600-as modellű sütő őrlánggal rendelkezik. A sütő azonban nem működik elektromos áram nélkül. A sütő automatikusan visszatér normális üzemelési állapotába, amint az áram visszatér.

CAUTION**FIGYELEM!**

A készülék környékétől tartson távol minden éghető anyagot!

**VIGYÁZAT!**

A készülék helytelen üzembe helyezése, szabályozása, módosítása, javítása avagy karbantartása dologi kárt, sérülést, illetve halált okozhat. Alaposan olvassa végig a készülék üzembe helyezésére, működtetésére és karbantartására vonatkozó utasításokat, mielőtt üzembe helyezné vagy javítaná ezt a berendezést!

**VESZÉLY!**

NE TÁROLJON VAGY HASZNÁLJON BENZINT, VAGY MÁS GYÚLÉKONY GÁZOKAT ILLETVE FOLYADÉKOKAT ENNEK, VAGY BÁRMELY MÁS KÉSZÜLÉKNEK A KÖZELÉBEN! TÜZET VAGY ROBBANÁST IDÉZHET ELŐ!

A „CE” jelzéssel ellátott termékek műszaki adatai

Névleges hőbevitel: (Nettó)	Földgáz (I_{2H}) = 21,1 KW (72 000 Btu/h) Földgáz (I_{2E}) = 21,1 KW (72 000 Btu/h) Földgáz (I_{2E+}) = 21,1 KW (72 000 Btu/h) Földgáz (I_{2L}) = 21,1 KW (72 000 Btu/h) Folyékony propán (I_{3p}) = 21,1 KW (72 000 Btu/h)
Névleges hőbevitel: (Bruttó)	Földgáz (I_{2H}) = 23,4 KW (80 000 Btu/h) Földgáz (I_{2E}) = 23,4 KW (80 000 Btu/h) Földgáz (I_{2E+}) = 23,4 KW (80 000 Btu/h) Földgáz (I_{2L}) = 23,4 KW (80 000 Btu/h) Folyékony propán (I_{3p}) = 22,9 KW (78 000 Btu/h)
Hálózati nyomás:	Földgáz (I_{2H}) = 20 mbar Földgáz (I_{2E}) = 20 mbar Földgáz (I_{2E+}) = 20/25 mbar Földgáz (I_{2L}) = 25 mbar Folyékony propán (I_{3p}) = 30 mbar Folyékony propán (I_{3p}) = 37 mbar Folyékony propán (I_{3p}) = 50 mbar
Ellenőrző ponti nyomás:	Földgáz (I_{2H}) = 8,7 mbar Földgáz (I_{2E}) = 8,7 mbar Földgáz (I_{2E+}) = 8,7/10 mbar Földgáz (I_{2L}) = 10 mbar Folyékony propán (I_{3p}) = 25 mbar
Injektor mérete:	Földgáz (I_{2H}) = 1,04 mm Földgáz (I_{2E}) = 1,04 mm Földgáz (I_{2E+}) = 1,04 mm Földgáz (I_{2L}) = 1,04 mm Folyékony propán (I_{3p}) = 0,66 mm
Fojtószelep mérete:	Földgáz (I_{2E+}) = 4,1 mm

Ezt a készüléket a gyártó utasításainak, valamint az érvényben levő szabályzatnak megfelelően kell beszerezni, és csak megfelelően szellőző helyen szabad használni! A készülék beszerelése és használata előtt olvassa végig az utasításokat!

HENNY PENNY

4 FEJES ELEKTROMOS NYOMÓ-SÜTŐ



A sütőt úgy kell telepíteni és használni, hogy a víz ne okozhasson rövidzárlatot.



A berendezés rendeltetése alapján nem üzemeltethető külső stopperrel, időzítővel vagy önálló távvezérlő rendszerrel.



A berendezés nem használhatják a csökkent fizikai, érzékszervi vagy mentális képességekkel rendelkező személyek (beleértve a gyerekeket is), ill. a megfelelő tudással vagy tapasztalattal nem rendelkező személyek - kivéve, ha ezen személyeket a biztonságukért felelős személy felügyeli és megfelelő utasításokkal látja el.

1. RÉSZ: BEVEZETÉS



NOTICE

FIGYELMEZTETŐ

2005. augusztus 16-ától jogerőre emelkedett az Európai Uniónak az elektromos és elektronikus berendezések hulladékairól rendelkező irányelve (WEEE) az Unió területén. Termékeink elbírálást nyertek a WEEE irányelv alapján. Termékeinket aszerint is ellenőriztük, hogy megfelelnek-e a veszélyes anyagok használatát korlátozó (RoHS) irányelv előírásainak, és ahol arra szükség volt, megváltoztattuk termékeink tervezését annak érdekében, hogy az irányelv követelményeinek megfeleljenek. Annak biztosítására, hogy az ezen irányelvek előírásainak való megfelelés továbbra is fennálljon, ezt a berendezést nem szabad kiválogatatlan községi hulladékként eltakarítani. A berendezés szabályszerű eltakarítására lépjen érintkezésbe a Henny Penny termékek helyi forgalmazójával.

1-2. MEGFELELŐ KARBANTARTÁS

Csakúgy, mint bármely más élelmiszerszolgáltatási berendezés, a Henny Penny túlnyomásos gyors sütő is gondozást és karbantartást igényel. A karbantartási és tisztítási követelmények e kézikönyvben találhatóak, és a készülék működtetésének mindenkori szerves, rendszeres részévé kell, hogy váljanak.

1-3. SEGÍTSÉG

Amennyiben külső segítségre lenne szüksége, hívja fel a Henny Penny készülékek helyi, az Ön körzetében működő forgalmazóját, avagy hívja fel a Henny Penny cég tarifamentes telefonszámát: 1-800-417-8405, illetve rendes telefonszámát: 1-937-456-8405, vagy pedig keresse fel a Henny Penny cég honlapját az Interneten: www.hennypenny.com.

1-4. MODELL-VARIÁCIÓK

Ez a kézikönyv mind gázzal, mind elektromossággal működő modelleket leír; emellett többféle választható lehetőséget, valamint a legfőbb tartozékokat is tárgyalja. Ahol egyes információk csupán egy modellre vonatkoznak, a szöveg jelzi azt.

1-5. BIZTONSÁG

A Henny Penny túlnyomásos gyors sütő sok biztonsági elemet tartalmaz felépítésében. Mindazonáltal, biztonságos működését csak a helyes beszerelési, üzemeltetési és karbantartási eljárások teljeskörű ismerete és megértése által lehet biztosítani. E kézikönyv utasításai az Ön segítségére készültek, hogy elsajátíthassa a megfelelő eljárásokat. Ahol az információ különösen fontos vagy a biztonsággal kapcsolatos, a **VESZÉLY!**, **VIGYÁZAT!**, **FIGYELEM!**, illetve **FIGYELMEZTETŐ** szavak kerülnek alkalmazásra. Használatuk leírását az alábbiakban közöljük.



A **BIZTONSÁGI RIASZTÓJEL** a **VESZÉLY!**, **VIGYÁZAT!**, vagy a **FIGYELEM!** jelzésekkel együtt szerepel, és személyi sérülés jellegű veszélyt jelez.



FIGYELMEZTETŐ
A **FIGYELMEZTETŐ** jelzés különösen fontos információkat emel ki.



FIGYELEM!
*A **FIGYELEM!** jelzés, a biztonsági riasztójel nélkül, potenciálisan veszélyes helyzetet jelez, amely, ha nem kerül el, dologi kárt eredményezhet.*



FIGYELEM!
*A **FIGYELEM!** jelzés, a biztonsági riasztójellel együtt, potenciálisan veszélyes helyzetet jelez, amely, ha nem kerül el, kisebb vagy mérsékelt sérüléshez vezethet.*



VIGYÁZAT!
A **VIGYÁZAT! jelzés potenciálisan veszélyes helyzetet jelez, amely, ha nem kerül el, halált vagy komoly sérülést eredményezhet.**



VESZÉLY!
A **VESZÉLY! JELZÉS AZONNALI HATÁLYAL FENYEGETŐ VESZÉLYES HELYZETET JELEZ, AMELY, HA NEM KERÜLI EL, HALÁLT VAGY SÚLYOS SÉRÜLÉST FOG EREDMÉNYEZNI.**

2. RÉSZ: ÜZEMBE HELYEZÉS

2-1. BEVEZETÉS

Ez a rész a Henny Penny túlnyomásos gyorsütők elektromos, illetve gázzal működő modelljei üzembe helyezésére vonatkozó utasításokat tartalmazza.

NOTICE

FIGYELMEZTETŐ

A készüléket csak annak kezelésére képzett szakember helyezheti üzembe!



VIGYÁZAT!
ÁRAMÜTÉS-VESZÉLY

Ne fúrjon lyukat a sütőbe semmiféle olyan tárggyal, mint például fúrók vagy csavarok, mivel ez áramütést okozhat, vagy pedig megrongálhatja a készülék komponenseit!

2-2. KICSOMAGOLÁSI UTASÍTÁSOK

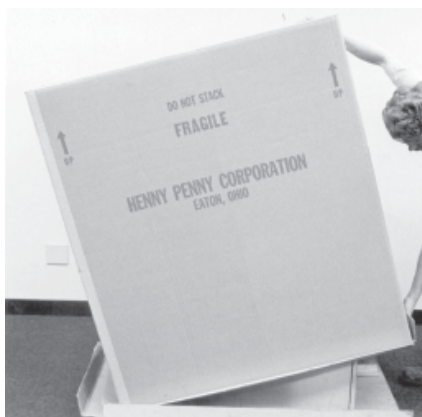

2. lépés



4. lépés

A sütőt fából készült alapzatra csavarokkal rögzített állapotban, kartonládában szállítjuk. Mind a gáz, mind az elektromos modelleket teljesen összeszerelt állapotban szállítjuk. Tetszőleges bútorlábgyörgöket rendelésre külön csomagban adunk fel.

1. Vágja le a szalagot a karton aljáról.

NOTICE

FIGYELMEZTETŐ

Bármely, a szállítás közben keletkezett sérülést még a kézbesítő jelenlétében, és távozása előtt, meg kell állapítani, fel kell jegyezni, és alá kell írni.

2. Emelje le a kartont a sütőről.

3. Nyissa ki a sütő fedelét, és távolítsa el a kosarat és az összes tartozékot.

4. Fektesse oldalára a sütőt, az alapzatára való támaszkodással.



VIGYÁZAT!
SÚLYOS TÁRGY

Vigyázzon, amikor a sütőt mozgatja, hogy minden személyi sérülést megelőzzön. A sütő körülbelül 136 kg-ot (300 fontot) nyom.

2-2. KICSOMAGOLÁSI UTASÍTÁSOK (Folytatás)

Rögzítősapka

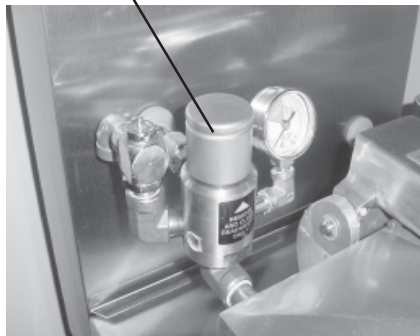

8. LÉPÉS

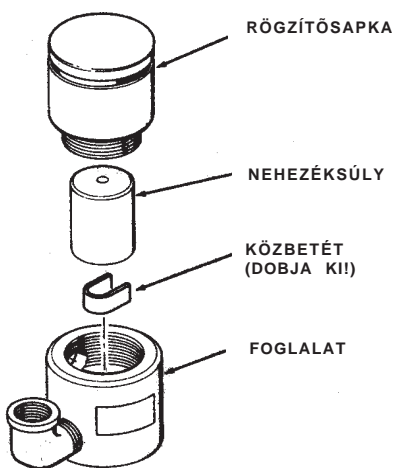

5. Távolítsa el a négy lábazati csavart a fából készült szállítóalapról. Távolítsa el, és dobja ki a faalapot.
6. Csavarja vissza a szállítási csavarokat a készülék-szekrény lábaiba, hogy ezzel igazítható lábakat biztosítson a vízszintezéshez. Amennyiben bútorlábgyörgöket is rendelt, most szerelje be őket a szekrénylábakba úgy, hogy a biztosító görgők elöl legyenek.
7. Helyezze a sütőt egyenes, álló helyzetbe.
8. Készítse elő a nehezéksúly-egységet az üzemelésre:

NOTICE

FIGYELMEZTETŐ

A fém közbetétet a nehezéksúly-egység foglatába helyeztük, hogy a nehezéksúly nyílását és a nehezéksúly óvja szállítás közben. Ezt a közbetétet el kell távolítani beszerelés és beindítás előtt.

- a. Csavarja ki a nehezéksúly rögzítősapkáját.
 - b. Távolítsa el a kerek nehezéksúlyt.
 - c. Távolítsa el, és dobja ki a szállítási közbetétet.
 - d. Száraz törölkendővel tisztítsa le a nehezéksúly nyílását.
 - e. Tegye vissza a nehezéksúlyt, és rögzítse a nehezéksúly rögzítősapkáját.
9. Nyissa ki a sütő fedelét, és távolítsa el a csomagolóanyagokat és tartókereteket a sütő belsejéből.
 10. Távolítsa el a sütő szekrényéről az azt védő csomagolópapírt. A külső felületét nedves törölkendővel le kell tisztítani.

2-3. A SÜTŐ HELYÉNEK MEGVÁLASZTÁSA

Nagyon fontos, hogy a sütő megfelelő helyen legyen, az üzemeltetés, a sebesség és a kényelem szempontjából egyaránt. Olyan helyet válasszon, amely megkönnyíti a sütő feltöltését és kiürítését anélkül, hogy ez akadályozná az étel-rendelések végső összeállítását. A berendezés más kezelői úgy találták, hogy az étel nyers állapotából annak végső formájába való juttatása sütéssel, valamint a termék melegítőben tartása, gyors és folyamatos szolgáltatást biztosít. Legalább a sütő egyik oldalán „landoló” vagy „borító” asztalokat kell elhelyezni az elkészült ételek felfogására. Tartsa szem előtt azt a tényt, hogy a legnagyobb hatékonyságot az egyenes vonalban végzett művelet sor biztosítja, azaz nyersanyag beadagolása az egyik oldalon, késztermék kivétele a másik oldalon. A rendelés összeállítási műveletét minimális hatékonyság-csökkenéssel lehet távolabbra helyezni. A sütő megfelelő szervizelése érdekében 61 cm-nyi (24 hüvelyknyi) szabad tér szükséges a sütő körül minden irányban. Szervizeléskor a sütőhöz egy oldalpanel eltávolításával lehet hozzáférni. Továbbá legalább 15 cm-nyi (6 hüvelyknyi) hely fenntartása szükséges a gázkészülékek alapzata körül az égéskamra megfelelő levegőellátása érdekében.



**FIGYELEM!
TŰZVESZÉLY**

A tűz elkerülése érdekében a gázsütőt minden éghető és éghetetlen anyagtól való legalább 15 cm-es (6 hüvelykes) minimális oldaltávolság és 15 cm-es (6 hüvelykes) hátsó, a készülék mögötti, távolság fenntartásával szerelje be. A gázsütő tervezése helyes berszerelés esetén lehetővé teszi, hogy a sütő gyúlékony talajon, illetve gyúlékony falak közelében működhessen.

A tűz, illetve a készülékek tönkremenetelének elkerülése érdekében a sütő alatti területet ne használja készülékek tárolására!



**VIGYÁZAT!
ÉGÉSVESZÉLY**

Fröcskölő forró zsiradék által okozott súlyos égési sérülések elkerülése végett a sütőt úgy helyezze el és szerelje be, hogy megakadályozzon minden borulást illetve elmozdulást. Korlátozó kikötést is alkalmazhat a készülék stabil rögzítésére.

A sütő megfelelő működése érdekében állítsa a sütőt vízszintes helyzetbe mind oldalirányban, mind előre-hátra irányban, vízszintmérő alkalmazásával a sütőtűst lapos perem-részei körül.



VESZÉLY!

EZEN VÍZSZINTEZŐ UTASÍTÁSOK KÖVETÉSÉNEK ELMULASZTÁSA A ZSIRADÉK TÚLCSORDULÁSÁHOZ VEZETHET, AMI SÚLYOS ÉGÉSI SEBEKET, SZEMÉLYI SÉRÜLÉST, TŰZET ÉS/VAGY DOLOGI KÁRT EREDMÉNYEZHET!

2-4. ASÜTŐ VÍZSZINTEZÉSE

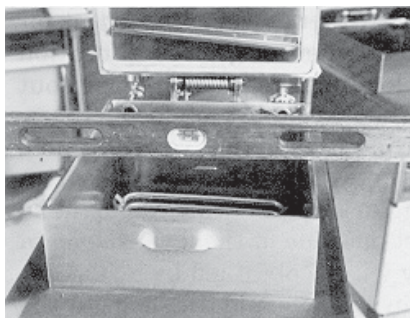

2-5. A SÜTŐ SZELLŐZTETÉSE

A sütőt úgy helyezze el, hogy biztosítsa a szellőzését egy megfelelő elszívóernyőbe vagy szellőztető rendszerbe. Ez elengedhetetlenül szükséges a füstgázok és a sütéssel járó szagok hatékony eltávolításához. Különleges körültekintést kell alkalmazni az elszívóernyő tervezésekor acélból, hogy a sütő működését az semmiféleképpen ne akadályozza. Javasoljuk, hogy konzultáljon egy helyi szellőzési vagy fűtési technológiával foglalkozó céggel, hogy segítsenek Önnek megfelelő rendszert tervezni.

NOTICE

FIGYELMEZTETŐ

A szellőzőrendszer meg kell, hogy feleljen a helyi, regionális és országos előíró szabályzatnak. Konzultáljon a helyi tűzoltósággal vagy építési hivattal.

CAUTION

FIGYELEM!

A gázsütő beszerelésekor ne csatlakoztasson meghosszabbító egységet a gáz füstelszívó kürtőjéhez! Ez akadályozhatja a gázégő helyes működését, amely meghibásodáshoz, illetve megfordított légáramhoz vezethet.

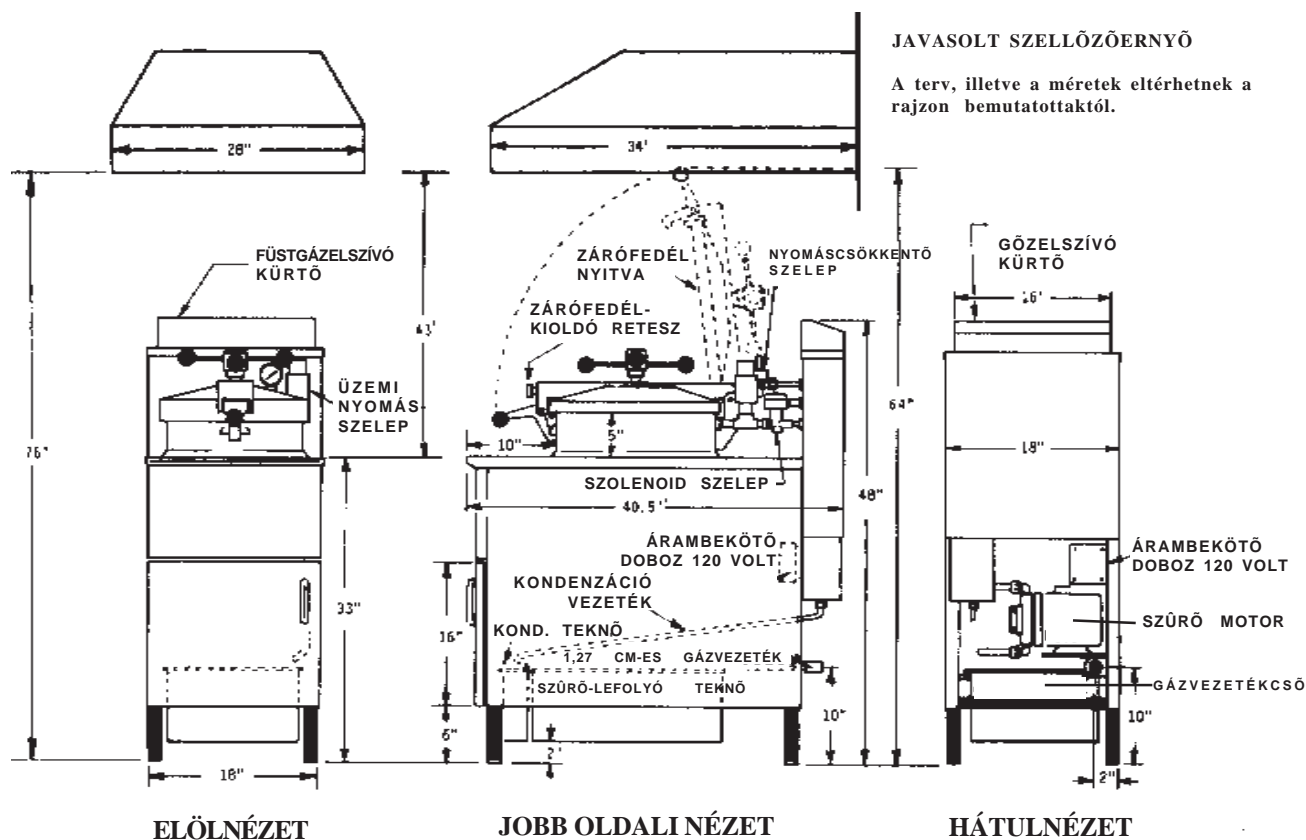

600-AS GÁZ MODELL

2-6. GÁZELLÁTÁS

A gázsütő akár földgázzal, akár propángázzal való üzemeltetésre alkalmas modellként rendelhető meg a gyárból. A megfelelő gázellátási követelmények megállapítására nézze meg a szekrény jobb oldali paneljén levő adattáblát. A minimális földgázkészlet nyomómagassága 18 cm (7 hüvelyk) magas vízoszlopnak megfelelő (1,7 kPa) érték, míg a propángázé 25 cm-es (10 hüvelykes) vízoszlopnak megfelelő (2,49 kPa) érték. A maximális földgázkészlet nyomómagassága 35,56 cm (14 hüvelyk) magas vízoszlopnak megfelelő érték (3,49 kPa, vagy 0,5 psi).



**VIGYÁZAT!
ROBBANÁSVESZÉLY!**

- Ne próbáljon másfajta gázt használni, mint amit az adattábla megjelöl! A forgalmazója beszerelhet átalakító komponenseket, ha erre szükség van. A helytelen gázellátás robbanást vagy tüzet okozhat, amely súlyos sérülésekhez és/vagy dologi kárhoz vezethet.
- A beszerelésnek meg kell felelnie a helyi és országos szabályzatoknak.

A hajlékony gázvezeték megfelelő gázhálózati becsatlakozására vonatkozó illusztrációt a következő oldalon találja.

2-7. A GÁZVEZETÉK (Folytatás)

HELYES

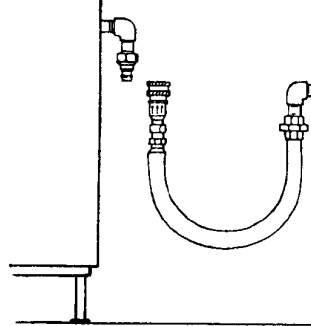

HELYTELEN

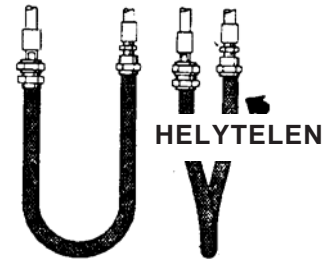
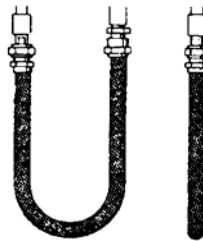
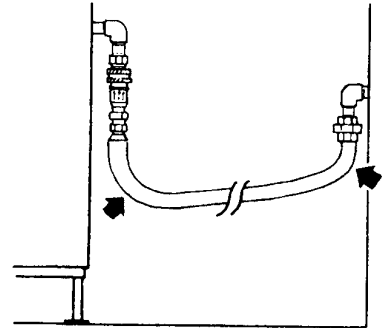

HELYES

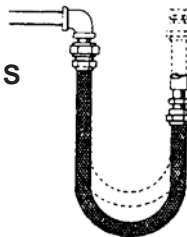

HELYTELEN

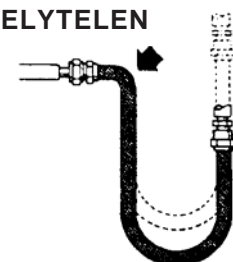

HELYES



HELYTELEN



HELYES

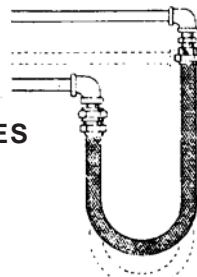

HELYTELEN

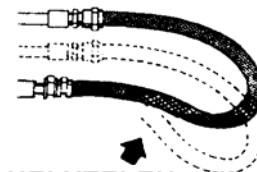

2.8. GÁZSZIVÁRGÁS-TEST**FIGYELMEZTETŐ**

A gázellátás bekapcsolása előtt bizonyosodjék meg afelől, hogy a gázszelep-gomb a gázszabályozó szelepen az OFF/KIKAPCSOLT álláson legyen.

Miután a vezetékeket és kapcsoló szerelvényeket beszerelte, ellenőrizze, hogy nincs-e valahol gázszivárgás. Ennek egyszerű módszere az, hogy bekapcsolja a gázt, és minden csatlakozást megken szappanos vízdoldattal. Ha buborékot lát, ez szökő gázt jelez. Ebben az esetben a vezeték bekötését meg kell ismételni.

**VIGYÁZAT!
A NYÍLT LÁNG TILOS**

Tűz vagy robbanás elkerülése érdekében soha ne használjon meggyújtott gyufát vagy nyílt lángot gázszivárgás ellenőrzésére! A lángra lobbant gáz súlyos személyi sérülést és/vagy dologi kárt eredményezhet.

2-9. A GÁZNYOMÁS-SZABÁLYOZÓ BEÁLLÍTÁSA

Az automatikus gázszelepen levő gáznyomás-szabályozót gyárilag a következőképpen állítottuk be:

Földgáz: 8,89 cm-es (3,5 hüvelykes) vízoszlop (0,87 kPa) érték

Propán: 25,40 cm-es (10 hüvelykes) vízoszlop (2,49 kPa) érték

**FIGYELMEZTETŐ**

A gáznyomás-szabályozót a Henny Penny gyárban állították be; a felhasználó ne állítsa át!

2-10. AZ ŐRLÁNG & A GÁZÉGŐ BEGYÚJTÁSÁNAK ÉS KIOLTÁSÁNAK MŰVELETE**Begyújtási eljárás**

A gázszelep-gomb kettős célt szolgál:

- a. Az őrlánghoz és a fő gázégőhöz folyó gáz feletti teljes kontroll.
- b. Amikor az őrláng-állásra van állítva, ez az automatikus őrláng visszakapcsolási mechanizmusa.
 1. Fordítsa a fő hálózati kapcsolót az OFF/KIKAPCSOLT állásra.
 2. Részlegesen nyomja be és fordítsa el a gázszabályozó szelep-gombot az OFF/KIKAPCSOLT állásra.
 3. Várjon elegendő ideig ahhoz, hogy a gázégő házában esetlegesen összegyülemllett gáz elillanjon (legalább 5 percig).
 4. Fordítsa a termosztát gombot a legalacsonyabb állásra.
 5. Fordítsa a gázszelep-gombot az ŐRLÁNG állásra.

2-10. AZ ŐRLÁNG & A GÁZÉGŐ BEGYÚJTÁSÁNAK ÉS KIOLTÁSÁNAK MŰVELETE (Folytatás)

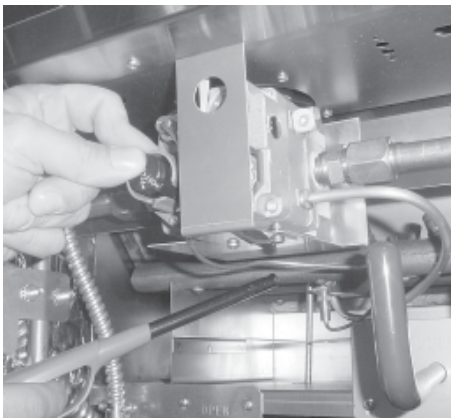

6. lépés

6. Nyomja le és tartsa lenyomva a gázszelep-gombot, miközben meggyújtja az őrlángot. Mielőtt kiengedné a gázszelep-gombot, engedje az őrlángot körülbelül 30 másodpercig égni. Az őrlángnak égve kell maradnia.

NOTICE FIGYELMEZTETŐ

Ha az őrláng nem marad égve, ismételje meg a 2. és 3. lépéseket, és hagyjon több időt, mielőtt kiengedné a gázszelep-gombot.

7. Fordítsa a gázszelep-gombot az ON/BEKAPCSOLT állásra.
8. A fedőt nyitva tartva, fordítsa a termosztátot 200°F-ra (93°C)-ra.
9. Fordítsa a fő hálózati kapcsolót az ON/BEKAPCSOLT állásra.
10. Figyeljen, hogy hallja-e a gázégő begyulladását.
 - Hallható hang lesz, ahogy a gáz meggyullad a gázégőben levő gázsugaraknál.

CAUTION FIGYELEM!

Ne hagyja a termosztátot 10 másodpercnél hosszabb ideig bekapcsolva anélkül, hogy a sütőben zsiradék lenne, mert különben a sütő megkárosodhat!

11. A sütőt a 3. részben tárgyalt utasítások szerint kell tisztítani.
12. A sütőt megfelelő szintig fel kell tölteni zsiradékkal. Lásd A zsiradék feltöltése és adagolása c. részt.
13. A sütő ezennel készen áll az üzemelésre.
14. A termosztát tárcsát a kívánt hőmérsékletre fordítsa.

Kioltási eljárás

1. Fordítsa a fő hálózati kapcsolót az OFF/KIKAPCSOLT állásra.
2. Kissé nyomja be a gázszabályozó szelep-gombot, és fordítsa az OFF/KIKAPCSOLT állásra.

Az őrlángot a gyárban állítják be előre. Ha átállítása szükségessé válik, lépjen érintkezésbe a helyi független Henny Penny forgalmazóval.

2-11. AZ ŐRLÁNG BEÁLLÍTÁSA

2-12. A NYOMÁSSZABÁLYOZÓ ÁTÁLLÍTÁSA (KIZÁRÓLAG GÁZSÜTŐKNÉL)

A gáznyomásszabályozót földgázra gyárilag 8,89 cm-es (3,5 hüvelykes) vízoszlop nyomómagasságára (0,87 kPa) állítottuk be, propánra pedig 25,40cm-es (10,0 hüvelykes) vízoszlopéra (2,49 kPa). Ha átállítása szükségessé válik, lépjen érintkezésbe a helyi független Henny Penny forgalmazóval.

2-13. VILLANYHÁLÓZATI KÖVETELMÉNYEK (ELEKTROMOS SÜTŐNÉL)

Az elektromos sütő a gyárból 208, 220/240, illetve 440/480 voltra, egyfázisú, illetve háromfázisú, 60 hertz frekvenciájú áramszolgáltatásra huzalozott változatokban rendelhető. Az előírt áramszolgáltatási kábelt tartozékként kell megrendelni, vagy más módon szolgáltatni a beszereléskor. A helyes tápegység megállapítására nézze meg a sütőajtó belsején elhelyezkedő adattáblát.



VIGYÁZAT! ÁRAMÜTÉS-VESZÉLY

A sütőt megfelelő módon és biztonságosan le kell földelni, különben fennáll az áramütés veszélye! A helyes földelési eljárások megállapítására tanulmányozza a helyi elektromossági szabályzatot.

Az áramütés elkerülése érdekében ezt a készüléket külső megszakító kapcsolóval kell ellátni, amely minden földetlen vezetőt kiiktat. A készülék fő hálózati kapcsolója nem iktatja ki az összes vezetéket.

A sütő gerjesztő áramforrásának huzalozása az adattáblán feltüntetett értékeknek megfelelő méretekkel kell, hogy rendelkezzen. Réz vezetőjű szigetelt vezeték legyen, 600 voltra és 90°C-ra kalibrálva.

Adattábla

Elektromos sütő vezetékhez- és biztosíték-adattáblája

Volts	Fázis	KW	Amper	Supply	Minimális
				Vezetékhez	biztosíték
				mérete	méret
208	Egyfázisú	11,25	54	6 (4 mm)	90
208	Egyfázisú	13,50	65	4 (5 mm)	100
208	Háromfázisú	11,25	31	10 (2,5 mm)	50
208	Háromfázisú	13,50	38	8 (3 mm)	60
240	Egyfázisú	11,25	47	6 (4 mm)	80
240	Egyfázisú	13,50	56	6 (4 mm)	90
240	Háromfázisú	11,25	27	10 (2,5 mm)	45
240	Háromfázisú	13,50	33	8 (3 mm)	50
480	Háromfázisú	11,25	14	14 (1,6 mm)	25
480	Háromfázisú	13,50	16	14 (1,6 mm)	25

2-14. VILLANYHÁLÓZATI KÖVETELMÉNYEK (GÁZSÜTŐNÉL)

A gázsütő 120 voltos, egyfázisú, 60 hertz frekvenciájú, 10 amperes, 3 huzalos, földelt szolgáltatást kíván, avagy 230 voltos, egyfázisú, 50 hertz frekvenciájú, 5 amperes szolgáltatást. A 120 voltos gázsütő földelt kábellel és konnectorral van gyárilag felszerelve, hogy áramütéstől védje Önt, és háromágú, leföldelt aljzatba kell becsatlakoztatni. Ne vágja le, és ne távolítsa el a földelő ágat! A szekrény jobb oldali borítólemeze mögött található a kapcsolási rajz, amely a borítólemez leemelésével válik hozzáférhetővé. A 230 voltos konnector eleget kell, hogy tegyen minden helyi, regionális és országos szabványnak.



**VIGYÁZAT!
ÁRAMÜTÉS-
VESZÉLY**

Ne iktassa ki a földelő konnektort! A sütőt megfelelő módon és biztonságosan le KELL földelni, különben fennáll az áramütés veszélye! A helyes földelési eljárások megállapítására tanulmányozza a helyi elektromossági szabályzatot.

Az áramütés elkerülése érdekében ezt a készüléket külső megszakító kapcsolóval kell ellátni, amely minden földeletlen vezetőt kiiktat. A készülék fő hálózati kapcsolója nem iktatja ki az összes vezetéket.

2-15. A SÜTŐ KITESZTELÉSE

Minden egyes Henny Penny túlnyomásos gyors sütőt teljes mértékű átvizsgálásnak és tesztelésnek vetettünk alá szállítás előtt. Mindazonáltal jó szokás a készüléket újra ellenőrizni közvetlenül a beszerelés után. A teszt-eljárások leírását az alábbiakban találja.



FIGYELEM!

Bármely eltérés a leírt teszt-eljárásokról a sütő károsodását eredményezheti!

2-16. A VEZÉRLŐFAL BEÁLLÍTÁSAI



5. lépés

1. Minden vezérlőgombot és szabályozót állítson OFF (KIKAPCSOLT) helyzetbe.
 2. Emelje fel a fedelet.
 3. Távolítsa el a sütőből mindent, beleértve a kosarat is.
 4. A fő megszakító kapcsolóval kapcsolja be a sütő fő áramforrását.
 5. Állítsa a sütő vezérlőfalán levő fő hálózati kapcsolót a POWER/ (ÁRAM)BEKAPCSOLÓ állásra.
- A PIROS fényjelző kigyullad, jelezve, hogy a sütő áram alatt van.

2-17. A FŰTŐELEMEK ELLENŐRZÉSE (ELEKTROMOS SŰTŐKNÉL)



1. lépés

1. Helyezzen egy hűvös, nedves kendőt a fűtőelemekre.
2. A fedelet nyitva tartva, egy pillanatra fordítsa a termosztátot 200°F-os (93°C)-os állásra.

CAUTION

FIGYELEM!

Ne hagyja a termosztátot több, mint 10 másodpercig bekapcsolva, amikor a fűtőelemeket nem borítja zsiradék, mert különben az elemek károsodhatnak!

3. Vegye le a kendőt, és ellenőrizze, hogy meleg-e.



**VIGYÁZAT!
ÉGÉSVESZÉLY**

Kézszel vagy ujjal ne érintse a fűtőelemeket, mert súlyos égési sérülést szenvedhet!

4. Ha a kendő meleg, a fűtőelemek működnek.
5. Ha a fűtőelemek rendben vannak, tisztítsa ki a sütőt *A sütő tisztítása* c. rész utasításait követve.
6. Töltse fel a sütőt zsiradékkal a *A zsiradék feltöltése vagy adagolása* c. rész alapján.

2-18. AZ IDŐZÍTŐSZERKEZET ELLENŐRZÉSE

FEKETE MUTATÓ PIROS MUTATÓ

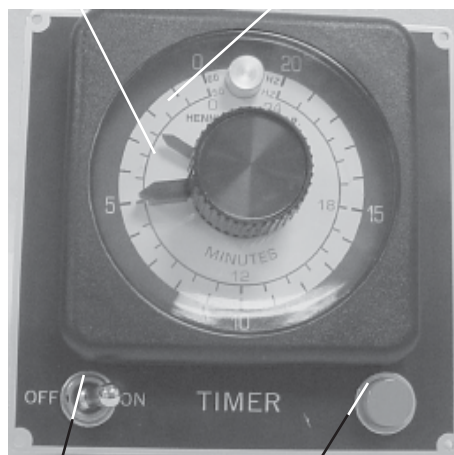

2. lépés

KAPCSOLÓ

FÉNYJELZŐ

1. Fordítsa el az időzítőszervezet gombját, amíg a fekete nyíl el nem éri a három perces állást.
2. Állítsa az időzítőszervezet kapcsolóját az ON (BEKAPCSOLT) állásra.
 - Amikor a kapcsoló be van kapcsolva, a szolenoid szelep fémes kattató hangot hallat (3-1. ábra, 20. tétel). Ez a hang tudatja Önnel, hogy a szelep begerjesztődött és zárt, bekapcsolt helyzetben van.
 - The timer indicator light will illuminate. Az időzítőszervezet fényjelzője kigyullad.
 - A piros nyíl a 0 irányába fog elmozdulni.

2-18. AZ IDŐZÍTŐSZERKEZET ELLENŐRZÉSE (Folytatás)

3. Amikor a piros nyíl eléri a 0-t:
 - Berregő hang szólal meg.
 - Az időzítőszervezet fényjelzője kialszik.
 - A szolenoid szelep ismét fémes kattanást hallat. Ez jelzi, hogy a szelep kikapcsolt, és a nyitott helyzetben van.
4. Állítsa az időzítőszervezet kapcsolóját az OFF/KIKAPCSOLT állásra.
 - A berregő leáll.
 - A piros nyíl visszatér az eredetileg beállított időre – ebben az esetben három (3) percre.

2-19. A SZŰRŐSZIVATTYÚ ELLENŐRZÉSE

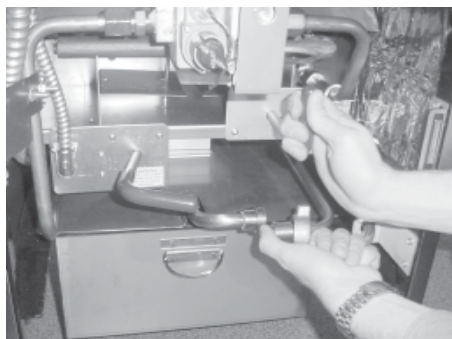

4. lépés

Az alábbi tesztelő műveletet alkalmazza új vagy hideg sütőkön.

1. Nyissa ki a sütő elülső ajtaját.
2. Lazítsa meg a szűrőcsatlakozó illesztését.
3. Fordítsa a fő hálózati kapcsolót a PUMP/SZIVATTYÚ állásra. Nyissa ki a szűrőszelepet. Hallani fogja, hogy jár az elektromos motor.

CAUTION

FIGYELEM!

Csak néhány másodpercig járassa a szivattyút, különben az megsérülhet!

4. Helyezze a hüvelykujját a szűrőcsatlakozó nyitott, kúpos csővégre. Szívást kell, hogy érezzen. Zárja le a szűrőszelepet. Kapcsolja ki a szivattyút.

2-20. MOTOR CSAPÁGYAK

Az elektromos motor csapágycsúcsai maradandó zsírozást kaptak. **NE ZSÍROZZA ÖKET!**

Ezzel befejezte a tesztelési ciklust. Ha bármelyik funkció nem működött, újra ellenőrizze a beszerelést. Ha a probléma ezek után továbbra is fennáll, tanulmányozza át a kézikönyv más részeit, vagy hívjon fel egy hivatalos Henny Penny forgalmazót..

2-21. VÉGSŐ BESZERELÉSI ELLENŐRZÉS – SÜTÉS-TESTT

Az utolsó ellenőrzés, amely arra irányul, hogy biztosítsa a helyes üzembe helyezést, sütési tesztből áll. Ez alkalmat ad a berendezést beszerelő személynek arra, hogy megfigyelhesse a túlnyomásos gyors sütő tulajdonképpeni sütési működését.

NOTICE

FIGYELMEZTETŐ

A tulajdonképpeni sütési művelet előtt, és mielőtt zsiradékot adagolna a sütőüstbe, mindenképpen tisztítsa meg a sütőüstöt, a szűrőrács-egységet és a lefolyóteknőt. A szűrőrács-egységet és a lefolyóteknőt szappannal és forró vízzel mossa le, és összeállításuk előtt teljesen szárítsa meg őket. Ezalkalommal a sütőüstöt is ki kell tisztítani. Lásd *A sütőüst tisztítása c.* részt.



5. lépés



8. lépés

1. A termosztát gombot állítsa 320°F-ra (160°C)-ra.
- A hőmérsékletjelző lámpa kikapcsol, amikor a zsiradék eléri a beállított hőmérsékletet.
2. Nyolc percre állítsa be a fő időzítőszervezetet.
3. Vágjon fel 1,5-2,5 kg (3-5 font) hámozatlan burgonyát 1,5-2 cm-es (1/2-3/4 hüvelykes) vékony szeletekre.
4. A szeleteket helyezze egy fazék vízbe.
5. Szűrje le a vizet, és panírozza be a vékony szeleteket. Panírozó port általában lehet a boltban kapni.
6. Alaposan keverje fel a zsiradékot, annak egyenletes hevítettsége érdekében.
7. A szabványos sütőkosarat helyezze a sütőüstbe.
8. Óvatosan ejtse a bepanírozott szeleteket a forró zsiradékba.



VIGYÁZAT! ÉGÉSVESZÉLY

Óvatosan járjon el, hogy megakadályozza a forró zsiradék kifröcskölését! Ez súlyos égési sérülést eredményezhet.

NOTICE

FIGYELMEZTETŐ

Annak érdekében, hogy elkerülje a panírozott burgonya-szeletek egymáshoz ragadását, a kosarat eressze le a zsiradékba, mielőtt a burgonya-szeleteket beletenné.

2-21. VÉGSŐ BESZERELÉSI ELLENŐRZÉS – SÜTÉS- TESZT (Folytatás)



9. lépés



10. lépés



**VESZÉLY!
ÉGÉSVESZÉLY**

A FEDŐT MEGFELELŐ MÓDON LE KELL ZÁRNI, KÜLÖNBEN A NYOMÁS ALATT LEVŐ ZSIRADÉK ÉS GŐZ KISZÖKHET A SÜTŐÜSTBŐL. EZ SÚLYOS ÉGÉSI SÉRÜLÉST FOG EREDMÉNYEZNI!

9. Csukja le a fedőt. Bizonyosodjék meg afelől, hogy a fedőt szorosan és biztosan bereteszelte.

10. Az óramutató járásával megegyező irányban fordítsa el az orsócsavart, míg a fedő légmentesen lezárul. A két piros gomb egy vonalba kell, hogy kerüljön elől.

11. Kapcsolja be a fő időzítőszervezetet.

Ezzel elvégezte a sütési folyamat elindításához szükséges lépéseket. Ezek után a következő műveleteket kell látnia végbemenni.

2-22. AZ ÜZEMELÉS ELLENŐRZÉSE

1. Ellenőrizze, hogy a nyomásmérő mutatója a működési zónában („Operating Zone”) mozog-e.
 - Ha a nyomás nem növekszik, hívja fel a helyi Henny Penny szerviz-irodát.
2. Ellenőrizze, hogy nem ereszt-e a lefolyószelep és a szűrőszelep.
3. Nyolc perc leteltével:
 - Megszólal az időzítőszervezet berregője.
 - A sütő automatikusan nyomásmentesül.

**2-22. AZ ÜZEMELÉS
ELLENŐRZÉSE
(Folytatás)**



6. lépés

4. Az időzítőszervezet kapcsolóját fordítsa az OFF/KIKAPCSOLT állásra.
 - A piros nyíl visszaáll az előző időbeállításra, ebben az esetben 8 percre.
5. Amikor az összes gőznyomás kieresztődött (figyelje a nyomásmérőt), nyissa fel a fedőt.

6. A sütőkosarat akassza az üst peremére lecsepegni.
7. 3-5 másodpercnyi lecsepegtetés után a burgonyaszerveket borítsa ki egy tálcára.
8. A sütőkosarat helyezze vissza a zsiradékba.

Ha minden fent említett funkció kielégítően szerepelt, akkor a sütő készen áll az üzemelésre.

**EZT AZ
OLDALT
SZÁNDÉKOSAN
HAGYTUK
ÜRESEN.**

3. RÉSZ: ÜZEMELTETÉSI UTASÍTÁSOK

3-1. AZ ÜZEMELTETÉS ÖSSZETEVŐI

Az e rész végén található képek bemutatják az összes üzemvezérlő egységet és a túlnyomásos gyorsütő legfőbb komponenseit.

Tétel	Leírás	Funkció
1	Fő hálózati kapcsoló (POWER/OFF/PUMP / (ÁRAM) BE/ KI/ SZIVATTYÚ)	Háromállású kapcsoló, amelyben a középső állás az OFF/ KIKAPCSOLT állás; a sütő üzemeltetésére a kapcsolót a bal oldali POWER/ÁRAM BE állásra mozdítsa el; a szűrőszivattyú működtetésére a kapcsolót jobbra, a PUMP/SZIVATTYÚ állásra tegye; a szűrőszivattyút csak bizonyos előfeltételek teljesülésekor szabad működtetni; ezeket alább (e fejezet későbbi szakaszában) tárgyaljuk
2	ÁRAM fényjelző	Fényjelző, amely mutatja, hogy a hálózati kapcsoló a POWER/ (ÁRAM)BEKAPCSOLÓ állásban van, és a sütő működésre kész, illetve működésben van
3	SZIVATTYÚ fényjelző	Fényjelző, amely mutatja, hogy a hálózati kapcsoló a PUMP/ SZIVATTYÚ állásban van; és a szűrőszivattyú működésben van
4	Termosztát	Elektromechanikai szerkezet a hőmérséklet szabályozására: hőfokszabályozó; fordítsa el a gombot a kívánt sütési hőmérséklet beállítására
5	Hőmérsékleti fényjelző	Fényjelző, amely azt mutatja, hogy a zsiradék hőmérséklete a termosztát hőmérsékleti beállítása alatt van, és amely kialszik, amikor a zsiradék hőmérséklete eléri a beállított hőmérsékletet
6	Időzítőszerkezet	Electromechanikai szerkezet, amely a sütési ciklus hosszát szabályozza; az időzítőszerkezet szabályozza a szolenoid szelepet (20. tétel), és hozza működésbe a berregőt, amikor a sütési ciklus befejeződött; fordítsa el a gombot, hogy a fekete nyíl a kívánt sütési időre állítsa; a piros nyíl visszaáll a fekete nyílra, amikor az ON/OFF (BE/KIKAPCSOLÓ) kapcsolót az OFF/KIKAPCSOLT állásra mozdítják
7	Időzítőszerkezet ON/OFF (BE/KI) kapcsolója	Az időzítőszerkezet beindítására fordítsa az ON/BEKAPCSOLÓ állásra, illetve állítsa az OFF/KIKAPCSOLÓ állásra a berregő megállítására a sütési ciklus végén; ekkor a kapcsoló automatikusan visszaáll az eredetileg beállított helyzetébe
8	Az időzítőszerkezet fényjelzője	Fényjelző, amely azt mutatja, hogy az időzítőszerkezet működésben van
9	Sütőüst	A sütési zsiradékot tartalmazza, továbbá megfelelő hideg zónát is nyújt a sütési hulladék összegyűjtésére
10	Fedőrugó	Segít a fedőt felemelni és nyitva tartani (védőburkolat fedi)

3-1. AZ ÜZEMELÉS ÖSSZETEVŐI (Folytatás)

Tétel	Leírás	Funkció
11	Kondenzáció-elvezető csatorna	A nedvességet, ami a fedőbetéten lecsapódik, amikor azt kinyitják, levezeti a lefolyó-vezetékbe, és megakadályozza, hogy nedvesség-cseppek hulljanak a zsiradékba
12	Fedőtömítés	Nagynyomású lezárást biztosít a sütőüst kamrájának
13	Fedőzár	Rugós zárószervezet, amely a fedő lezárt állapotban tartásához nyújt kényszerítő leszorítást; ez a zár, az orsócsavar-szerkezettel és a fedőtömítéssel együtt, nagynyomású, tömítő zárással szigetelt sütőüst-kamrát hoz létre
14	Orsócsavar-szerkezet	Szerkezet, amelyet megszorítanak a fedő bereteszelése után, és amely nyomást gyakorol a fedő tetejére, minekutána a fedőtömítés gyakorol nyomást a sütő peremére; 0,454 kg (egy font) belső nyomás felgyülemzése után a fedőbetét egy rögzítőcsavart nyom fel a rögzítőperembe, amely megakadályozza, hogy az orsócsavart elfordítsák, míg a sütőüst nyomás alatt van
15	A fedő ütközője	Csavarmentes, igazítható betétgyűrű, ami a fedőtömítésnek a sütő peremére való megfelelően szoros illeszkedését szolgálja; ez úgy történik, hogy az orsócsavart az óramutató járásával megegyező irányban meghatározott számú fordulattal elfordítják
16	Nehezsúly-egység	Ez a nehezék stílusú nyomáscsökkentő szelep állandó gőznyomás-szintet tart fenn a sütőüst belsejében; a többletgőz a gőzelszívó kürtön keresztül távozik

**VIGYÁZAT!**



A nehezsúly-egység napi tisztításának elmulasztása azt eredményezheti, hogy a sütőben túl nagy mennyiségű nyomás halmozódik fel! Ez súlyos égési és egyéb sérülésekhez vezethet!

17	Biztonsági nyomásszabályozó szelep	Ez egy, az ASME ¹ által jóváhagyott, rugós szelep, 14,5 psi-re (font per négyzet hüvelykre) azaz 999,48 milibarra kalibrálva; ha a nehezsúly-egység eldugul, ez a biztonsági szelep kiereszti a többletnyomást, 14,5 font per négyzet hüvelykes (999,48 mbar-os) nyomáson tartva a sütőkamrát; ha ez bekövetkezik, kapcsolja ki a fő hálózati kapcsolót (tegye OFF/KIKAPCSOLT állásra), hogy minden nyomást kiengedjen a sütőből 1 American Society of Mechanical Engineers: Amerikai Gépészmérnökök Társulata (ford.)
----	------------------------------------	---

**VIGYÁZAT!**

Ha a biztonsági nyomásszabályozó működésbe jön, fordítsa a fő hálózati kapcsolót az OFF/KIKAPCSOLT állásra. Súlyos égési és egyéb sérülések elkerülése végett szervizeltesse a sütőt a következő használat előtt!

3-1. AZ ÜZEMELÉS ÖSSZETEVŐI (Folytatás)

Tétel	Leírás	Funkció
18	Biztonsági nyomásszabályozó szelep gyűrűje	 <p>VESZÉLY! ÉGÉSVESZÉLY</p> <p>NE HÚZZA KI EZT A GYŰRŰT! A GŐZ SÚLYOS ÉGÉSI SEBEKET FOG OKOZNI!</p>
19	Nyomásmérő	A sütőüst bensejében levő nyomást mutatja
20	Szolenoid szelep	Elektromechanikai szerkezet, amely a nyomás sütőüstbéli fenntartásáért felelős; a szolenoid szelep bezárul a sütési ciklus elején, és az időzítőszerkezet automatikusan kinyitja a sütési ciklus végén; ha ez a szelep piszkos lesz, vagy ha a talapzat teflonborítása megsérül, nem keletkezik nyomás, és a szelep javításra szorulna
21	Lefolyószelep (a képen csak a fogantyúja látszik)	Kétállású gömbszelep, amely általában zárva van; fordítsa el a fogantyút a zsiradék lefolytatásához a sütőüstből a szűrő-lefolyó teknőbe
		 <p>VESZÉLY! NYOMÁS ALATT</p> <p>NYOMÁS ALATT NE NYISSA KI A LEFOLYÓSZELEPET, AMÍG A SÜTŐ NYOMÁS ALATT VAN! FORRÓ ZSIRADÉK FOG KIÁRADNI, AMELY SÚLYOS ÉGÉSI SÉRÜLÉST EREDMÉNYEZ!</p>
22	Lefolyó reteszelő kapcsolója	Paránykapcsoló, amely védelmet nyújt a sütőüstnek abban az esetben, ha a kezelő véletlenül leereszti a zsiradékot a sütőből mialatt a fő hálózati kapcsoló be van kapcsolva; a reteszelő kapcsoló automatikusan lezárja a fűtést, amikor a lefolyószelepet kinyitják
23	Szűrő-lefolyó teknő	Kivehető teknő, amely a szűrőt tartalmazza, és amely felfogja a sütőüstből leeresztett zsiradékot; emellett használt zsiradék eltávolítására és kidobására is szolgál



**VIGYÁZAT!
ÉGÉSVESZÉLY**

A forró zsiradékot tartalmazó szűrő-lefolyó teknő mozgatásakor rendkívüli óvatossággal járjon el a forró felületekkel való érintkezésből, avagy a zsiradék kifröccsenéséből adódható égési sérülések elkerülése végett!

3-1. AZ ÜZEMELÉS ÖSSZETEVŐI (Folytatás)

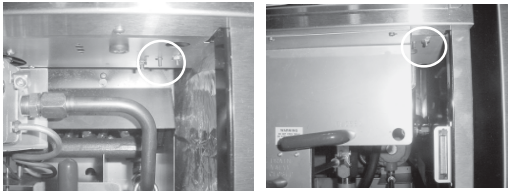
Tétel	Leírás	Funkció
24	Szűrőcsatlakozó	A szűrőt a szűrőszivattyúval köti össze, és lehetővé teszi a szűrő és a lefolyóteknő könnyű kivételét
25	Szűrőszelep	Amikor a hálózati kapcsoló a PUMP/SZIVATTYÚ álláson van, ez a kétállású szelep irányítja a leszűrt zsiradékot a lefolyóteknőből vissza a sütőüstbe
26	A kondenzáció lefolyó vezetéke	Tömlő, amely a gőzelszívó rendszerben összegyűlemlett lecsapódott párárt vezeti el a kondenzáció-gyűjtő teknőbe
27	Kondenzáció-gyűjtő teknő	A gőzelszívó rendszerben összegyűlemlett kondenzáció gyűjtőpontja; bizonyos időközönként vegye ki, és ürítse ki
28	Öblítőcső (választható)	Kézben tartott cső, amellyel a sütőüstből ételdarabokat lehet a szűrőteknőbe leöblíteni; egy gyorslekapcsoló kapcsolótaghoz csatlakozik
29	Gázszabályozó szelep (csak gáz-modelleken)	A gázégőbe folyó gáz áramlását szabályozza; az őrlángot kézzel kell meggyújtani
30	Magas hőmérséklet határ-szabályozó kapcsoló	Vezérlőegység, amely a zsiradék hőmérsékletét érzékeli; ha a zsiradék hőmérséklete meghaladja a biztonságos üzemelési határt, ez a vezérlő szétkapcsol és lezárja a sütőüst felé áramló hőt; amikor a zsiradék hőmérséklete visszaesik a biztonságos üzemelési határ alá, a vezérlőt kézzel kell visszakapcsolni a piros visszakapcsoló gomb benyomásával; a gomb a vezérlőfal alatt, az ajtó mögött helyezkedik el
		
	Gáz	Elektromos
31	Biztosítékok (csak elektromos modelleken)	Védőeszköz, ami megszakítja az áramkört, amikor az áramerősség meghaladja a névleges értéket
32	Kontaktorok (csak elektromos modelleken)	Relék, amelyek az áramot a fűtőelemek felé irányítják; az egyik relé a magas hőmérséklet-határszabályozó kapcsolóval van sorba kötve, a másik pedig a vezérlőegységekkel; a standard készülék 2 elektromechanikus kontaktorral van felszerelve, míg a számítógép-vezérlésű készülékekben egy elektromechanikus és egy higanyos kontaktor van
33	Távvezetési megszakító kapcsoló (csak egyfázisú áramnál)	Megszakítja az áramkört, ezáltal megvonva az áramot az elemektől

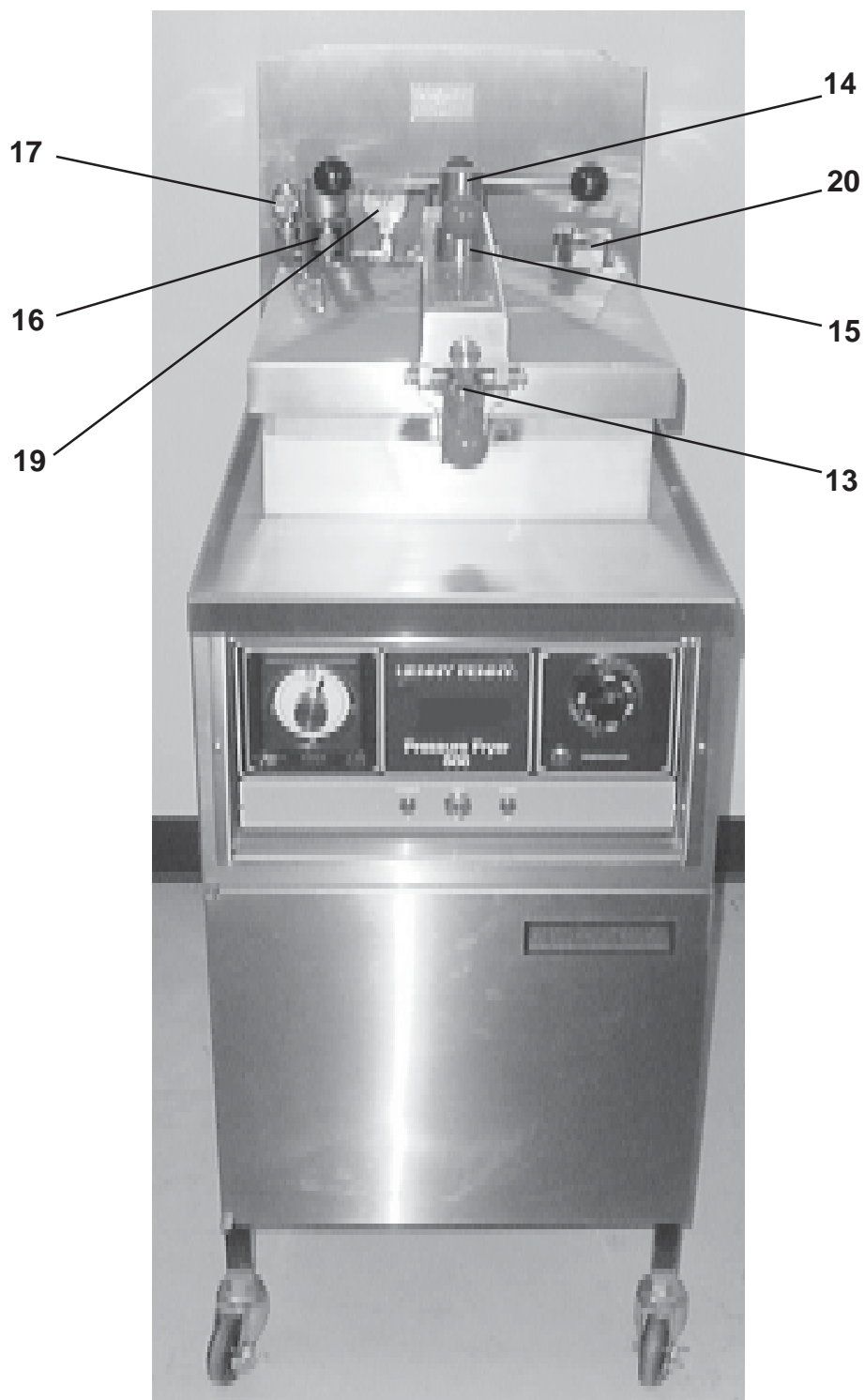

ELEKTROMOS MODELL

3-1. ábra Az üzem-vezérlés egységei

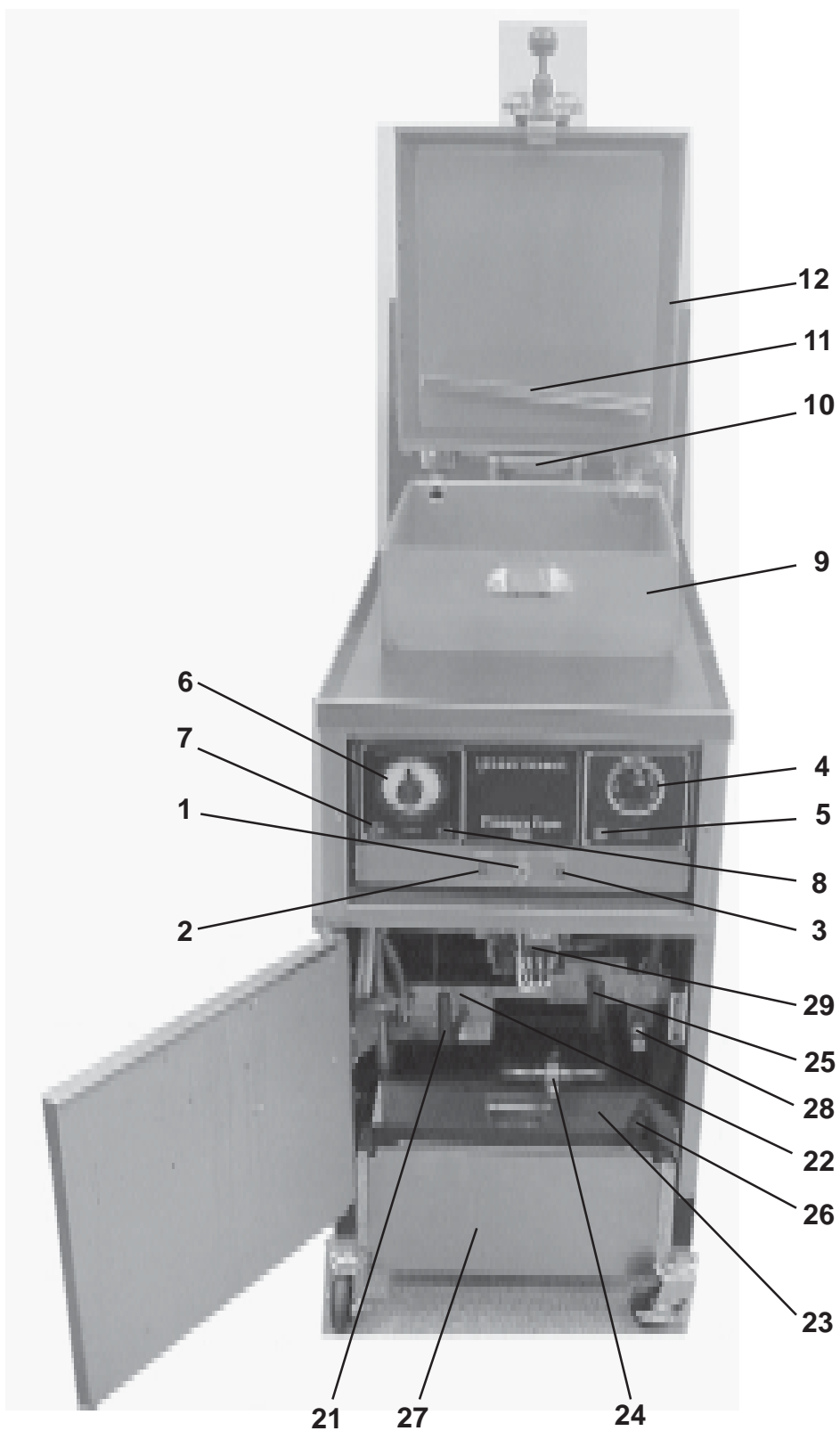

GÁZ MODELL

3-2. ábra Az üzem-vezérlés egységei

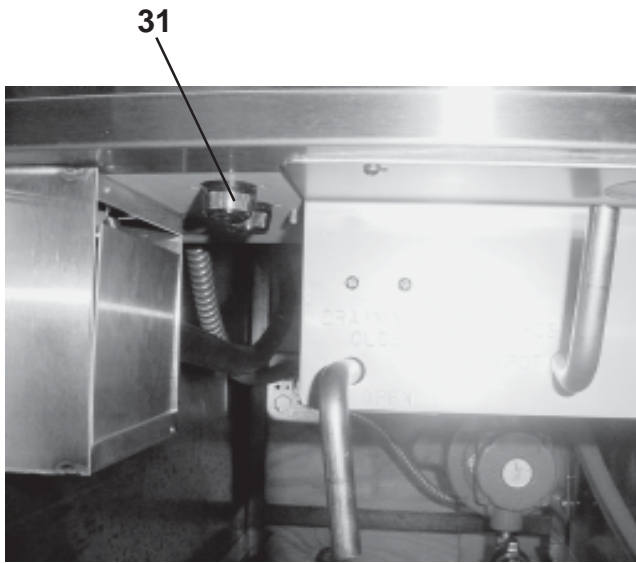

3-3. ábra Az üzem-vezérlés egységei

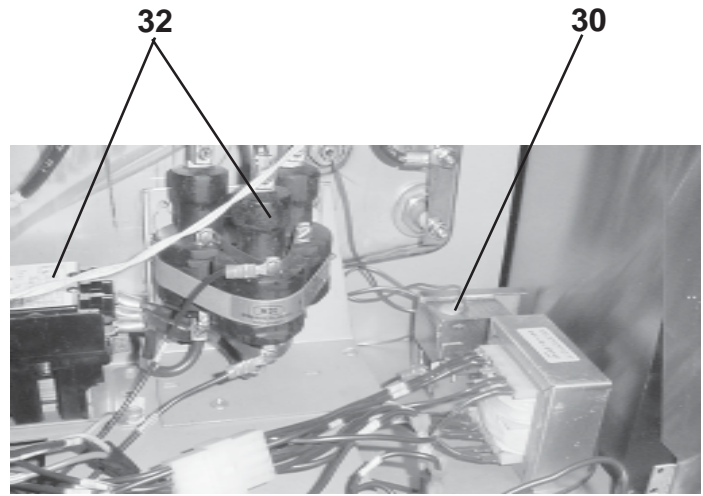

3-6. ábra Az üzem-vezérlés egységei

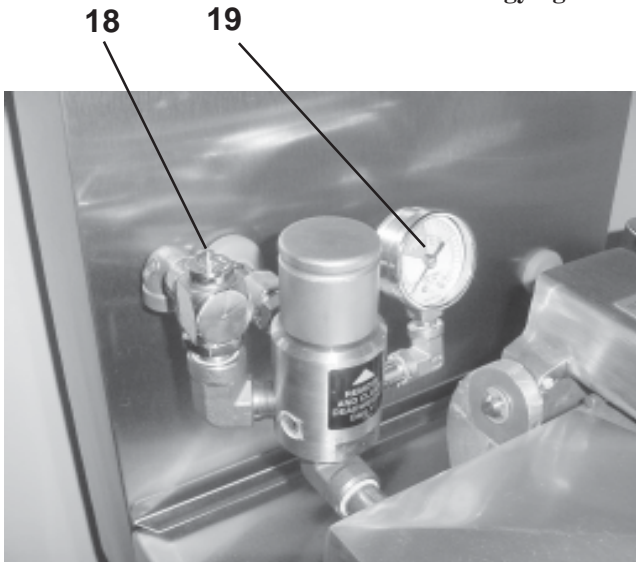

3-4. ábra Az üzem-vezérlés egységei

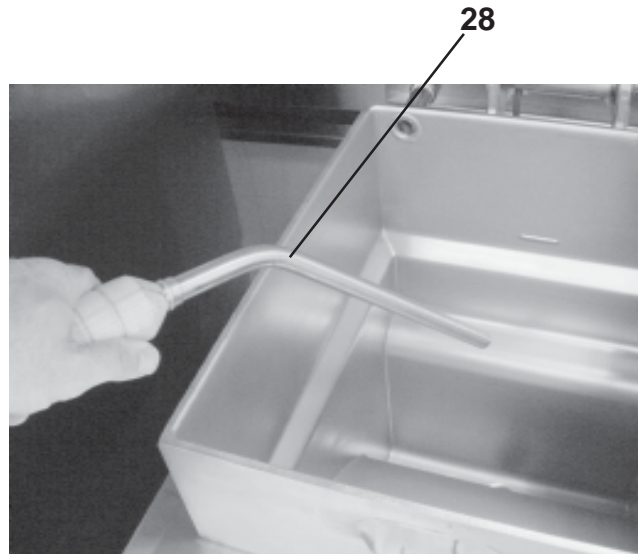

3-7. ábra Az üzem-vezérlés egységei

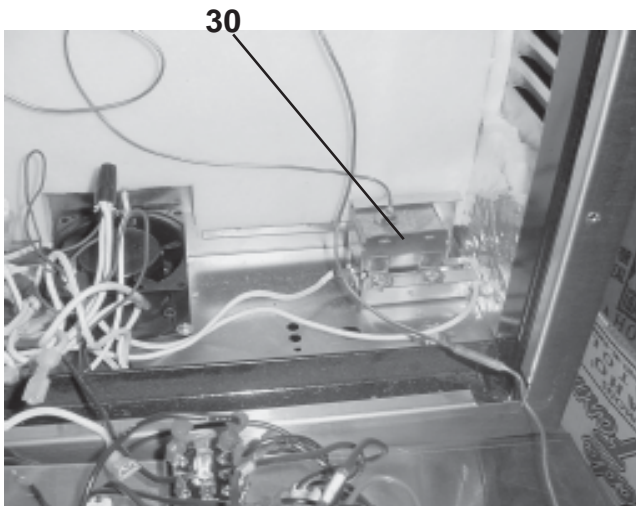

3-5. ábra Az üzem-vezérlés egységei

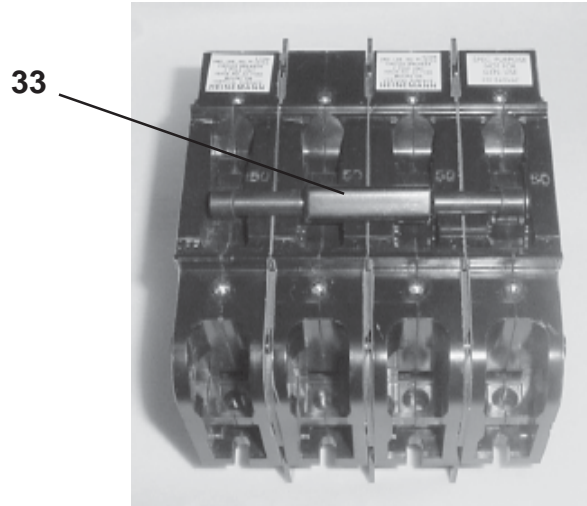

3-8. ábra Az üzem-vezérlés egységei

3-2. BEINDÍTÁSI **(ELŐMELEGÍTÉSI)** **MŰVELETEK**



**A SZELEPEK LEZÁRVA
(ELEKTROMOS)**

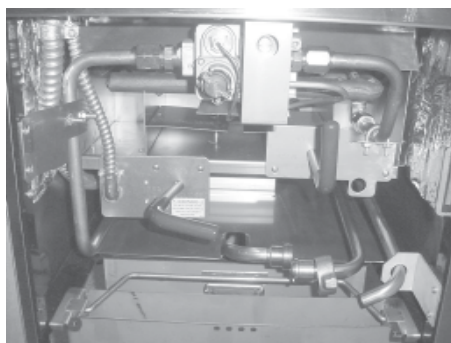

**A SZELEPEK LEZÁRVA
(GÁZ)**



10. lépés

A következő eljárásokat kell követni a sütő első beindításakor és mindenkor, amikor a sütőt hideg vagy leállított helyzetből hozzák újra működésbe:

1. Ellenőrizze, hogy az összes vezérlőkapcsoló az OFF/ KIKAPCSOLT állásra legyen fordítva.
2. Bizonyosodjék meg, hogy a lefolyószelep és a szűrőszelep ZÁRVA legyen.
3. Vegye ki a sütőkosarat a sütőüstből. A feldelét hagyja nyitva.
4. Töltse fel a sütőüstöt zsiradékkal a szintjelző vonalig. Lásd *A zsiradék feltöltése és adagolása* c. részt.
5. A sütőt csatlakoztassa a hálózatra.
6. Gáz modelleken, gyújtsa meg az őrlángot. Lásd az *Üzembe helyezés* részt.
7. A fő hálózati kapcsolót állítsa a POWER/ (ÁRAM)BELAPCSOLÓ jelzésű állásra.
8. Fordítsa a termosztát gombját 325°F-ra (163°C)-ra. A hőmérséklet fényjelzője kigyullad.
9. Amikor a zsiradék hőmérséklete eléri a 325°F-ot (163°C)-ot, a hőmérsékletjelző fény kialszik.
10. Alaposan keverje fel a zsiradékot, hogy a hőmérséklet a zsiradék egészében egyenletes elosztású legyen. Biztosítsa, hogy az üst alján levő zsiradék is jól felkavarodjon, és egyenletesen hevítetté váljon.
11. Miután a zsiradék hőmérséklete már legalább félórája (30 perce) stabil, ellenőrizze a zsiradék hőmérsékletét egy jó minőségű, bő zsírmennyiség ellenőrzésére tervezett hőfokérzékelővel (12106. számú Henny Penny tartozék). Ha több, mint 5°F-kal (kb. 2,7°C)-kal eltér a beállítás szerinti hőfoktól, tanulmányozza a műszaki kézikönyvet, vagy pedig hívja fel a Henny Penny termékek helyi, független forgalmazóját.

**3-2. BEINDÍTÁSI
(ELŐMELEGÍTÉSI)
MŰVELETEK
(Folytatás)**

12. Ha a zsiradékot nem szűrte le az előző esti leállításkor, akkor most le kell szűrni, miután a zsiradék eléri a sütési hőmérsékletet (325°F/163°C), és mielőtt a sütőt üzemeltetni kezdené. Lásd A zsiradék szűrése c. részt.



**VESZÉLY!
TŰZVESZÉLY**

HA A ZSIRADÉK HŐMÉRSÉKLETE MEGHALADJA A 420°F-OT (216°C)-OT, AZONNAL KAPCSOLJA KI AZ ÁRAMOT A FŐ TÁVVEZETÉKI MEGSZAKÍTÓNÁL, ÉS JAVÍTTASSA MEG A SÜTŐT! HA A ZSIRADÉK HŐMÉRSÉKLETE MEGHALADJA A ZSIRADÉK LOBBANÁSPONTJÁT, TŰZ FOG KELETKEZNI, AMI SÚLYOS ÉGÉSI SÉRÜLÉSEKET ÉS/VAGY DOLOGI KÁRT VON MAGA UTÁN!

13. Eressze le az üres kosarat a sütőbe. (Az ételt később adja hozzá.)
14. Állítsa a termosztátot az Ön által választott sütési hőmérsékletre.
15. Állítsa az IDŐZÍTŐKAPCSOLÓT az Ön által kiválasztott sütési időre. Ezennel készen áll a sütés megkezdésére.



FIGYELMEZTETŐ

Ne engedje a sütőt hosszabb ideig magas hőmérsékleten (325°F/163°C-on vagy magasabb fokon) megállapodni, mert a zsiradék sokkal hamarabb elhasználdik. Amikor a sütő nem üzemel, állítsa a termosztátot vissza 275°F-ra (135°C)-ra vagy ennél alacsonyabb fokra

**3-3. A ZSIRADÉK
FELTÖLTÉSE VAGY
ADAGOLÁSA**



FIGYELEM!

A zsiradék szintje mindig a sütőüst hátsó részén levő szintjelzőnél kell, hogy legyen (lásd a következő oldalon levő képet). Az ezen utasítások követésének elmulasztása tüzet okozhat, és kárt tehet a sütőben!

Ha szilárd zsiradékot használ, javasoljuk, hogy külső hevítőforráson olvassza fel, mielőtt a sütőüstbe beletenné. Az elektromos sütők fűtőelemeit, illetve gázsütők esetében a sütőüst felületét, teljesen el kell, hogy borítsa a zsiradék, különben tűz keletkezhet, avagy a sütő kárt szenvedhet!

3-3. A ZSIRADÉK FELTÖLTÉSE VAGY ADAGOLÁSA (Folytatás)



3-4. A ZSIRADÉK KEZELÉSE

1. Ajánlott, hogy a sütőben magas minőségű sütőzsiradékot használjon. Egyes alacsony minőségű zsiradékok nedvességtartalma magas, és könnyen habzanak vagy felforrnak.



**VIGYÁZAT!
ÉGÉSVESZÉLY**

Súlyos égési sebek elkerülése végett viseljen kesztyűt miközben forró zsiradékot önt a sütőüstbe, és vigyázzon, hogy a zsiradék ne freccsenjen ki!

2. Az 500-as elektromos modell 21,8 kg (48 font) folyékony zsiradékot kíván, míg az 561-es modell 29,5 kg-ot (65 fontot) kíván. A gáz modell 19,5 kg-ot (43 fontot) követel. Az 500-as modellű sütők két szintjelző vonallal bírnak, amelyek a sütőüst hátsó falára vannak bejelölve, míg az 561-es és 600-as modellek csak egy szintjelzővel bírnak. A szintjelző vonalak a megfelelő zsiradék-szinteket mutatják.
3. Ahol egyetlen szintjelző vonal van, a hideg zsiradékot a vonal alatt 12,7 mm-nyi (1/2 hüvelyknyi) magasságig kell feltölteni, míg a 2 szintjelző vonalas sütőüstök esetében a zsiradék szintje az alsó vonalat kell, hogy elérje. A zsiradék hevítésre kitágul, és forró állapotban el kell, hogy érje a szintjelző vonalat, illetve az 500-as modell esetében a felső szintjelző vonalat.



**VESZÉLY!
TÚLFOLYÁS-
VESZÉLY**

KÖVESSE AZ ALÁBBI UTASÍTÁSOKAT, HOGY ELKERÜLJE A ZSIRADÉK TÚLFOLYÁSÁT A SÜTŐÜSTBŐL, AMI SÚLYOS ÉGÉSI SEBEKHEZ, SZEMÉLYI SÉRÜLÉSHEZ, TŰZHŐZ ÉS/VAGY DOLOGI KÁRHOZ VEZETHET!

1. Annak érdekében, hogy a zsiradékot megóvja, és felhasználhatósági élettartamát maximálisan meghosszabítsa, 275° F-ra (135° C)-ra, vagy ennél alacsonyabb fokra csökkentse le a hőmérsékletet, amikor a sütő nincs közvetlen használatban. A megromlott zsiradék rendkívüli módon füstöl még alacsonyabb hőmérsékleten is.
2. A panírozott étel-termékek sütése gyakori szűrést kíván a zsiradék tisztántartása érdekében. Minden 3-6 sütési ciklus után szűrje le a zsiradékot! A legjobb minőségű termék készítésének érdekében ne süssön tovább 6 sütési ciklusnál szűrés nélkül! Lásd *A zsiradék szűrése* c. részt.
3. A zsiradék mennyiségét tartsa a megfelelő sütési szinten. Szükség szerint adagoljon friss zsiradékot.

3-4. A ZSIRADÉK KEZELÉSE (Folytatás)

4. Ne terhelje túl a kosarakat termékkel (5,4 kg (12 font) a 600-as modellű sütőknél, 6,4 kg (14 font) az 500-as modellnél és 8,2 kg (18 font) az 561-es modellnél), továbbá ne tegyen beléjük nagyon magas nedvességtartalmú terméket!



**VESZÉLY!
TŰZVESZÉLY**

HOSSZANTARTÓ HASZNÁLATTAL A ZSIRADÉK LOBBANÁSPONTJA LECSÖKKEN. ÖNTSE KI A ZSIRADÉKOT, HA AZ ELKEZD TÚLSÁGOSAN FÜSTÖLNI VAGY HABZANI, KÜLÖNBEN SÚLYOS ÉGÉSI SEBEK, SZEMÉLYI SÉRÜLÉS, TŰZ ÉS/VAGY DOLOGI KÁR VESZÉLYE ÁLL FENN!

3-5. A SÜTÉS MŰVELETE

Ezt az egyfázisos sütési módszert javasoljuk a Henny Penny túlnyomásos gyors sütők használatához, különleges PHT¹ sütési panírozó porkeverékeinkkel együtt. Az alábbi táblázat adja meg a javasolt sütési időtartamokat és hőmérsékleti értékeket az egyfázisos sütéshez:

¹ Pressure – heat – time, azaz nyomás – hő – idő – a túlnyomásos sütő alapelve utal (ford.)



FIGYELMEZTETŐ

Minden javasolt időtartam- és hőmérséklet-beállítás 4,5 kg-os (10 fontos) adagokra vonatkozik.

Termék (darabonkénti méret)	Hőmérséklet	Idő (percekben)
Csirke 1 kg (2-1/4 font), 8 vagy 9 darab	315°F(157°C)	10-11
Hal 11 dkg (4 uncia)	315°F(157°C)	3.5
Apró tengeri rák	315°F(157°C)	2
Pisztráng 28-45 dkg (10-16 uncia)	315°F(157°C)	5
Sertésszelet 11-14 dkg (4-5 uncia), 12,7-19 mm (1/2 - 3/4 hüvelyk) vastag	315°F(157°C)	5
Sertésborda 1,13 kg (2-1/2 font), 12-13 bordányi darab	275°F(135°C)	14
Kockára vágott marhaszelet 17-28 dkg (6-10 uncia), 6,4-24,4 mm (1/4-1 hüvelyk) vastag	315°F(157°C)	5
Borjúszelet 11 dkg (4 uncia)	315°F(157°C)	4
Burgonya 4,5 kg (10 font), vékony szeletekre vágva	315°F(157°C)	8

3-5. A SÜTÉS MŰVELETE **(Folytatás)**



1. lépés



2. lépés

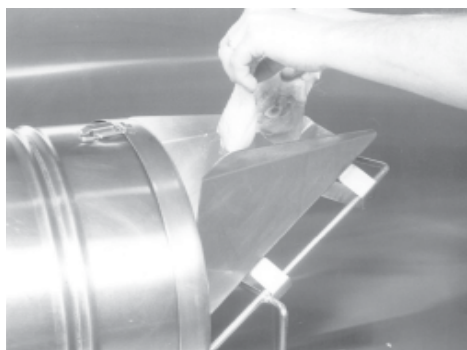

4. lépés



5. lépés

1. Vegye ki a csirkerészeket – 4 vagy 5 feldarabolt csirkényit – a hűtőből, és tegye őket egy mosogató edénybe. Mossa meg a csirkét, és ezen a ponton törje le a combot a gerincízletről.

2. Távolítson el minden zsírfelesleget a combról.

3. Vegye ki a csirkét a vízből, és csepegtesse le kissé, de hagyja a húsdarabokat nedvesen maradni.

4. Ha panírozógépet használ, töltse fel a panírozódobot kb. 3,6-4,5 kg (8-10 font) PHT¹ panírozó porkeverékkel. Adagolja be a nedves de lecsöpögtetett darabokat a panírozógép egyik végén levő garatba. 1 Pressure-heat-time, lásd mint feljebb: „nyomás, hő, idő” (*ford*).

5. A bepanírozott darabokat hagyja egy tálcára hullni, ahogy kiesnek a panírozógép dobjából.

3-5. A SÜTÉS MŰVELETE (Folytatás)



6. lépés

6. Ha nem használ panírozógépet, az ételt tegye bele a száraz panírporkeverékbe, és kézzel forgassa át alaposan úgy, hogy minden egyes ételdarab teljesen bepanírozódjék.
7. Rázzon le minden panírozó por-fölösleget, és helyezze a bepanírozott terméket egy tálcára, hűvösebb tárolás céljából. Tegyen nedves ruhát a bepanírozott ételre, hogy nedvességét megőrizze. Sütés előtt legalább félóráig hagyni kell állni a bepanírozott ételt, hogy beigya a porban levő fűszereket, és hogy a panírozás jobban hozzáragadjon a termékhez.
8. Készítse elő a sütőt a *Beindítási (előmelegítési) műveletek* c. rész utasításai szerint.
9. Keverje fel a forró zsiradékot.
10. Helyezze az üres sütőkosarat a zsiradékba.
11. Az időtartam- és a hőmérséklet-beállításokat a sütendő termék fajtája alapján állapítsa meg.
12. A termosztátot állítsa be a kívánt hőmérsékletre.
13. Állítsa be az időzítőszerkezet tárcsáját, de még ne kapcsolja be.

NOTICE

FIGYELMEZTETŐ

Mielőtt a terméket a kosárba tenné, bizonyosodjék meg afelől, hogy a zsiradék a termék típusának megfelelő hőmérsékleten legyen. Ellenőrizze azt is, hogy a TEMPERATURE/HŐMÉRSÉKLET fényjelzője kikapcsolt-e.



14. lépés

14. Helyezze az ételt a zsírba süllyesztett kosárba, a legnagyobb darabokon (alsó- és felsőcombokon) kezdve. Ez néhány másodperccel több zsiradékban töltött időt ad a nagyobb, nehezebben sülő daraboknak, hogy jól átsüljenek. A fedőt hagyja nyitva.

CAUTION

FIGYELEM!

Biztosítsa, hogy a zsiradék soha ne érjen a szintjelző vonal fölé. A maximális terhelés 5,4 kg (12 font) a 600-as modellű sütőknél, 6,4 kg (14 font) az 500-as modellnél és 8,2 kg (18 font) az 561-es modellnél. Az ezen utasítások követésének elmulasztása tüzet okozhat, és kárt tehet a sütőben!

3-5. A SÜTÉS MŰVELETE **(Folytatás)**



16. lépés



17. lépés

15. Kissé emelje ki a kosarat a zsiradékból, és rázza meg, hogy a darabok elváljanak egymástól. Tegye vissza a kosarat a zsiradékba. Ez a művelet megakadályozza, hogy fehér foltok maradjanak a kész terméken.
16. Vegye le a kosár nyelét, és gyorsan csukja le a fedőt. Zárja le a fedőt a fedőzárral.
17. Szorosan csavarja le a fedőorsót az óramutató járásával megegyező irányban, hogy a fedőt megfelelően rögzítse és leszigetelje. Az orsó piros gombját hozza egy vonalba a fedőzár piros gombjával.



**VESZÉLY!
ÉGÉSVESZÉLY**

A FEDŐT MEGFELELŐ MÓDON LE KELL ZÁRNI, KÜLÖNBEN A NYOMÁS ALATT LEVŐ ZSIRADÉK ÉS GŐZ KISZÖKHET A SÜTŐÜSTBŐL! EZ SÚLYOS ÉGÉSI SÉRÜLÉST FOG EREDMÉNYEZNI!

18. Kapcsolja BE (ON állásra) az IDŐZÍTŐSZERKEZET kapcsolóját.
19. Néhány percen belül a nyomásmérő mutatója az ÜZEMI ZÓNÁBA (OPERATING ZONE) kell, hogy felmenjen. Ha ez nem történik meg, akkor újra ellenőrizze az eljárásokat, és tanulmányozza a hibakereső részt.
20. A sütési ciklus végén (amikor az időzítőszervezet eléri a nullát), a sütő automatikusan nyomásmentes állapotba kerül, az időzítőszervezet berregője megszólal, fényjelzője pedig kialszik. Fordítsa az IDŐZÍTŐSZERKEZET kapcsolóját az OFF/ KIKAPCSOLT állásra. Az időzítőszervezet automatikusan visszatér az előzőleg kiválasztott időbeállításra.



**VESZÉLY!
NYOMÁS-
KIENGEDÉS**

NE EMELJE FEL A FEDŐKART, VAGY ERŐLTESSE A FEDŐZÁR KINYITÁSÁT, MIELŐTT A NYOMÁSMÉRŐ NULLÁT („0”PSI-T, AZAZ FONT PER NÉGYZETHÜVELYKET) MUTATNA! A KISZÖKŐ GŐZ ÉS ZSIRADÉK SÚLYOS ÉGÉSI SÉRÜLÉST FOG OKOZNI!

3-5. A SÜTÉS MŰVELETE **(Folytatás)**

21. Miután a nyomás nullára csökkent, fordítsa el az orsócsavart az óramutató járásával ellenkező irányba, körülbelül egy fordulattal.

CAUTION

FIGYELEM!

A fedő kinyitásakor ne pörgesse vagy pöckölje meg az orsócsavar keresztkarját! A keresztkarban elhelyezkedő trapézmenetes anya kárt szenvedhet!

22. Rögtön nyissa ki a fedőt, hogy a rajta összegyülemlt kondenzáció nagy része le- és kifolyhasson a lefolyó csatornán, ne pedig vissza a zsiradékba.

CAUTION

FIGYELEM!

A zsanér károsodását elkerülendő, ne engedje a fedőt a végütközőjére visszacsapódni!



23. lépés

23. Illessze be a kosárba a nyelét. Emelje ki a kosarat, és akassza a sütőüst oldalára, hogy lecsepeghessen. Hagyja a terméket körülbelül 15 másodpercig csepegni, mielőtt kiborítaná egy tálcára.

24. Azonnal helyezze a terméket melegítőszekrénybe.

25. Mielőtt a következő adagot kisütné, várjon amíg a TEMPERATURE/HŐMÉRSÉKLET fényjelzője kialszik, jelezve, hogy a zsiradék újra felhevült.

3-6. RENDSZERES KARBANTARTÁSI ÜTEMTERV

Csakúgy, mint bármely más élelmiszerszolgáltatási berendezés, a Henny Penny túlnyomásos gyors sütő is gondozást és megfelelő karbantartást igényel. Az alábbi táblázat a karbantartás beütemezett menetét foglalja össze.

Eljárás	Gyakoriság
A szűrőszivattyú motor védő biztosítékának kézi visszakapcsolása	Szükség szerint
A zsiradék szűrése	Minden 3-6 sütési ciklus után
Az opcionális morzsatálca tisztítása	Szükség szerint
Szűrőszivattyú-problémák megelőzése	Szükség szerint
A zsiradék cseréje	Szükség szerint
A szűrőburkolat cseréje	Szükség szerint
A szénszűrő cseréje	Szükség szerint
A sütőüst tisztítása	A zsiradék cseréje előtt
A nehezsúly-szelep tisztítása	Naponta
Esti lezáró műveletek	Naponta
A választható öblítőcső ellenőrzése kopási, elhasználódási szempontból	Hetente
A fedőtömítés megfordítása	Negyedévente
A fedő zsírozása	Negyedévente
A fedő-ütőkőző igazítása	Negyedévente
A távtartó rudak feszességének ellenőrzése	Negyedévente
A biztonsági nyomásszabályozó szelep tisztítása	Évente

3-7. A SZÜRŐSZIVATTYÚ MOTOR VÉDŐ BIZTOSÍTÉKÁNAK KÉZI VISSZAKAPCSOLÁSA

A szűrőszivattyú motor a hátoldalán található kézi visszakapcsológombbal rendelkezik arra az esetre, ha a motor túlhevülne. Várjon körülbelül 5 percig, mielőtt megpróbálná ezt a védőszerkezetet visszakapcsolni, hogy a motor lehűlhessen. A szűrőmotor a sütő hátsó részén helyezkedik el. A visszakapcsoló gomb benyomása némi erőfeszítést igényel; használhat hozzá csavarhúzó.

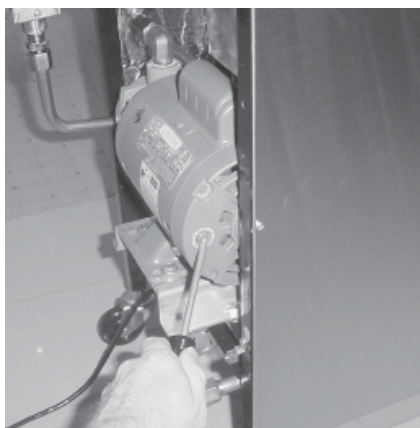

HB013JB gyártási számú, vagy ennél alacsonyabb gyártási számú elektromos sütők, valamint GA085JB gyártási számú, vagy ennél alacsonyabb gyártási számú gázsütők esetében a visszakapcsológombot a készülék bal oldali falán levő hozzáférési panel eltávolításával lehet elérni.



**VIGYÁZAT!
KAPCSOLJA KI
AZ ÁRAMOT**

A fröcskölő zsiradék által okozott égési sérülések elkerülésére a készülék fő hálózati kapcsolóját fordítsa az OFF/KIKAPCSOLT állásra, mielőtt visszakapcsolná a szűrőszivattyú motor kézi visszakapcsoló biztosító szerkezetét!

3-8. A ZSIRADÉK SZŰRÉSE

Panírozott étel sütése gyakori szűrést igényel. A hideg zsiradékot minden nap kóstolja meg az ízének ellenőrzésére. Figyelje, hogy nem habzik-e a sütési ciklusok közben. Azonnal dobja ki, amint a habzás jeleit mutatja. Minden alkalommal, amikor a zsiradékot kicseréli vagy leszûri, a következő módon tisztítsa ki a sütőüstöt:

1. A termosztátot és a fő hálózati kapcsolót fordítsa az OFF/ KIKAPCSOLT állásra. Vegye ki a sütőkösarat, és szappannal, vízzel mossa meg. Alaposan öblítse le.

NOTICE FIGYELMEZTETŐ

A legjobb eredményt az hozza, ha a zsiradékot rendes sütési hőmérsékleten szûrik le.

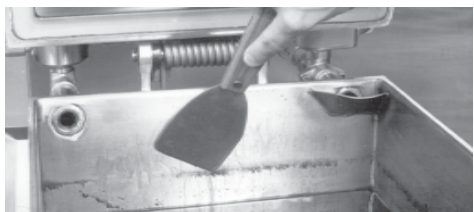

2. lépés

2. Fém kenőlapátkával kaparjon le minden lerakódást a sütőüst oldaláról. Ha a sütője elektromos, ne kaparja le a fűtőelemet, illetve gázsütő esetében ne kaparja le a sütőüst görbületét.

CAUTION FIGYELEM!

Az elektromos sütő elemeinek vagy a gázsütő-üst görbületének lekaparása karcolásokat eredményez ezeken a felületeken, ami a panírozás odaragadásához és elégéséhez vezet.

Ne üsse oda az üstkaparót, vagy bármely más tisztító eszközt, a sütőüst pereméhez! Ez megsértheti a sütőüst peremét, és azt eredményezheti, hogy a fedő nem fog megfelelően zárni a sütési ciklus alatt!



VIGYÁZAT!

A szűrő-lefolyó teknőt annyira be kell tolni hátra a sütő alá, amennyire csak lehet, s egyúttal a fedele is rajta kell, hogy legyen. Mielőtt a lefolyót kinyitná, ellenőrizze, hogy a fedő lyuka egy vonalban legyen a lefolyó nyílásával. Ezen utasítások követésének elmulasztása a zsiradék kifröcsköléséhez vezet, és személyi sérülést okozhat!

A sütő és a kosár felületei forrók lesznek. A szűrés közben legyen óvatos, hogy ne égesse meg magát!

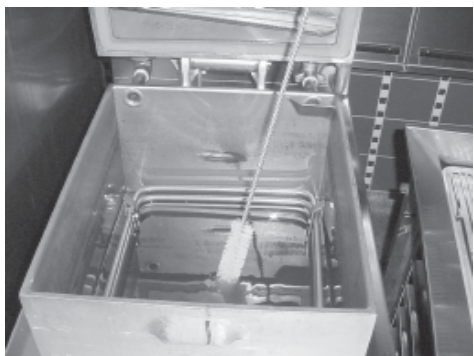

4. lépés

3. Nagyon lassan nyissa ki a lefolyószelepet, először csak egy fél fordulattal, azután lassan a teljesen nyílt helyzetbe. Ez megakadályozza a forró zsiradék túlzott fröcskölését, ahogy lefolyik a szűrő-lefolyó teknőbe.
4. Ahogy a zsiradék kifolyik a sütőüsből, használja a sütőkeféket – 12105 sz. Henny Penny tartozék, amely mindkét keféet magába foglalja – a sütőüst oldala és a fűtőelemek tisztítására – az utóbbi elektromos sütők esetében. Ha a lefolyó megtelik panírozással, használja a fehér keféket, hogy a panírozást letolja vele a szűrőteknőbe.

3-8. A ZSIRADÉK SZÛRÉSE (Folytatás)

5. Amikor az összes zsiradék lefolyt, kaparja vagy kefélje le a sütőüst oldalait és alját.
6. A következő módon öblítse ki a sütőüstöt:
 - a. Zárja el a lefolyószelepet.
 - b. Nyissa ki a szűrőszelepet.
 - c. Hajtsa le a fedőt, és tartsa lecsukva.
 - d. Fordítsa a fő hálózati kapcsolót a PUMP/SZIVATTYÚ állásra. Óvatosan nyissa fel a fedőt, hogy lássa, hogy a zsiradék megfelelően visszatér-e. 1/3 részig töltsse meg a sütőüstöt, majd kapcsolja ki a szivattyút.



6/e. lépés



7/a. lépés



**VESZÉLY!
ÉGÉSVESZÉLY**

AMENNYIBEN ELMULASZTJA A FEDŐT CSUKVA TARTANI, HOGY A VISSZATÉRŐ ZSIRADÉK ELSŐ HULLÁMA NE FRÖCSKÖLJÖN KI A SÜTŐÜSTBŐL, EZ SÚLYOS ÉGÉSI SÉRÜLÉSEKET FOG EREDMÉNYEZNI!

HA LÉGBUBORÉKOK JÖNNEK FEL A ZSIRADÉK FELSZÍNÉRE, LEHETSÉGES, HOGY A SZÛRŐ KAPCSOLÓTAGJA A SZÛRŐVEZETÉK CSATLAKOZÓJÁNÁL NINCS ELÉG SZOROSRA MEGHÚZVA. HA EZ ÍGY VAN, KAPCSOLJA KI A SZIVATTYÚT, ÉS VÉDŐKENDŐVEL VAGY KESZTYŰVEL A KEZÉN SZORÍTSA MEG A CSATLAKOZÓT. A CSATLAKOZÓ FORRÓ LESZ, ÉS SÚLYOS ÉGÉSI SÉRÜLÉSEKET OKOZHAT!

- e. Mossa és súrolja le a sütőüst oldalait. A fűtőelemek tisztítására az L alakú kefét használja.
 - f. Miután a sütőüst oldalait és alját letisztította, nyissa ki a lefolyószelepet.
7. Ha a sütője fel van szerelve egy választható szűrő-öblítő csővel, a következő tisztítási eljárást alkalmazhatja.
 - a. Kapcsolja a szűrő-öblítő csövet a gyorslekapcsolójával az ajtó belső oldalán, a szűrőszelep fogantyúja mellett elhelyezkedő dugós csatlakozóhoz. Ehhez húzza vissza a rugós gyűrűt a gyorslekapcsoló hüvelyes érintkezős oldalán, és hagyja, hogy helyre pattanjon a dugós csatlakozó köré.

3-8. A ZSIRADÉK SZÛRÉSE (Folytatás)



7/b. lépés



7/c. lépés

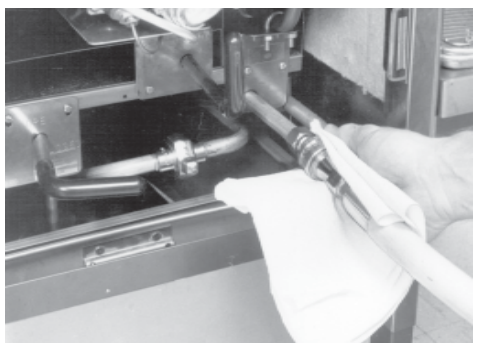

7/f. lépés

- b. Miközben tartja a famarkolatot, gondoskodjon arról, hogy a cső vége a sütőüst alja felé mutasson. Húzza le a fedőt a csővég fölé, zárja be a szűrőszelepet, és fordítsa a fő hálózati kapcsolót a PUMP/SZIVATTYÚ állásra. Óvatosan tartsa a csővéget, hogy elkerülje a túlzott fröcskölést.



**VIGYÁZAT!
ÉGÉSVESZÉLY**

Óvatosan járjon el, hogy megelőzze a forró zsiradék fröcsköléséből adódó égési sérüléseket!

- c. Öblítse ki a sütőüst belsejét. Különösen jól dolgozza meg a nehezen tisztítható részeket, mint például a sütőüst alját. Elektromos modelleken tisztítson a fűtőelemek körül.
- d. Elegendő mértékű zsiradékkal való öblítés után zárja el a lefolyószelepet.
- e. A fő hálózati kapcsolót fordítsa az OFF/KIKAPCSOLT állásra.



VESZÉLY!

CSAK AKKOR CSATLAKOZTASSA VAGY KAPCSOLJA LE A SZÛRŐ-ÖBLÍTŐ CSÖVET, AMIKOR A FŐ HÁLÓZATI KAPCSOLÓ AZ OFF/ KIKAPCSOLT ÁLLÁSON VAN! EMELLETT AZ ÉGÉSI SÉRÜLÉSEK ELKERÜLÉSÉRE, HASZNÁLJON SZÁRAZ KENDŐT VAGY KESZTYŰT! AMENNYIBEN EZT ELMULASZTJA, SÚLYOS ÉGÉSI SÉRÜLÉSEKET SZENVEDHET A DUGÓS CSATLAKOZÓBÓL KISPRICCELŐ FORRÓ ZSIRADÉKTÓL!

- f. Kapcsolja le a csövet. Egy percig tartsa fel magasra a cső kapcsolódási végét, hogy a maradék zsiradék visszafolyhasson belőle a sütőüstbe.
8. Szivattyúzza vissza az összes zsiradékot a szűrőteknőből a sütőüstbe. A szivattyúzás első hulláma alatt csukja be a fedőt.

3-8. A ZSIRADÉK SZÛRÉSE (Folytatás)



9. lépés

9. Amikor a szivattyú csak levegőt pumpál, úgy látszik, mintha a sütőüstben levő zsiradék forna. Először zárja el a szűrőszelepet, majd fordítsa el a fő hálózati kapcsolót a PUMP/SZIVATTYÚ állásról az OFF/KIKAPCSOLT állásra. Ez megóvja a szűrőszivattyút és a vezetékeket a zsiradékkal való feltöltődéstől.

NOTICE

FIGYELMEZTETŐ

Ha pezsgést észlel, azonnal zárja el a szűrőszelepet! Ez megakadályozza a zsiradék szénsavasodását, ezáltal meghosszabbítva annak élettartamát.

10. Ha szükséges, ellenőrizze a zsiradék szintjét, amíg az el nem éri a sütőüst hátsó falán levő szintjelző vonalát, avagy az 500-as modellek esetében, a felső szintjelző vonalat.



11. lépés

11. A szűrési művelet befejezése után ürítse ki a kondenzáció-teknőt, és tegye vissza a helyére.
12. Ha ekkor folytatni akarja a sütést, fordítsa vissza a fő hálózati kapcsolót az ON/BEKAPCSOLT állásra, és hagyjon időt a zsiradék újrahevülésére.

3-9. A VÁLASZTHATÓ MORZSA-TEKNŐ TISZTÍTÁSA

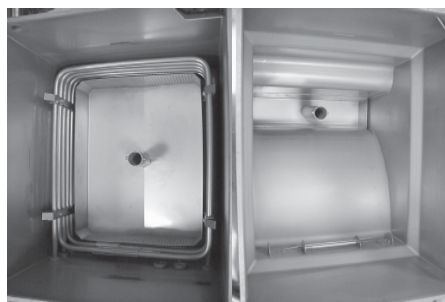

Elektromos

Gáz



Elektromos

Gáz



Elektromos

Gáz



Elektromos

Gáz

A morzsateknő hatékonyabb szűrési folyamatot tesz lehetővé, mivel finomabb, nehezebben kiszűrhető részecskék felfogódnak benne. A szűrőteknőben levő morzsalék-felgyülemelés lecsökken, és így gyorsabban megy a zsiradék visszaszivattyúzása a sütőüstbe. Emellett a sütési hulladékot ki lehet venni a morzsa-teknőből, és fel lehet használni mártások készítésére.

A morzsa-teknő kivételi eljárása az alábbiakban következik:

1. Engedje a zsiradékot lefolyni a sütőüstből, hogy hozzáférhessen a teknőhöz.
2. Ferdén illessze be a külön mellékelt nyelet, hogy kikerülje a tengelyen levő támasztóbütyköket.



**VIGYÁZAT!
FORRÓ FELÜLET**

A morzsalék-teknő eltávolításakor használjon védő kendőt vagy kesztyűt! A teknő és a sütőüst felülete forró lehet, és égési sérülésekhez vezethet!

3. Fordítsa el a nyelet, amíg annak hornyai a tengelyen levő támasztóbütykök alá kerülnek.

4. Emelje ki a morzsa-teknőt a sütőüstből.

5. Mielőtt a morzsa-teknőt visszahelyezné, és a zsiradékot visszaöntené a sütőüstbe, az utóbbit tisztítsa meg minden morzsától.

3-10. A SZŰRŐSZIVATTYÚ- PROBLÉMÁK MEGELŐZÉSE

Az itt következő lépések a szűrőszivattyú-problémák megelőzésében fognak segíteni:

1. Gondoskodjék arról, hogy a szénszűrő betétet a sima felületével lefelé tegye be, és hogy a keret oldalai leszorítsák a kereten kívüli kitéremkedéseket.
2. A szűrőszelep mindig zárva kell, hogy maradjon a sütés alatt.
3. Az összes zsiradékot szivattyúzza ki a szűrővezetékekből a szűrőszivattyú-motor járatásával mindaddig, amíg a sütőüstben levő zsiradék el nem kezd pezsegni vagy forni.

3-11. A SZŰRŐBURKOLAT CSERÉJE

A szűrőburkolatot minden 10-12 szűrés után ki kell cserélni, illetve bármikor, amikor morzsával eldugul. A következőképpen járjon el:

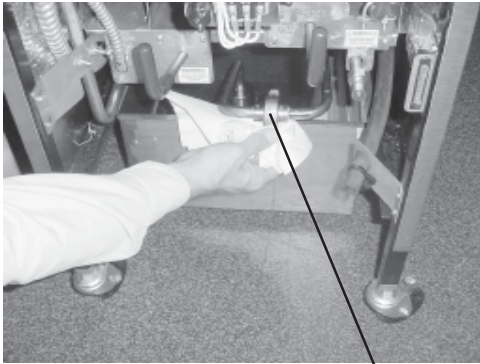

3. lépés

Szűrőcsatlakozó

1. Fordítsa a fő hálózati kapcsolót az OFF/KIKAPCSOLT állásra.
2. Vegye ki, és ürítse ki a kondenzáció teknőt.
3. Kapcsolja le a szűrőcsatlakozót, és vegye ki a lefolyóteknőt a sütőüst alól. Ha ez része az ön modelljének, a lefolyóteknőn lehet, hogy lábgörgők is vannak, amik lehetővé teszik a szűrőteknő és szűrőblokk könnyű mozgását.



**VIGYÁZAT!
ÉGÉSVESZÉLY**

A csatlakozó forró lehet! Használjon védő kendőt vagy kesztyűt, különben súlyos égési sérülést szenvedhet!

Ha a szűrőteknőt zsiradékkal teli állapotban mozgatja, legyen rendkívül óvatos, hogy a fröcskölést elkerülje, mert különben égési sérülést szenvedhet!

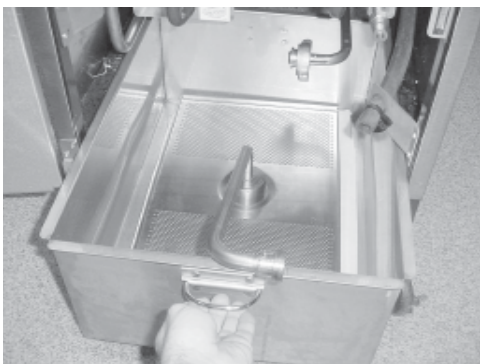

4. lépés

4. Emelje ki a szűrőrács-blokkot a lefolyóteknőből.
5. Törölje ki a zsiradékot és a morzsákat a lefolyóteknőből. Szappannal és vízzel mossa ki a teknőt, majd forró vízzel alaposan öblítse ki.

3-11. A SZŰRŐBURKOLAT CSERÉJE (Folytatás)



7. lépés

6. Csavarja ki a szívó állványcsövet a rács-blokkból.

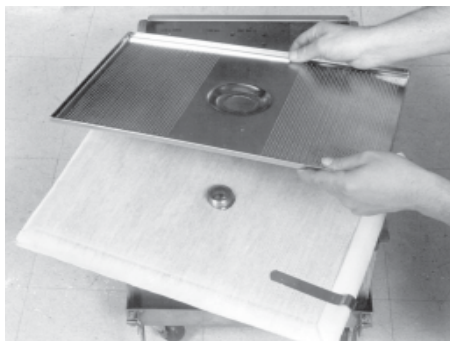

8. lépés

7. Vegye ki a morzsafelfogó rácsot, és szappannal és vízzel alaposan mossa meg. Forró vízzel alaposan öblítse le.



9. lépés

8. Távolítsa el a szűrőkapcsokat, és dobja ki a szűrőburkolatot.

9. Szappannal és vízzel alaposan mossa meg a szűrőrács tetejét és alját. Forró vízzel alaposan öblítse le.

NOTICE FIGYELMEZTETŐ

Mielőtt összeállítaná a szűrőburkolatot, bizonyosodjék meg afelől, hogy a szűrőrácsok, a morzsafelfogó rács, a szűrőkapcsok és a szívó állványcső teljesen megszáradtak, mivel a víz feloldja a szűrőpapírt.

10. Illessze össze a felső szűrőrácsot az alsóval.

3-11. A SZŰRŐBURKOLAT CSERÉJE (Folytatás)



12. lépés

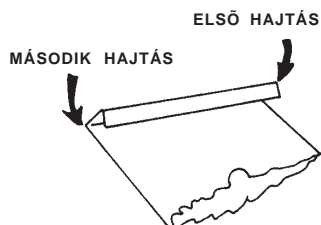
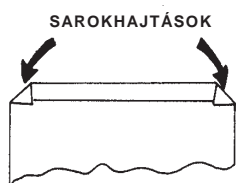

11. Csúsztassa a rácsokat egy tiszta szűrőburkolatba.
12. Hajtsa be a szűrőpapír sarkait, és aztán kétszeresen hajtsa be a nyitott végét.
13. Rögzítse a burkolatot a két szűrő-rögzítő kapoccsal.
14. Tegye vissza a morzsafelfogó rácsot a szűrőpapír tetejére. Csavarozza rá a szívó állványcső-egységet.
15. Helyezze az egész szűrőrács-blokkot vissza a szűrő-lefolyó teknőbe, és csúsztassa vissza a teknőt a sütő alatti helyére.
16. Kézzel kapcsolja össze a szűrőcsatlakozót. Ne használjon csavarkulcsot a megszorítására!
17. Csúsztassa be a kondenzáció teknőt a helyére. A sütő ezzel készen áll az üzemelésre.

3-12. A SZÉNSZŰRŐ CSERÉJE



3. lépés

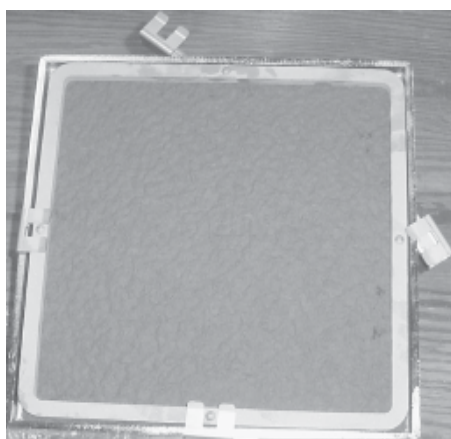

7. lépés

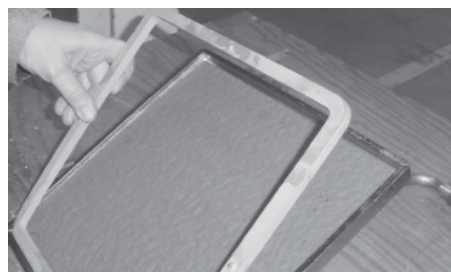

7. lépés

A széniszűrőt naponta ki kell cserélni, illetve bármikor, amikor morzsáktól eldugul. A következőképpen járjon el:

1. Fordítsa a fő hálózati kapcsolót az OFF/KIKAPCSOLT állásra.
2. Vegye ki, és ürítse ki a kondenzáció teknőt.
3. Kapcsolja le a szűrőcsatlakozót, és vegye ki a szűrő-lefolyóteknőt a sütőüst alól.



**VIGYÁZAT!
ÉGÉSVESZÉLY**

A szűrőcsatlakozó lekapcsolásakor és a széniszűrő-blokk kivételekor használjon védő kendőt vagy kesztyűt, különben súlyos égési sérüléseket szenvedhet!

Ha a szűrőteknőt zsiradékkal teli állapotban mozgatja, legyen rendkívül óvatos, hogy a fröcskölést elkerülje, mert különben égési sérülést szenvedhet!

4. Tetszőlegesen megrendelhető szűrőteknő-targoncát lehet használni a forró zsiradékkal teli szűrőteknő biztonságos mozgatására.
5. Dobja ki a zsiradékot, vagy pedig szivattyúzza vissza a sütőüstbe.
6. Védőkesztyűvel a kezén, vagy védőkendőt tartva, vegye ki a széniszűrő-egységet a lefolyóteknőből.
7. Helyezze a széniszűrő-egységet egy pultra vagy asztalra, fordítsa el a szénbetét-keretet tartó 4 kapcsot, és vegye le a keretet az egységről.

3-12. A SZÉNSZŰRŐ CSERÉJE (Folytatás)



9. lépés

8. Vegye ki, és dobja ki a régi szűrőbetétet. Alaposan tisztítsa le a tálcát, keretet és rácsot, majd szárítsa meg őket.

9. Helyezze a rácsot, a keretet és az új szénszűrő betétet az egységbe úgy, hogy a betét sima oldala legyen a rács felé, majd a kapcsokkal rögzítse az egységet.

10. A lefolyóteknőt csúsztassa vissza a helyére a sütő alá, és kézzel kapcsolja össze a szűrőcsatlakozót. Ne használjon csavarkulcsot a megszorítására!

11. Csúsztassa be a kondenzáció teknőt a helyére. A sütő ezennel készen áll az üzemelésre.

3-13. A SÜTŐÜST TISZTÍTÁSA

A sütő első üzembe helyezése után, csakúgy, mint minden zsiradékcsere előtt, a sütőüstöt alaposan ki kell tisztítani a következő módszerrel:

1. Fordítsa a fő hálózati kapcsolót OFF/KIKAPCSOLT állásra, és a fali csatlakozóaljzatról is válassza le a készüléket.



VIGYÁZAT!

Nem ajánlatos akár a sütőüst, akár a szűrőteknő elmozdítása, amikor forró zsiradékkal telítettek. A forró zsiradék kifröccsenhet. Súlyos égési sebek keletkezhetnek!

A szűrő-lefolyó teknőt annyira be kell tolni hátra a sütő alá, amennyire csak lehet, s egyúttal a fedele is rajta kell, hogy legyen. Mielőtt a lefolyót kinyitná, ellenőrizze, hogy a fedő lyuka egy vonalban legyen a lefolyó nyílásával. Ezen utasítások követésének elmulasztása a zsiradék kifröccsköléséhez vezet, és személyi sérülést okozhat!

3-13. A SÜTŐÜST TISZTÍTÁSA (Folytatás)

- Ha a sütőüstben forró zsiradék van, le kell engedni a lefolyószelep fogantyújának lassú kinyitásával, először csak egy félfordulat erejéig. Hagyja így néhány percig, majd lassan nyissa ki a szelepet, míg a teljesen nyitott állapotot el nem éri.
- Zárja el a lefolyószelepet, és dobja ki a szűrőteknőben levő zsiradékot. Ezután tolja vissza a szűrő-lefolyó teknőt a sütő alá, de a szűrőrács-egység nélkül.
- Forró vízzel töltsse fel a sütőüstöt a szintjelző vonalig. Adjon hozzá 1,2-1,8 dl (4-6 uncia) sütőtisztító vegyszert (12101. sz. Henny Penny tartozék), és alaposan keverje össze. A sütőkosarat is a sütőüstbe teheti tisztításra.



VIGYÁZAT!

A sütőüst tisztításakor mindig viseljen vegyszerfröccsenés ellen védő szemüveget vagy arcvédő maszkot és védő gumikesztyűt, mert a tisztítóoldat rendkívül lúgos kémhatású vegyszer! Vigyázzon, hogy a vegyszer ne fröccsenjen ki, és ne lépjen érintkezésbe a szemével vagy a bőrével! Ez súlyos égési sérüléseket okozhat, esetleg megvakuláshoz is vezethet! Figyelmesen olvassa el a tisztítószeren található utasításokat! Ha az oldat a szemét éri, hűvös vízzel alaposan öblögesse ki, és azonnal keressen fel egy orvost!



VEGYSZERFRÖCCSENÉS
ELLEN VÉDŐ
SZEMÜVEG



VEGYSZER-ELLENÁLLÓ
KESZTYŰ

- A termosztátot állítsa 195°F-ra (90,5°C)-ra, és fordítsa a fő hálózati kapcsolót a POWER/(ÁRAM)BEKAPCSOLÓ állásra.



**VESZÉLY!
ÉGÉSVESZÉLY**

NE CSUKJA RÁ A SÜTŐÜSTRE A FEDŐT, MÍG ABBAN VÍZ ÉS/VAGY TISZTÍTÓSZER VAN! NYOMÁS ALATT A VÍZ TÚLHEVÜL. AMIKOR A FEDŐT KINYITJÁK, A KISZÖKŐ VÍZ ÉS GŐZ SÚLYOS ÉGÉSI SÉRÜLÉSEKET OKOZ!



FIGYELMEZTETŐ

A Henny Penny az alábbi tisztítószereket értékesíti:
 Habzó zsírtalanítószer – megrendelési száma: 12226
 PHT folyékony tisztítószer – megrendelési száma: 12135
 PHT száraz tisztítópor – megrendelési száma: 12101
 A részleteket a helyi forgalmazójától tudhatja meg.

3-13. A SÜTŐÜST TISZTÍTÁSA (Folytatás)

EGY CSÉSZE
TISZTÍTÓ
OLDÓSZER

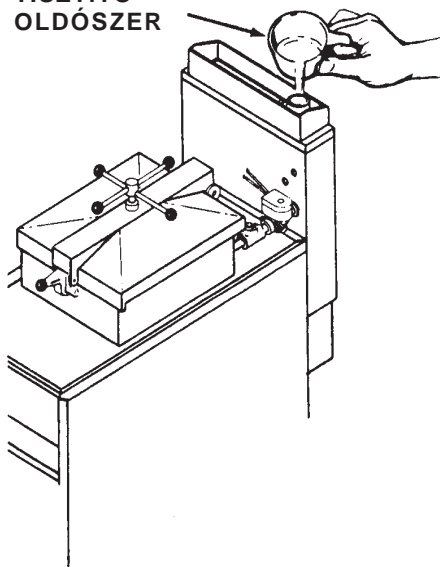

6. Amikor a hőkijelző fény elalszik, és az oldat hőmérséklete elérte a 90,5°C-ot (195°F)-ot, rögtön állítsa át a fő hálózati kapcsolót az OFF/KIKAPCSOLT állásra.

CAUTION

FIGYELEM!

Folyamatosan figyelje a tisztítóoldatot, hogy megakadályozza annak felforrását, amellyel megrongálná a vezérlést.



**VIGYÁZAT!
ÉGÉSVESZÉLY**

Ha a sütőben levő tisztítóoldat elkezd habzani és felforni, azonnal állítsa a hálózati kapcsolót az OFF/KIKAPCSOLT állásra, és ne próbálja meg az oldatot feltartóztatni a sütő fedelének lecsukásával, mert ez súlyos égési sérülésekhez vezethet!

NOTICE

FIGYELMEZTETŐ

Öntsön egy csészényi (2,4 dl) forró (a sütőüsből kivett) tisztítóoldatot a kondenztoronyba, hogy dugulásmentes és tiszta legyen.

7. Hagyja a tisztítóoldatot 15-20 percig állni, míg a termosztát ki van kapcsolva.
8. A(z 12105. Henny Penny alkatrész-számú) sütőkefével súrolja le a sütőüst belsejét, a fedőbetétet, valamint a sütőüst körüli pultrészt.

CAUTION

FIGYELEM!

*Ne használja a tisztítóoldatot a fedőn vagy a fedő zsanérján!
Ezek alumíniumból készültek, és korrodeálódnak, ha aPHT¹ tisztítószer érintkezésbe lép velük.*

¹ P-H-T, mint előzőleg: „pressure, heat, time”, azaz „nyomás, hő és idő” (ford.)

Ne használjon dörzsszivacsot vagy más karcot okozó tisztítószeret, vagy klórt, brómot, jódot vagy ammóniát tartalmazó tisztító/fertőtlenítőszereket, mert ezek tönkreteszik a sütő rozsdamentes acél anyagát, és megrövidítik a készülék élettartamát!

A tisztításhoz ne fecskendezze le a készüléket vízzel (permetezővel), mert ez megrongálhatja a készülék komponenseit!

9. A tisztítás után kapcsolja ki a fő hálózati kapcsolót. Nyissa ki a lefolyószelepet, és eressze le a tisztítóoldatot a sütőüsből a lefolyó teknőbe, és dobja ki.
10. Tegye vissza az üres lefolyó teknőt, zárja el a lefolyószelepet, és újra töltsse fel a sütőüstöt sima, forró vízzel a megfelelő szintig.

3-13. A SÜTŐÜST TISZTÍTÁSA (Folytatás)

11. Adagoljon hozzá körülbelül 2,4 dl (8 uncia) desztillált ecetet, és melegítse fel ezt az oldatot 90,5°C-ra (195°F)-ra.
12. Tiszta kefével súrolja le a sütőüst belsejét és a fedőbetétet. Ez semlegesíti a tisztító vegyület után visszamaradó lúgos kémhatást.
13. Eressze le az ecetes vizet, és öntse ki.
14. Tiszta, forró vízzel öblítse le a sütőüstöt.
15. Alaposan szárítsa meg a lefolyóteknőt és a sütőüst belsejét.

NOTICE FIGYELMEZTETŐ

Gondoskodjék arról, hogy a sütőüst belseje, a lefolyószelep nyílása és minden rész, amely kapcsolatba jön az új zsiradékkal olyan szárazok legyenek, amennyire csak lehet.

16. Tegye vissza a tiszta szűrő-egységet a lefolyó teknőbe, és tolja azt a helyére a sütő alá.
17. Töltse fel a sütőt friss zsiradékkal.

3-14. A NEHEZÉKSÚLY-EGYSÉG TISZTÍTÁSA

A nehezéksúly-egység szelepet minden nap végén, a következő módon kell tisztítani:



VESZÉLY!
ÉGÉSVESZÉLY

A SÜTŐ ÜZEMELÉSE ALATT NE PRÓBÁLJA MEG LEVENNI A NEHEZÉKSÚLY RÖGZÍTŐSAPKÁJÁT! EZ SÚLYOS ÉGÉSI VAGY EGYÉB SÉRÜLÉSEKET FOG OKOZNI!

1. Fordítsa a fő hálózati kapcsolót az OFF/KIKAPCSOLT állásra. Ellenőrizze, hogy az összes nyomás távozott, és nyissa ki a fedőt.
2. Csavarja ki a nehezéksúly rögzítősapkáját, és vegye le a rögzítősapkát és a nehezéksúlyt.



VIGYÁZAT!

A nehezéksúly rögzítősapkája forró lehet! Használjon védő kendőt vagy kesztyűt, különben égési sérülést szenvedhet!

A nehezéksúly-egység napi tisztításának elmulasztása azt eredményezheti, hogy a sütőben túl nagy mennyiségű nyomás halmozódik fel. Ez súlyos égési és egyéb sérülésekhez vezethet!

3. Tisztítsa ki a gőzelvezető csövet egy rozsdamentes acélkefével (12147. számú Henny Penny alkatrész).

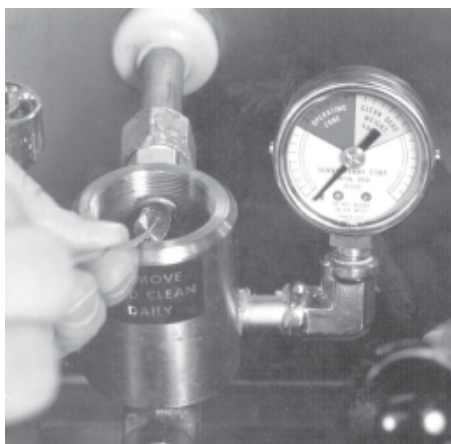
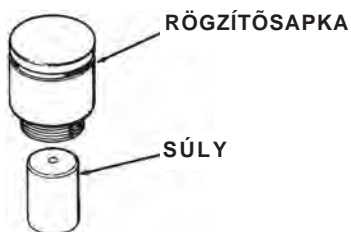

3. lépés

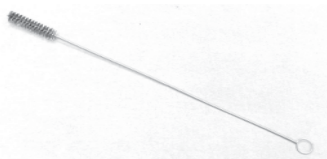

3-14. A NEHEZÉKSÚLY- EGYSÉG TISZTÍTÁSA (Folytatás)



6. lépés

4. Forró mosogatószeres vízzel tisztítsa le a nehezéksúly rögzítősapkáját és a súlyt. Gondoskodjék arról, hogy alaposan kitisztítsa a szelep-sapka belsejét és a nehezéksúlyt.
5. Tiszta, pihementes kendővel törölje ki a nehezéksúly nyílását és a nehezéksúly-egység belsejét.
6. Törölje szárazra a nehezéksúlyt és a nehezéksúly-egység rögzítősapkáját.
7. Tegye vissza a nehezéksúlyt és a nehezéksúly-egység rögzítősapkáját a helyükre. Kézzel szorítsa meg a rögzítősapkát.

3-15. ESTI LEZÁRÓ MŰVELETEK

Minden nap, illetve minden műszak végén végezze el a következő műveleteket:

1. Szűrje le a zsiradékot *A zsiradék szűrése* c. rész alapján.
2. Fordítsa a fő hálózati kapcsolót és a termosztát kapcsolóját az OFF/KIKAPCSOLT állásukra.
3. Helyezze a sütőkosarat a mosogatóba tisztítás céljából.
4. Tisztítsa meg a nehezéksúly-egységet *A nehezéksúly-egység tisztítása* c. rész alapján.
5. Öntse ki a vizet a kondenzáció-gyűjtő teknőből.

CAUTION

FIGYELEM!

Ha szükséges a kikötőkábelt lekapcsolni, ügyeljen arra, hogy visszacsatolja, miután a sütőt visszatolta eredeti beszerelési helyére!

**3-16. A ZSIRADÉKOT
KÖZVETLENÜL BEKÖTŐ,
VÁLASZTHATÓ
RENDSZERRE
VONATKOZÓ
ÜZEMELTETÉSI
UTASÍTÁSOK**



1. ábra

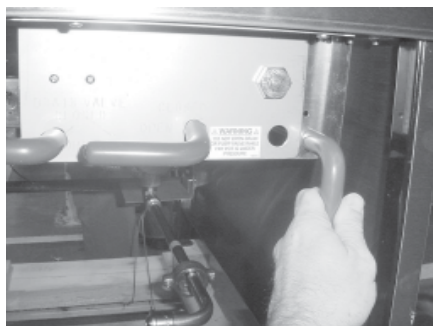

2. ábra

1. Csatlakoztassa a hüvelyes gyorslekapcsolót, amely a sütő hátoldalán levő vezetékhez van kapcsolva, a megfelelő dugós gyorslekapcsolóhoz a falnál. Amikor már bekötötte, a vezeték kapcsolva maradhat, hacsak nem mozdítja el a sütőt. 1. ábra

CAUTION FIGYELEM!

Ahhoz, hogy a rendszer megfelelőképpen működjék, a vezetéket csak a zsiradék-visszanyomó vezetékhez csatlakoztassa!

2. Nyissa ki a lefolyószelepet, és eressze le a zsiradékot a kívánt sütőüstből a lefolyó teknőbe.
3. Amikor a sütőből az összes zsiradék távozott, a piros kart fordítsa az óramutató járásával ellenkező irányba, a lefelé mutató állásba, és tartsa ott. 2. ábra
4. A kart lefelé tartva, fordítsa a POWER/PUMP, azaz ÁRAM/SZIVATTYÚ kapcsolót a PUMP/SZIVATTYÚ állásra. Ezzel a zsiradék kiszivattyúzódik a lefolyó teknőből.
5. Amikor az összes zsiradék elhagyta a lefolyó teknőt, fordítsa a POWER/PUMP, azaz ÁRAM/SZIVATTYÚ kapcsolót az OFF/KIKAPCSOLT állásra.
6. A piros kart eredeti helyzetébe fordítsa vissza.
7. Ezennel a sütőüst kész a friss zsiradékot befogadni.

3-17. A FEDŐTÖMÍTÉS MEGFORDÍTÁSA



A fedőtömítés megfordítása segít megakadályozni a fedőtömítés korai elhasználódását és a nyomás elvesztését a sütési ciklus alatt.

1. Húzza ki a 4 fedőbetét-csavart (oldalanként 2 db) körülbelül 13 mm-nyire (1/2 hüvelykre).



2. Vékonyélű csavarhúzóval feszegesse ki a tömítést a sarkoknál, azután húzza le a tömítést a fedőről.

NOTICE FIGYELMEZTETŐ

Ellenőrizze, hogy nincs-e szakadás vagy karcolás a tömítésen. Ha a tömítés megsérült, ki kell cserélni.

3. Forró vízzel és mosószerrel tisztítsa le a tömítést és a tömítés talapzatát. Tiszta, forró vízzel öblítse le.



4. Helyezze vissza a tömítést a „jó” felével kifelé, és szorítsa be a 4 csavart.

NOTICE FIGYELMEZTETŐ

Illessze be a fedőtömítés négy sarkát. A tömítést simítsa be a helyére, a sarkoktól az oldalak közepe felé dolgozva.

3-18. A FED ZSÍROZÁSA

A fedő részei életének meghosszabbítása érdekében zsírozza be a golyósszelepülést és az orsócsavart az alábbi lépések követésével:



1. Csukja le és zárja be a fedőt, és forgassa el az orsócsavart az óramutató járásával ellenkező irányban, amíg megáll.

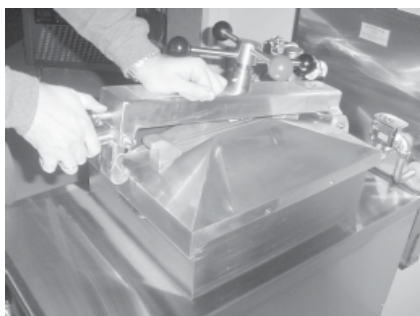

2. Nyomja le a keresztkar elülső végét, és húzza ki a kioldószeget, emelje fel a zárkallantyút, és emelje fel a keresztkart.



3. (12124-es tartozékszámú) orsócsavar kenőanyag használatával zsírozza meg a fedő teteje közepén levő golyósszelepülést.



4. Forgassa el az orsócsavart az óramutató járásával megegyező irányban amíg megáll, és ekkor zsírozza meg az orsócsavar meneteit az orsócsavar kenőanyaggal.
5. Forgassa el az orsócsavart az óramutató járásával ellentétes irányban amíg megáll, hozza egy vonalba a fedőt a keresztkarral, húzza ki a kioldószeget, és határozottan nyomja a keresztkart vissza a helyére.

6. A sütő ezennel üzemelésre kész.

3-19. AZ ÜTKÖZŐ ÚJRAIGAZÍTÁSA



2. lépés



3. lépés

A fedőtömítés életének meghosszabbítása érdekében, valamint a gőszivárgás megakadályozására, negyedévenként ellenőrizze az ütköző beállítását az alábbi lépések követésével:

1. Csukja le és reteszelve be a fedőt, és forgassa el az orsócsavart az óramutató járásával ellentétes irányban, amíg megáll.
2. Egy 5 mm-es (3/16 hüvelykes) imbuszkulccsal lazítsa meg a 2 rögzítőcsavart az ütköző külső gyűrűjén.
3. Csavarja a belső gyűrűt az óramutató járásával megegyező irányban addig, amíg megáll.

NOTICE

FIGYELMEZTETŐ

Dugjon egy kis csavarhúzó vagy imbuszkulcsot a belső gyűrű lyukába, hogy elősegítse a gyűrű forgatását.

4. Forgassa az orsócsavart az óramutató járásával megegyező irányban, míg megáll. A fedőtömítés ekkor érintkezik a sütőüst peremével.
5. A sütő elülső oldalától kezdve legalább 3/4 fordulattal fordítsa el az orsócsavart, de ne menjen tovább 1 teljes fordulatnál. Ekkor az orsócsavar egyik karjának most egy vonalban kell lennie a zár piros golyójával.
6. Fordítsa az orsócsavart ennél a helyzetnél kissé tovább, hogy körülbelül az óra számlapjának megfelelő 7 órai helyzetbe jusson.

NOTICE

FIGYELMEZTETŐ

Az óra számlapjának megfelelő 7 órai helyzet csupán arra való, hogy egy csekély továbbfordulást engedjen meg az orsócsavarnak, hogy kiengedjen bármiféle oldalsó nyomást, amely a rögzítőcsapra nehezedne. Az oldalsó nyomás zárva tartja a rögzítőcsapot még akkor is, amikor minden nyomást kieresztettek.

Ha az igazítás bevégeztével az orsócsavar egyik fekete golyója van egy vonalban a zár piros golyójával, akkor csavarja le a fekete és piros golyókat az orsócsavarról, és cserélje ki a helyüket az orsócsavaron. Ekkor az orsócsavar piros golyójának kell egy vonalban lennie a zár piros golyójával.

3-19. AZ ÜTKÖZŐ ÚJRAIGAZÍTÁSA (Folytatás)

7. Addig csavarja a belső gyűrűt az óramutató járásával ellentétes irányba, amíg azt az orsócsavar agyának alja megállítja.
8. Szorítsa meg a rögzítőcsavarokat.



FIGYELMEZTETŐ

Ha a fedő nem zár rendesen, gőz fog kiszökni a tömítés körül sütés közben. Állítsa újra be az ütközőt, ekkor 1 teljes fordulattal elfordítva az orsócsavart attól kezdve, hogy a fedőtömítés érintkezésbe lépett a sütő peremével (5. lépés).

3-20. A BIZTONSÁGI NYOMÁSSZABÁLYOZÓ SZELEP TISZTÍTÁSA



VESZÉLY! ÉGÉSVESZÉLY

A SÜTŐ ÜZEMELÉSE KÖZBEN NE PRÓBÁLJA MEG ELTÁVOLÍTANI A BIZTONSÁGI SZELEPET, MERT KÜLÖNBEN SÚLYOS ÉGÉSI VAGY EGYÉB SÉRÜLÉSEKET FOG SZENVEDNI!

NE SZEDJE SZÉT VAGY MÓDOSÍTSA EZT A BIZTONSÁGI NYOMÁSSZABÁLYOZÓ SZELEPET! A SZELEPBE VALÓ BELENYÚLÁS, A VELE VALÓ BABRÁLÁS, SÚLYOS SÉRÜLÉSEKET OKOZHAT, EMELLETT ÉRVÉNYTELENÍT MINDEN HIVATALOS JÓVÁHAGYÁST ÉS A KÉSZÜLÉK GARANCIÁJÁT.

BIZTONSÁGI SZELEP

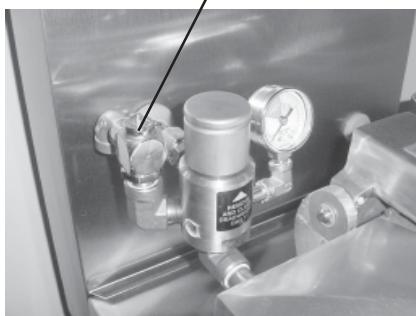

1. Távolítsa el a nehezsúly rögzítősapkáját és a nehezsúlyt.
2. Használjon csavarkulcsot a szelepnak a könyökcsőtől való meglazítására; a levételéhez fordítsa az óramutató járásával ellentétes irányba.
3. Forró vízzel mossa ki a könyökcső belsejét.



FIGYELMEZTETŐ

Amikor újra üzembe helyezi a biztonsági nyomákszabályozó szelepet, fordítsa a sütő hátoldala felé.

4. Merítse a biztonsági nyomákszabályozó szelepet szappanos vízdoldatba, és 24 óráig tartsa benne. 1 az 1-hez feloldási arányt alkalmazzon az oldat készítésénél. A szelepet nem szabad szétszedni! Gyárilag állították be úgy, hogy 999 mbar-os (14-1/2 fontos) nyomásnál nyíljon ki. Ha nem nyílik ki vagy nem zárul be, ki kell cserélni.

3-21. ELLENŐRIZZE & SZORÍTSA MEG A FŰTŐELEMEK TÁVTARTÓ RUDAIT
(csak az 500-as modellen)



A hőmérséklet-érzékelő szonda, a magas hőmérséklet-határszabályozó kapcsoló és a fűtőelemek élettartamának meghosszabbítására, 90 naponta ellenőrizze a fűtőelemek távtartó rúdjaikat rögzítő csavarok szorosságát az alábbi lépések követésével:



**VIGYÁZAT!
ÉGÉSVESZÉLY**

Folyassa le a zsiradékot, és várja meg, amíg a sütő kihűl, mielőtt az alábbi lépéseket követné. A sütő felületei forrók lesznek, és égési sérüléseket okozhatnak!

1. Ellenőrizze, hogy az összes távtartó rúd (4 készlet) a helyén legyen, és 8 mm-es (5/16 hüvelykes) dugókulccsal vagy csavarkulccsal szorítsa meg a rudak rögzítő csavarjait.



FIGYELMEZTETŐ

Ha fejecscsavarok vagy távtartók hiányoznak vagy sérültek, rendelje meg az 14685. számú készletet a legközelebbi Henny Penny forgalmazótól.

2. Szivattyúzza vissza a zsiradékot a sütőüstbe, s ezzel a berendezés használatra kész.

3-22. A KÉSZÜLÉK IDÉNYJELLEGŰ ÜZEMEN KÍVÜL HELYEZÉSE

1. Ürítse és tisztítsa ki a sütőüstöt a A sütőüst tisztítása c. rész alapján.
2. Kapcsolja ki a fő távolsági megszakítókapcsolót, és ha lehet, húzza ki az áramszolgáltató kábelt is a fal aljzatból.
3. Gáz modelleken fordítsa a gázszelepet az OFF/ KIKAPCSOLT állásra. A fő gázszolgáltató forrás vezetékén is zárja el a szelepet.
4. Csukja le a fedőt, de ne szorítsa meg az orsócsavart.
5. Vegye ki, és tisztítsa meg a kondenzáció teknőt.
6. Gáz modelleken tisztítsa ki a gőzelszívó tartály belsejét.

RÉSZ: HIBAKERESÉS

4-1. HIBAKERESÉSI ÚTMUTATÓ

Probléma	Ok	Javítás
A hálózati kapcsoló az ON/BEKAPCSOLT álláson van, de a sütő egyáltalán nem működik	<ul style="list-style-type: none"> Nyitott áramkör 	<ul style="list-style-type: none"> Sütő hálózati becsatlakoztatása Ellenőrizze a fali megszakítót vagy biztosítékot
A nyomás nem távozik a sütési ciklus végén	<ul style="list-style-type: none"> A szolenoid szelep vagy a gőzelvezető cső el van dugulva 	<ul style="list-style-type: none"> Kapcsolja ki a sütőt (OFF), és hagyja lehűlni, hogy kiengedhesse a nyomást a sütőüstből; tisztítsa ki az összes vezeték, a szolenoid szelepet és a gőzelszívó tartályt
Túl magas az üzemi nyomás	<ul style="list-style-type: none"> Eldugult a nehezsúly 	<ul style="list-style-type: none"> Kapcsolja ki a sütőt (OFF), és hagyja lehűlni, hogy kiengedhesse a nyomást a sütőüstből; tisztítsa meg a nehezsúlyt; lásd A nehezsúly-egység tisztítása c. részt.



VESZÉLY! ÉGÉSVESZÉLY

NE ÜZEMELTESSE A KÉSZÜLÉKET, HA A NYOMÁSMÉRŐ MAGAS NYOMÁS-HELYZETET MUTAT. EZ SÚLYOS ÉGÉSI ÉS EGYÉB SÉRÜLÉSEKET FOG OKOZNI! A POWER/PUMP – (ÁRAM)BEKAPCSOLÓ/SZIVATTYÚ – KAPCSOLÓT AZONNAL ÁLLÍTSA AZ OFF/KIKAPCSOLT ÁLLÁSRA, AMELY KIERESZTI A NYOMÁST AZÁLTAL, HOGY LEHETŐVÉ TESZI A KÉSZÜLÉK LEHŰLÉSÉT. A KÉSZÜLÉKET NE HELYEZZE ÜZEMBE VISSZA MINDADDIG, AMÍG A MAGAS NYOMÁS OKÁT MEG NEM TALÁLTA, ÉS A PROBLÉMÁT KI NEM JAVÍTOTTA!

Nem növekszik a nyomás	<ul style="list-style-type: none"> Nincs elég termék a sütőben Nem távolította el a fém közbetétet a nehezsúly-egységből Hibás időzítőszerkezet Ereszt a fedőtömítés 	<ul style="list-style-type: none"> Friss zsiradék használatakor teljes kapacitásig töltsen fel a sütőüstöt termékkel Távolítsa el a közbetétet; lásd a Kicsomagolási utasítások c. részt Nézzesse meg az időzítőszerkezetet egy szervizes szakemberrel Fordítsa meg, vagy cserélje ki a fedőtömítést
A zsiradék nem forrósodik	<ul style="list-style-type: none"> A gázszelep-gomb az OFF/KIKAPCSOLT álláson van A lefolyószelep nyitva Átbillent a magas hőmérséklet határ-szabályozó kapcsoló 	<ul style="list-style-type: none"> Gondoskodjék arról, hogy a gázszabályozó szelep az ON/BEKAPCSOLT állásra legyen fordítva Zárja el a lefolyószelepet Kapcsolja vissza a magas hőmérséklet határ-szabályozó kapcsolót; lásd Az üzemeltetés összetevői c. részt
Habzás vagy felforrás	<ul style="list-style-type: none"> Lásd a „Boil-Over chart-ot”, azaz „Felforrás - táblázatot” a sütőn, valamint az Üzemeltetési utasítások c. rész elejét a kézikönyvben 	<ul style="list-style-type: none"> Kövesse a táblázatban szereplő, a felforrásra vonatkozó eljárásokat
A zsiradék nem folyik le	<ul style="list-style-type: none"> Eldugult a lefolyószelep 	<ul style="list-style-type: none"> Nyomja át a tisztítórudat a nyitott lefolyószelepen keresztül
A szűrőmotor nem működik	<ul style="list-style-type: none"> A motor túlhevült 	<ul style="list-style-type: none"> Kapcsolja vissza a motort; lásd a Szűrőmotor-védelmi kézikönyv Visszakapcsolás c. részét

NOTICE

FIGYELMEZTETŐ

Részletesebb hibakeresési információkat a Műszaki kézikönyvben talál; a kézikönyvet a www.hennypenny.com honlapon, illetve az 1-800-417-8405-ös vagy az 1-937-456-8405-ös telefonszámon rendelheti meg.



Henny Penny Corporation
P.O.Box 60
Eaton, OH 45320

1-937-456-8400
1-937-456-8402 Fax

Toll free in USA
1-800-417-8417
1-800-417-8434 Fax

www.hennypenny.com

* FMO# - fl%t - ' * Henny Penny Corp., Eaton, Ohio 45320, Revised 5-5-16

Hungarian-Translated from Original