



Scan efter yderligere  
oplysninger

# Brugsvejledning Universelt varmeskab

UHC600



DA





# Table of Contents

---

<b>Kapitel 1 Oversigt</b> .....	<b>7</b>
Sikkerhed .....	7
Symbolvejledning .....	7
Tilsluttet brug .....	10
<b>Kapitel 2 Installation</b> .....	<b>14</b>
Specifikationer .....	14
Dimensioner .....	14
El .....	14
Ledning og stik .....	14
Nødvendig godkendelse .....	15
Krav .....	15
El .....	15
Valg af placering .....	16
Udpakning .....	17
Udtagning fra karton .....	18
Installation af hardware .....	18
Opsætning af hardware .....	18
Fastgørelsesbeslag .....	19
Vinkel på elektrisk ledning .....	19
Tjekliste til installation .....	19
<b>Kapitel 3 Operation</b> .....	<b>23</b>
Udførelse af den første opstart .....	23
Konfigurering af indstillinger .....	23
Komponenter .....	25
Set forfra .....	26
Set bagfra .....	27
Betjeningslementer .....	28
Funktioner på berøringsskærmen .....	29

Ikoner på berøringsskærmen .....	29
Daglig opsætning .....	34
Brug af det universelle varmeskab .....	36
Timere .....	36
Beholdere .....	37
Start og annullering af en timer .....	37
Tilbered mere og udløbne timere .....	38
Valg af menusprog .....	39
Aktivering af forslag til indstillinger for Eco-tilstand ...	41
Håndtering af rækker .....	41
Stryg på menupunkterne .....	42
Ændring af Day Part Assignments .....	42
Aktivering Eco-tilstanden .....	43
Sluk for ubrugte hylder .....	44
Redigering af indstillinger .....	44
Tilføjelse eller ændring af et produktmenupunkt .....	45
Sletning af et produktmenupunkt .....	48
Redigering af gruppemenuen .....	49
Sletning, tilføjelse eller ændring af et grup- pemenupunkt .....	49
Redigering af Day Part Assignment (Daglige opgaver for produkter) .....	50
Sletning, tilføjelse eller ændring af Day Part Assign- ments .....	51
Valg af indstillinger .....	52
Ændring af skriftstørrelse .....	54
Ændring af lysstyrken .....	54
Ændring af lydstyrkeniveauet .....	55
Ændring af lydalarmer .....	56
Ændring af temperaturenheden .....	57
Valg af den foreslåede rengøring .....	58

---

Ændring af kalenderen .....	59
Valg af dato .....	60
Valg af tid .....	60
Valg af tidsformat .....	61
Valg af tidszone .....	62
Valg af sommertid (DST) .....	62
Valg af sprog .....	63
Aktivering af Day Part Assignments .....	64
Valg af indstillinger for Eco-tilstanden .....	65
Hyldetemperatur .....	66
Foreslå Eco-tilstand .....	66
Ændring af manager-adgangskoden .....	66
<b>Kapitel 4 Vedligeholdelse .....</b>	<b>70</b>
Brug af Låsen til Ryd skærmen .....	70
Daglig rengøring .....	71
Adgang til rengøringstilstanden .....	71
Rengøring af stativer, bakker og hylder .....	73
Udvendig rengøring af varmeskabet .....	75
<b>Kapitel 5 Fejlfinding .....</b>	<b>78</b>
Fejlkode .....	78
Kontrol af temperaturerne på hylderækkerne .....	80



# Kapitel 1 Oversigt

## Sikkerhed

Henny Penny produkterne har mange indbyggede sikkerhedsfunktioner. Den eneste måde at sikre sikker drift på er dog, at brugeren fuldt ud forstår de korrekte installations-, betjenings- og vedligeholdelsesprocedurer. Disse instruktioner er udarbejdet til at hjælpe dig med at lære de korrekte procedurer. Hvor oplysninger er af særlig betydning eller sikkerhedsrelaterede, bruges ordene FARE, ADVARSEL, FORSIGTIG eller *BEMÆRK*. Brugen af disse er beskrevet som følger:



**FARE**

**FARE!** angiver en farlig situation, som, hvis den ikke undgås, vil medføre død eller alvorlig personskade.



**ADVARSEL**

**ADVARSEL!** angiver en farlig situation, som, hvis den ikke undgås, kan medføre død eller alvorlig personskade.



**FORSIGTIGHED**

**FORSIGTIG!** angiver en farlig situation, som, hvis den ikke undgås, kan medføre moderat eller mindre personskade.







***BEMÆRK***

*BEMÆRK* bruges til at fremhæve særlig vigtige oplysninger omkring skade på ejendom.

## Symbolvejledning

Symbolerne nedenfor kan bruges på enheden eller være indeholdt i onlinedokumentationen eller den trykte dokumentation for enheden.

Symbol	Reference No.	Symbol Title	Description
	ISO 7000-0434A	Forsigtig	Angiver, at man skal udvise forsigtighed når man betjener enheden eller betjeningsanordninger tæt på der, hvor symbolet er placeret eller at en situation kræver brugers fulde opmærksomhed

Symbol	Reference No.	Symbol Title	Description
	Symbol for risiko for elektrisk stød	Forsigtig, risiko for elektrisk stød	eller at brugeren skal foretage en handling for at undgå uønskede konsekvenser.
	ISO 7000-0535	Forsigtig, varm overflade	Angiver, at den markerede genstand kan være varm og ikke bør røres ved uden at der tages passende forholdsregler.
	ANSI	Varm overflade	Angiver, at den markerede genstand kan være varm og ikke bør røres ved uden at der tages passende forholdsregler.
	ISO 7000-0790	Læs brugsvejledningen	Angiver, at brugeren skal læse brugsvejledningen før enheden betjenes.
	ISO 7000-1641	Brugervejledning; driftsprocedurer	Identificerer det sted, hvor betjeningsvejledningen opbevares, eller angiver oplysninger, der vedrører betjeningsvejledningen. Angiver, at betjeningsvejledningen skal følges ved betjening af enheden eller styresystemet tæt på det sted, hvor symbolet er placeret.
	ISO 7010-P003	Ingen åben ild. Åbne antændelseskilder, ild og rygning er forbudt	Rygning og alle former for åben ild er strengt forbudt.



Symbol	Reference No.	Symbol Title	Description
	ANSI	Tungt objekt	Angiver, at genstanden er tung og at løft kræver mekanisk assistance eller at flere personer løfter.
	ISO 7010-W021	Brandbart materiale	For at advare om brandbart materiale.
	N/A	Varmt vand	Advarer om varmt vand.
	N/A	Opvarm ikke temperaturføleren.	Påfør ikke direkte varme på temperaturføleren.
	N/A	Jordenhed	Til at advare om elektrisk stød, hvis enheden ikke er korrekt jordet.
	EU-direktiver	CE	Produktet overholder kravene i de gældende EU-direktiver.
	CSA-certificering	CSA	Dette produkt overholder standarderne for CSA-certificering i USA og Canada.
	WEEE direktiv	RoHS-kompatibel	Pr. 16. august, 2005, trådte direktivet vedrørende kasseret elektrisk og elektronisk udstyr (Waste Electrical and Electronic Equipment) i kraft i Den Euro-

Symbol	Reference No.	Symbol Title	Description
			pæiske Union. Vores produkter er blevet evalueret i henhold til WEEE-direktivet. Vi har også selv vurderet vore produkter for at afgøre, om de overholder direktivet vedrørende restriktion af sundhedsfarlige stoffer (Restriction of Hazardous Substances (RoHS)), og vi har ændret designet af vore produkter efter behov for at overholde direktivet. For at holde disse direktiver i hævd må denne enhed ikke kasseres som usorteret husholdningsaffald. Kontakt din nærmeste Henny Penny forhandler for oplysninger om korrekt bortskaffelse.

## Tilsigtet brug

Det universelle varmeskab bruges til at bevare fødevarer kvaliteten og sundhedssikkerhedsstandarderne under kommerciel produktion af fødevarerprodukter.



### ADVARSEL

Læs brugsvejledningen før du installerer, betjener eller servicere dette udstyr for at undgå skade på ejendom eller personskade. Opbevar denne vejledning et praktisk sted til fremtidig reference.



### ADVARSEL

Afbryd strømmen, før der installeres eller udføres service på udstyret, for at undgå elektrisk stød eller materielle skader. Kun en kvalificeret tekniker må udføre serviceprocedurerne.

**ADVARSEL**

Denne apparat er ikke beregnet til brug af personer (herunder børn) med nedsatte fysiske, sensoriske eller mentale evner eller manglende erfaring og viden, medmindre de er blevet oplært under opsyn eller instrueret i brugen af enheden af en person, der er ansvarlig for deres sikkerhed.

Børn skal være under opsyn for at sikre, at de ikke leger med, rengører eller udfører vedligeholdelse på enheden.

**FORSIGTIGHED**

Gulvet omkring udstyret skal holdes rent og tørt for at undgå personskade.

**FORSIGTIGHED**

For at forhindre beskadigelse af udstyret, fødevarerforurening eller personskade, må denne apparat aldrig rengøres med en vandstråle eller damprenseværktøj.

**BEMÆRK -**

Enheden er ikke beregnet til kontinuerlig masseproduktion, som for eksempel på en fabrik. Under brug er det luftbårne A-vægtede emissionslydtryk under 70 db(A). Dette apparat er beregnet til kommerciel brug i køkkener på restauranter, bagerier, hospitaler osv.

**BEMÆRK -**

Det anbefales, at der bruges en 30 mA-klassificeret beskyttelsesenhed, såsom en fejlstrømsafbryder (RCCB) eller jordfejlsafbryder (GFCI), på kredsløbet til frituregryden. Strømledningerne skal være oliebestandige, beklædte, bøjelige kabler, og må ikke være ikke lettere end almindelig polychloropren eller en anden tilsvarende syntetisk elastomerbeklædt ledning.

**BEMÆRK -**

Hvis proppen skal fjernes, er det klart anført, at det skal ske på en sådan måde, at en operatør kan kontrollere, at proppen er fjernet fra et hvilket som helst af de punkter, vedkommende har adgang til.

**BEMÆRK -**

Anbefalet vedligeholdelse skal udføres for at sikre sik-

ker og kontinuerlig drift af enheden. Se Henny Penny betjeningsvejledningerne.

**BEMÆRK -** Enheden må ikke betjenes med en ekstern timer eller et fjernbetjeningssystem.

Dette er de originale versionskontrollerede Henny Penny instruktioner til model Universelt varmeskab

UHC 600

-



# Kapitel 2 Installation

## Specifikationer

### Dimensioner



### Ikke klassificeret

Højde	Enhedsredde	Offset-bredde	Lågdypde	Enhedsdybde
26 in. (660,4 mm)	22 in. (559 mm)	22,5 in. (571,5 mm)	25,5 in. (851 mm)	24 in. (603,9 mm)

### I kasse

Højde	Bredde	Dybde	Forsendelsesvægt
34,07 in. (965 mm)	26,98 tommer (685 mm)	28,96 in. (736 mm)	225 lbs. (102 kg)

### EI

Model	Volts	Amps	Phase	Hertz	Watts	Ledninger
UHC600	200-240 VAC	13,3-13,8	1	50 / 60	2740-3192	2+G

### Ledning og stik

Enhederne leveres med en af to tilgængelige (brugbare) stikkontakter. Begge muligheder kan vælges under bestillingen.

Enkeltfase - ny stil	Interlock-twist - ældre stil
Stift og ærme med 6' ledning	Drejelås med 6' ledning

## Nødvendig godkendelse

Sider	Tilbage	Til toppen
1,50 in. (38 mm)	1,50 in. (38 mm)	1,50 in. (38 mm)

## Krav

El



ADVARSEL



### Risiko for elektrisk stød

- Denne enhed skal være tilstrækkeligt og sikkert jordet, da der ellers er risiko for elektrisk stød. Se de lokale elektriske koder for korrekte jordingsprocedurer. Hvis de elektriske koder mangler, se National Electrical Code, ANSI/NFPA No. 70 (den aktuelle udgave). I Canada skal al el føres iht. CSA C22.1, Canadian Electrical Code Part 1, og øvrige gældende lokalregulativ.
- For at undgå elektrisk stød skal der monteres særskilt ekstern automatsikring til slukning af alle ledere, der ikke er jordet. Afbryderen på dette apparat slukker ikke alle kredse.
- Netledningen kan være fast anbragt på enheden, skulle bestilles som tilbehør eller medfølge separat til installation. Se typeskiltet for at se den korrekte strømforsyning.



## ADVARSEL

**(KUN USTYR MED CE-MÆRKE!)**

For at undgå fare for elektrisk stød skal denne enhed være bundet til andre enheder, eller berørbare metaloverflader i umiddelbar nærhed af apparatet, med en ækvipotentialforbindelsesleder. Til dette formål er apparatet udstyret med en ækvipotentiel kabelsko. Den ækvipotentielle kabelsko er mærket med flg. symbol.



Equipotential jordsymbol =

BEMÆRK: Jordforbindelsen er placeret øverst til højre på bagsiden af skabet.



## Valg af placering

Overhold følgende, når du vælger et sted:

- Vælg en flad, ren og fugtfri overflade til at installere enheden. Enheden kræver en flad overflade af tilstrækkelig størrelse til at forhindre utilsigtede stød fra personer eller udstyr som f.eks. stativer.
- Der skal også tages højde for den ekstra bredde og højde, der skabes af de ekstra metalhylder, der er placeret uden på enheden, og som indeholder ting som kopper, krydderier, servietter osv.
- Enheden skal være placeret korrekt og fri for andet udstyr og rod, der kan forhindre, at bakkerne frit kan placeres i og ud af hylderne, der er placeret på hver af de to sider.
- Enheden har specifikke temperaturintervaller programmeret for hver plads til at rumme specifikke produkter. Eksterne kilder til varme og kulde som f.eks. blæsere, ventilatorer, varmekilder eller rod, der kan ændre omgivelsetemperaturen på hylderne på begge sider af enheden, skal være noget, man er opmærksom på og fjernes.
- Ventilationsåbningerne på begge sider må hverken blokeres eller begrænses.



# Udpakning

Henny Penny UHC 600 er blevet testet, inspiceret og pakket af professionelle for at sikre, at den ankommer til sin destination i den bedst mulige stand.

**BEMÆRK -** Forsendelsesskader skal noteres i nærværelse af leveringsagenten og underskrives før denne forlader køberens facilitet.



## ADVARSEL

### Tungt objekt

Vær forsigtig, når du flytter enheden, for at undgå personskade. Enhederne vejer cirka 225 lbs (102 kg).

## Udtagning fra karton

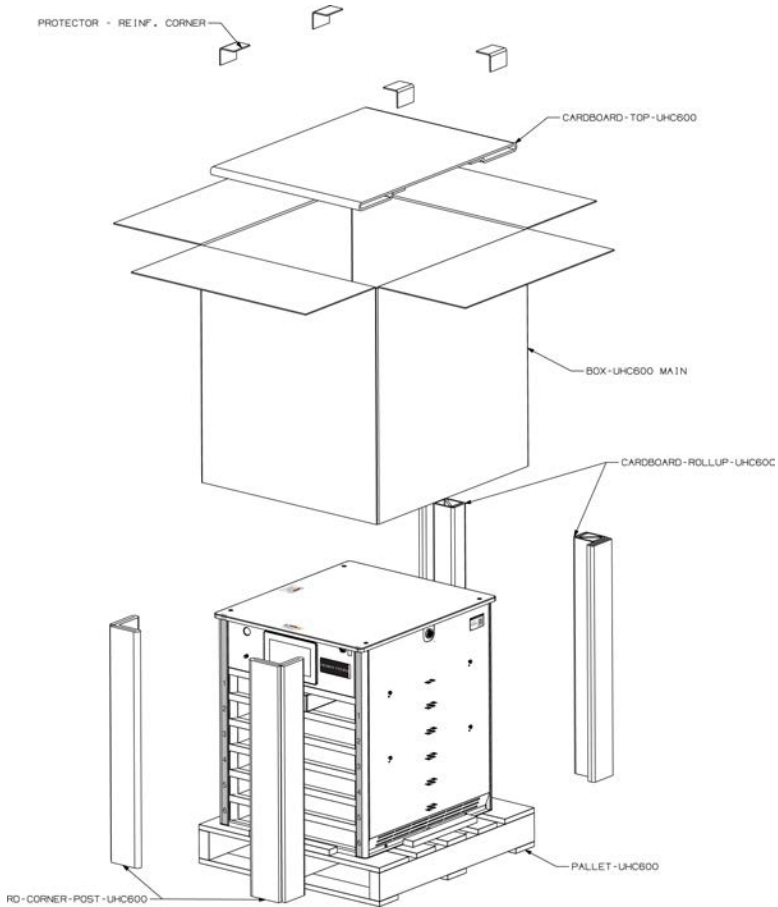

1. Skær forsigtigt båndstrimlerne af.
2. Løft pap og kasse af enheden.
3. Løft enheden af papunderlaget og pallen.
4. Træk al beskyttelse af skabets yderside af.

## Installation af hardware

### Opsætning af hardware

*MEDDELELSE*

Enheder, der opbevares under frysepunktet 32 F° (0 C°),

**skal sidde i omgivelser ved stuetemperatur i 24 timer. før installation for at forhindre beskadigelse af temperatursonder og andre kredsløb. Hvis ikke, kan garantien være ugyldig.**

Følgende trin er nødvendige for korrekt installation af denne enhed. Der kan være stikkontakter over eller under installationsstedet.

## Fastgørelsesbeslag

Gem beslagene i bunden af eksisterende enheder, så de kan genbruges. Hvis de mangler, er beslagene eller bruges på nye placeringer, kan der bestilles nye beslagsæt fra KUL.

## Vinkel på elektrisk ledning

Stikkontakterne kan være placeret over eller under, til venstre eller højre for enhedens installationssted. For at trækafaste ledningen har den en justerbar 90-graders albueforbindelse til sidepanelet. Hvis det er nødvendigt, kan denne trækafastning flyttes til den modsatte side af enheden. Gør om nødvendigt følgende:

1. Gør enheden strømløs.
2. Fjern enhedens øverste pladedæksel for at få adgang til den elektriske albueforbindelses låsemøtrik.
3. Løsn låsemøtrikken på strømledningens albueforbindelse.
4. Afhængigt af stikkontaktens placering skal du flytte strømledningens albueforbindelse, så den peger mod stikkontakten, for at give trækafastning. Denne albueforbindelse kan om nødvendigt flyttes til den modsatte side af skabet, for at få bedre plads til strømkablet ved at løsne låsemøtrikken for at fjerne albueenheden og derefter føre strømkablet nær I/O-kortet i toppen af enheden.
5. Stram låsemøtrikken på strømledningens albueforbindelse.
6. Monter enhedens øverste pladedæksel.

## Tjekliste til installation

### Hardware

Brug den nedenstående tjekliste til at sikre, at installationen er komplet.

Trin	Handling
1	<p>Fjern om nødvendigt de gamle, eksisterende varmeskabe, og rengør derefter bordpladsen.</p> <p>VIGTIGT: Gem fastgørelsesudstyr, der er fjernet, så det kan genbruges.</p>
2	<p>Placer den/de nye universelle varmeskabe på en flad, robust overflade, der er fri for rod, krummer, støv og fugt.</p>
3	<p>Fastgør gamle eller nye (hvis de medfølger) beslag og hardware efter behov for at sikre enheden mod at kunne bevæge sig. Se Fastgørelsesbeslag ovenfor.</p> <p>BEMÆRK: Nye beslagssæt bestilles og fås gennem din KUL.</p>
4	<p>Juster den elektriske lednings albueforbindelse efter behov. Se Albueforbindelse på elektrisk ledning ovenfor.</p>
5	<p>Sæt enheden i en stikkontakt.</p>
6	<p>Tænd for enheden. Menuen Start (hus-ikonet) vises efter ca. 15 sekunder.</p>
7	<p>Tryk på menuen Go (Gå til). En gul og orange timermenu vises.</p> <ul style="list-style-type: none"> <li>• Orange angiver, hvor meget en hylde er blevet opvarmet.</li> <li>• Gul angiver, hvor lang tid der er tilbage, før hyliden er varm.</li> <li>• Vent på, at hver hylde er helt varm. Hylde (beholdere) bliver grå, når de er helt varme. Hver hylde kan bruges, når den er varm. Det kan tage op til 35 minutter at varme alle hylde helt op.</li> </ul> <p>BEMÆRK:</p> <ul style="list-style-type: none"> <li>• Menuens farver er indstillet til fabriksstandard, men kan tilpasses. Disse instruktioner er til farver, som svarer til fabriksstandard.</li> <li>• Hvis enheden har været opbevaret i temperaturer under frysepunktet, kan det tage længere tid for hyldeerne at blive varme. Hvis det tager mere end 50 minutter for enheden at nå sin driftstemperatur, vises en fejl.</li> </ul>
8	<p>Sæt det øverste kurvetilbehør på toppen af enheden efter behov, og fastgør derefter det eksterne kurvetilbehør på sidemonteringerne. Se tilbehørsproducentens anvisninger. BEMÆRK: Disse kan genbruges fra en eksisterende enhed eller købes gennem din KUL. De fås ikke gennem Henny Penny.</p>

Trin	Handling
9	Pak ECOLab-rengøringssettet ud, og brug det til at foretage rengøring før første brug.
10	Pak ud, rengør og sæt bakker og stativer ind i hylderne (beholderne) efter behov. BEMÆRK: Bakker og stativer bestilles separat gennem din KUL.



## Kapitel 3 Operation

### Udførelse af den første opstart

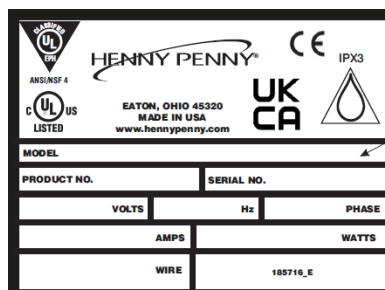

1. Bemærk serienummeret på datamærkatet øverst på enheden, for hver enhed.

Link	QR-kode
<a href="#">Registrering af garanti</a>	

2. Klik på linket eller scan QR-koden for at få adgang til garantiregistreringssiden, og gennemfør registreringen.



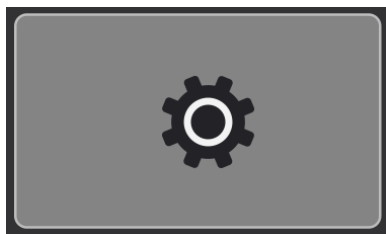

### Konfiguring af indstillinger

Navigation: Home &gt; Settings (Start &gt; Indstillinger). Se [Betjeningsknapper](#).



Ændringer kræver en manager-PIN (adgangskode), der som standard er 1122. Brug låse-ikonet til at låse en indstilling op før en ændring og låse den igen, når ændringen (e) er gennemført. Nogle indstillinger kræver et stryg ned og andre et stryg til venstre. Tryk på menuen (ikonet) for skabsindstillinger på startskærmen.



Udfør følgende trin for at sikre, at varmeskabet sættes korrekt op til første brug.

Trin	Handling	Navigation	Ressourcer
1	Vælg dato, klokkeslæt, tidsformat (12/24), tidszone, sommertid	Home > Cabinet Setting > Calendar (Start > Skabsindstillinger > Kalender) (stryg én gang til venstre)	 <a href="#">Ændring af kalenderen</a>
2	Vælg de sprog, der kan skiftes fra Betjeningskærmen (Home > Go (Start > Gå til))	Home > Cabinet Setting > Languages (Start > Skabsindstillinger > Sprog) (stryg to gange til venstre)	 <a href="#">Valg af sprog</a>
3	Vælg Fahrenheit eller Celsius	Home > Cabinet Setting > Fahrenheit or Celsius (Start > Skabsindstillinger > Fahrenheit eller Celsius) (stryg nedad)	 <a href="#">Ændring af temperaturenheden</a>
4	Vælg lydniveauet	Home > Cabinet Setting > Sound Level (Start > Skabsindstillinger > Lydstyrkeniveau) (stryg nedad)	 <a href="#">Ændring af lydstrykeniveauet</a>



Trin	Handling	Navigation	Ressourcer
5	Tilføj eller rediger et produktmenupunkt	Home > Recipe Book > Product (Start > Opskriftsbog > Produkt)	 <a href="#">Tilføjelse eller ændring af et produktmenupunkt</a>
6	Rediger den daglige opgaver for produkterne	Home > Recipe Book > Day Part (Start > Opskriftsbog > Dagligt produkt)	 <a href="#">Rediger den daglige opgaver for produkterne</a>

## Komponenter

## Set forfra

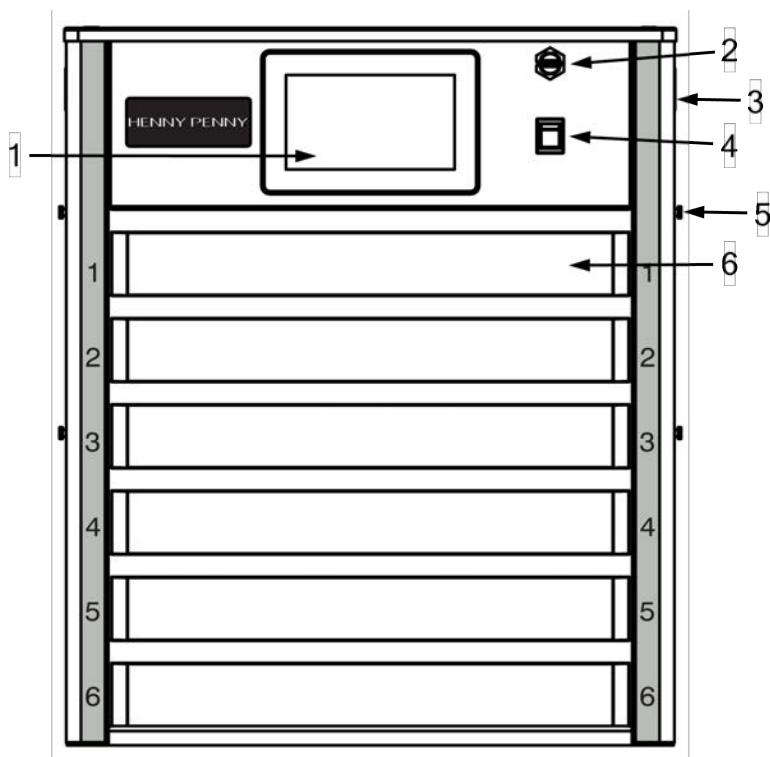

Item No.	Name	Description
1	Betjeningspanel	Berøringskærmen bruges til betjening af skabet samt indstilling af parametre og menuer. Se <a href="#">Betjeningsknapper</a> .
2	USB-port	Bruges til at uploade menuer og indstillinger og downloade data til et USB-drev.
3	QR-kode	Scan med en smartphone for at få adgang til træningsvideoer og andet nyttigt indhold.
4	Afbryderkontakt	Bruges til at tænde og slukke sikkert for enheden for at

Item No.	Name	Description
		opvarme hylderne til driftstemperatur.
5	Afstandsstykker til montering	Bruges til at montere tilbehør på ydersiden af skabet, f.eks. kopper, servietter, plastikvarer, krydderier osv. BEMÆRK: Disse kan genbruges fra en eksisterende enhed eller købes gennem din KUL. Ikke tilgængelige gennem Henny Penny.
6	Opvarmede hylder (pladser)	Hver plads har en top- og bundvarmer, som reguleres af den temperatur, der er indstillet for det menu punkt, der er tildelt den pågældende række.

## Set bagfra

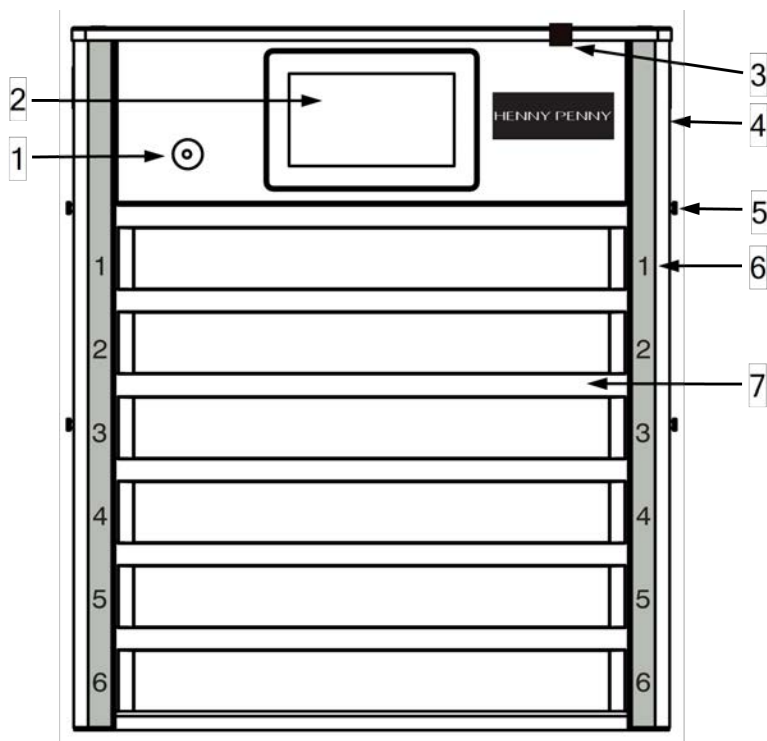

Item No.	Name	Description
1	Nulstil afbryderen	I tilfælde af uventede forhold vil afbryderen springe ud. Tryk for at nulstille. Kontakt om nødvendigt teknisk support.
2	Betjeningspanel	Berøringskærmen bruges til betjening af skabet samt indstilling af parametre og menuer. Se <a href="#">Betjeningsknapper</a> .
3	Udligningspotentialalets jordkabelsko	Bruges til at forbinde tilstødende udstyr med jord. Påkrævet i CE-lande.
4	QR-kode	Scan med en smartphone for at få adgang til træningsvideoer og andet nyttigt indhold.
5	Afstandsstykker til montering	Bruges til at montere tilbehør på ydersiden af skabet, f.eks. kopper, servietter, plastikvarer, krydderier osv. BEMÆRK: Disse kan genbruges fra en eksisterende enhed eller købes gennem din KUL. Ikke tilgængelige gennem Henny Penny.
6	Rækkenummer	Angiver det eksterne rækkenummer på hylden. Vises i Row Management (Håndtering af rækker) i betjeningspanelets software.
7	Opvarmede hylder (pladser)	Hver plads har en top- og bundvarmer, som reguleres af den temperatur, der er indstillet for det menupunkt, der er tildelt den pågældende række.

## Betjeningselementer

## Funktioner på berøringskærmen

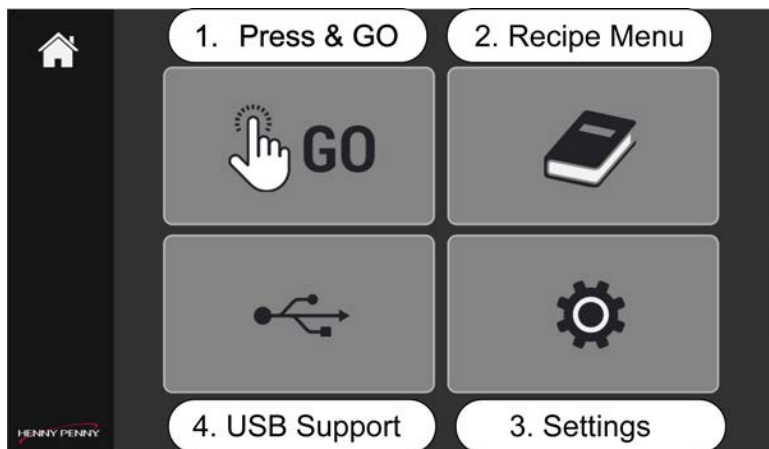



Tryk på en menu på startskærmen for at få adgang til følgende muligheder.



1. Press & GO (GO-menu) viser de timere, der bruges i den daglige drift.
2. Opskriftsmenuen viser indstillingerne for produkt, gruppe og daglige produkter.
3. Menuen Indstillinger viser de opsætninger, der bruges til at åbne den brugerdefinerede grænseflade.
4. Menuen USB-support vises kun på det forreste betjeningspanel, hvor USB-porten er placeret, og bruges til at uploade og downloade data.

## Ikoner på berøringskærmen

Nedenfor finder du en forklaring på de symboler, du vil støde på, når du navigerer i disse betjeningslementer.





Placering af berøringskærmen	Ikon	Name	Description
1.		Start	Start-ikonet findes både på startskærmen og på betjeningskærmen (Home > Go (Start > Gå til)). Viser, når enheden er tændt. Start er standardskærmen.

Placering af berøringskærmen	Ikon	Name	Description
1.		Row Management (Håndtering af rækker)	<p>Ikonet Row Management (Håndtering af rækker) vises på skærmen Betjening (Home &gt; Go (Start &gt; Gå til)) og skærmen Row Management (Håndtering af rækker) (Home &gt; Go &gt; Row Management (Start &gt; Gå til &gt; Håndtering af rækker)). Brug Håndtering af rækker til at:</p> <ul style="list-style-type: none"> <li>• Slå hylde til (aktive) eller fra (inaktive). BEMÆRK: Hylde skal opvarmes til den indstillede temperatur.</li> <li>• Slå Eco-tilstand til. BEMÆRK: Hylde skal opvarmes til den indstillede temperatur.</li> <li>• Skift en hylde indstillinger for dagligt produkt (dvs. den enkelte hylde daglige produkt ændres ved at stryge en hylde</li> </ul>

Placering af berøringskærmen	Ikon	Name	Description
			til venstre eller højre).
1.		Change Over (Skift over)	Ikonet Change Over (Skift over) vises på skærmen Row Management (Håndtering af rækker) (Home > Go > Row Management (Start > Gå > Håndtering af rækker)). Når du vælger dette ikon, kommer der en pop op-skærm med Day Parts (Daglige produkter). Bruges til at skifte alle timere og hylde over til en anden menu (på én gang).
1.		Pil tilbage	Ikonet Pil tilbage vises på skærmen Row Management (Håndtering af rækker) (Home > Go > Row Management (Start > Gå til > Håndtering af rækker)), Skærmen Clean (Rengør) (Home > Go > Clean Screen (Start > Gå til > Rengør)) og Skærmen Shelf (Row) Temperate (Hyldetemperatur (række)) (Home > Go > Shelf (Row) Temperature (Start > Gå til > Hyldetemperatur

Placering af berøringskærmen	Ikon	Name	Description
			(række)). Vender tilbage til den forrige skærm.
1.		Skærmen Rengøring og Rengøringstilstand	Ikonet for Skærmen Rengøring vises på skærmen Betjening (Home > Go (Start > Gå til)) og selve Skærmen Rengøring (Home > Go > Clean Screen (Start > Gå til Skærmen > Rengøring)). Bruges til manuelt at aktivere Skærmen Rengøring og få adgang til Rengøringstilstanden.
1.		Sprog-menu	Ikonet Sprog-menu vises på skærmen Betjening (Home > Go (Start > Gå til)). Menuen for sprog åbner en skærm til valg af sprog. Bruges til at skifte menusprog. Alle menuer ændres på én gang.
1.		Hylдетemperatur (række)	Ikonet Hylдетemperatur (række) vises på Betjeningsskærmen (Start > Gå til) og på Hylдетemperaturskærmen (række) (Start > Gå til > Hylдетemperatur (række)). Bruges til at se hylдетemperaturer.



Placering af berørings-skærmen	Ikon	Name	Description
2.		Produkt	Produktikonet vises på skærmen Opskriftsbog (Home > Recipe Book (Start > Opskriftsbog)). Opret eller ændr produktmenuer.
2.		Gruppe	Gruppeikonet vises på skærmen Opskriftsbog (Start > Opskriftsbog). Opret eller rediger grupper.
2.		Daglige opgaver for produkter	Ikonet Day Part Assignments (Daglige opgaver for produkter) vises på skærmen Recipe Book (Opskriftsbog) (Home > Recipe Book (Start > Opskriftsbog)). Opret eller ændr daglige opgaver for produkter.
3.		Indstillinger	Indstillingsikonet findes både på startskærmen og på skærmen Indstillinger (Start > Indstillinger). Vises i menuen for skabsindstillinger.
*		Lås	Låse-ikonet vises på skærmbillederne Indstillinger og Opskriftsbog (alle underskærme, der kan redigeres). Vises i forskellige menuer. Låser altid en skærm

Placering af berøringskærmen	Ikon	Name	Description
			eller funktion.
*		Grønt flueben	Ikonet med det grønne flueben vises på skærmbillederne i Opskriftsbogen og i pop op-vinduer til valg af sprog. Viser i forskellige menuer. Ja, godkender og gør ændringer permanente.
*		Rødt X	Det røde X-ikon vises på skærmbillederne i Opskriftsbogen og i pop op-vinduer, f.eks. til valg af sprog. Viser i forskellige menuer. Nej, kasserer alle ændringer og forlader skærmen.
*		Redigeringsblyant	Redigeringsblyantsikonet vises på skærmbillederne i Opskriftsbogen. Viser i forskellige menuer. Rediger. Ændrer indholdet.
*		Eco-tilstand	Viser i GO > Eco mode (Gå til > Eco-tilstand). Giver operatøren mulighed for at indstille Eco-tilstanden for hver enkelt hylde.

## Daglig opsætning

Udfør følgende trin før brug i løbet af dagen. BEMÆRK: Hvis enheden ikke er blevet rengjort ved tidligere brug, skal den først rengøres. Se [Betjeningsknapper](#).

1. Tænd for det universelle varmeskab, og startmenuen vises.

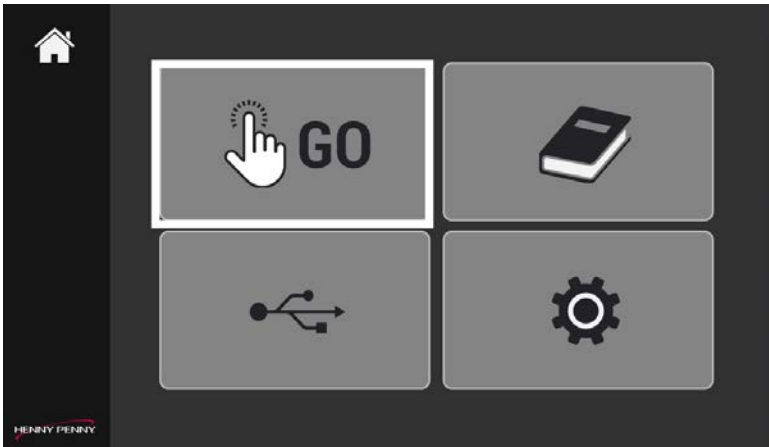

2. Tryk på menuikonet GO (Gå til).

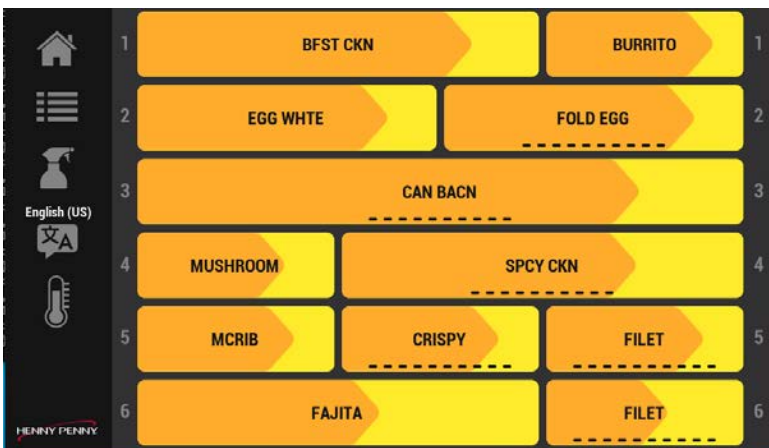

Hylderne begynder at blive varme. Det kan tage 35 minutter for en hylde at blive helt varm.

- Orange viser, hvor langt hylderne er nået, mens de opvarmes.
- Gul viser, hvor lang tid der er tilbage af opvarmningen.
- Grå betyder, at en hylde er fuldt opvarmet og klar til brug. En grå hylde kan bruges, mens andre hylde fortsætter med at varme op.

Brug ikonerne til venstre til at navigere i de forskellige skærme og menuer.

## Brug af det universelle varmeskab

Universelt varmeskab (UHC) bevarer friskheden og præsenterer menupunkterne før servering. Derudover hjælper UHC operatøren med at styre FIFO-lageret (First In and First Out) for at sikre, at produktet er tilgængeligt til tiden og med minimalt produktspild. Se [Betjeningsknapper](#).

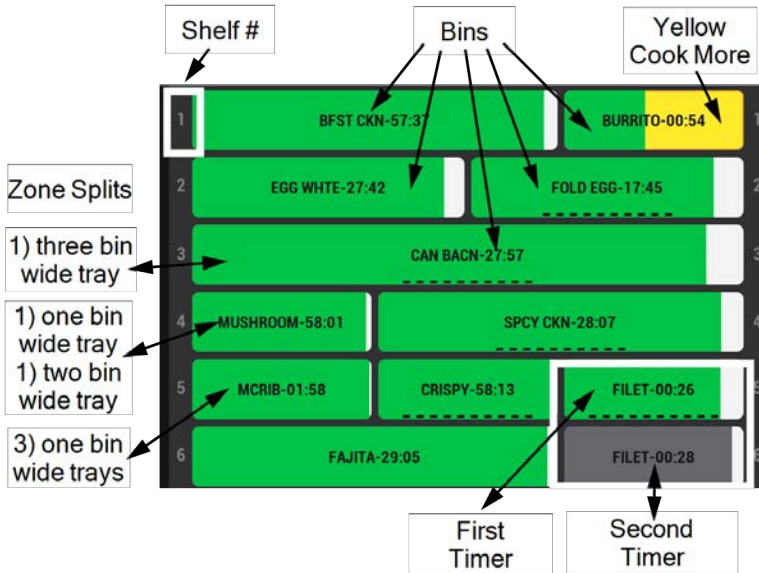

Gå til-menuen på varmeskabet er inddelt i 6 rækker, som svarer til de 6 hylder på enheden. Zonen i hver række er opdelt i 1, 2 eller 3 beholdere afhængigt af størrelsen på den eller de bakker, der er konfigureret til den pågældende hylde.

## Timere

Tilpassede timere tildeles beholdere for at hjælpe med at rotere produkter i UHC 600. Når en bakke med tilberedte produkter er placeret på den tildelte hylde eller i den tildelte beholder, starter crew-medlemmet den tilhørende timer. Timere sporer holdetiden for hvert produkt som angivet i McDonalds Betjeningsprocedurer. Varmholdningstiden tildeles hvert produkt for at sikre friskhed, smag, fødevarer sikkerhed osv. Produktrotation bruges til at reducere madspild. Det produkt, der tilberedes først, skal bruges først, hvilket er i overensstemmelse med FIFO-metoden (First In First Out).

## Beholdere

Farverne på beholderne kan tilpasses. Nedenstående farver er indstillet som standard. Farverne på beholderne bruges til at angive aktive timere, der tæller ned, hvilket produkt der skal bruges først, hvilket produkt der ikke er klar til brug, hvornår der skal tilberedes mere produkt, og hvornår produktet skal kasseres:

- **Grøn:** angiver, at timeren for en produkttype er aktiv og skal bruges først. Beholderen bliver hvid, når timeren tæller ned.
- **Gul:** angiver, at der skal tilberedes flere produkter af den pågældende type.
- **Lysegrå:** angiver, at en timer ikke er aktiv (00:00).
- **Mørkegrå:** angiver, at en ekstra timer er aktiv for den samme produkttype. Timeren bliver grøn, når den første timer udløber eller annulleres. Beholderen bliver hvid, når timeren tæller ned.  
VIGTIGT: Brug produktet i den/de grønne beholder(e) først. Når timeren for de(n) grønne beholder(e) udløber eller annulleres, bliver den grå beholder med mindst resterende tid grøn: FIFO. For eksempel skal den grønne Filet-beholder i række 5 bruges før den grå Filet-beholder i række 6. Når den grønne timer for Filet-beholderen er annulleret, fordi bakken er blevet tømt, eller timeren er udløbet, bliver Filet-beholderen i række 6 grøn.
- **Blinker rødt, Kassér:** angiver, at en produkttype skal kasseres. Den har nået holdegrænsen i henhold til McDonalds driftsstandarderne.

## Start og annullering af en timer

Navigation: Home &gt; GO (Start &gt; Gå til). Se [Betjeningsknapper](#).

Når det nye produkt er lagt i bakken, placeres det i den relevante beholder, og der startes en ny timer for beholderen. BEMÆRK: Parametre for produkter, rækker og beholdere administreres i menuen Opskriftsbog. BEMÆRK: Prikkerne under timeren angiver, at flere produkter er indstillet for den samme timer. Stryk til venstre eller højre for at skifte produkt. Når en produktbakke er tom, annulleres timeren.

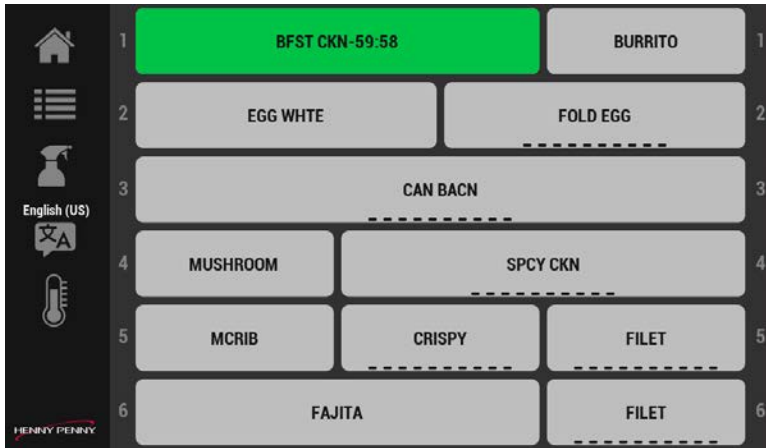

1. Tryk på et menupunkt for at starte en timer. En nedtællingstimer vises på beholderen. BEMÆRK: Hvis der startes to timere for den samme beholder, er den først startede timer grøn, og den anden er mørkegrå.

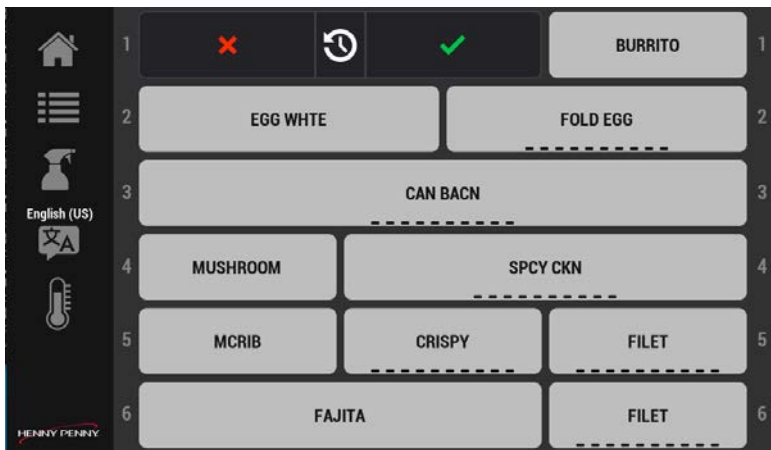

2. Tryk på den samme timer igen, og timeren sættes på pause.
3. Tryk på timeren igen for at reducere tilberedningstiden med 5 minutter for hvert tryk.
4. Tryk på det røde X for at genstarte timeren eller på det grønne flueben for at annullere timeren. BEMÆRK: Hvis du venter og ikke foretager et valg, genoptages timeren.

## Tilbered mere og udløbne timere

Timerne er en kombination af en grøn og en hvid bjælke, som viser timerens nedtælling. Når tiden for tilberedning af mere er nået, bliver den hvide bjælke gul og viser dermed, at der skal tilberedes mere af produktet. DISCARD! (KASSÉR!) blinker rødt for at give operatøren besked om, at det resterende produkt skal kasseres. Navigation: Home &gt; GO (Start &gt; Gå til). Se [Betjeningsknapper](#).

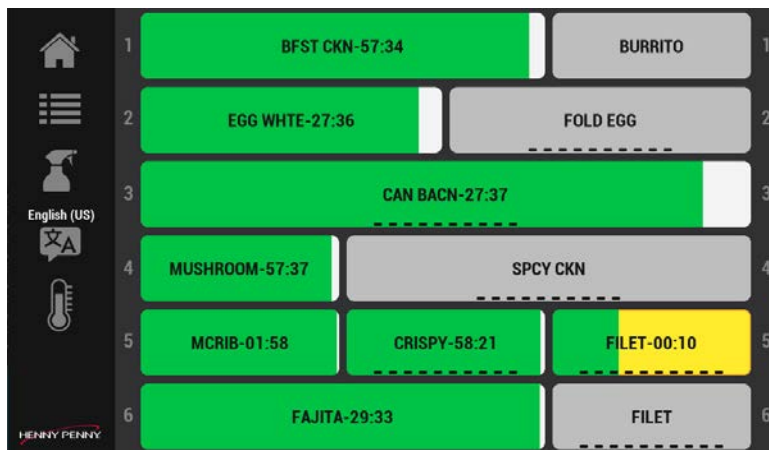

1. Hold øje med, om timeren bliver gul, hvilket betyder, at det er tid til at tilberede mere produkt.

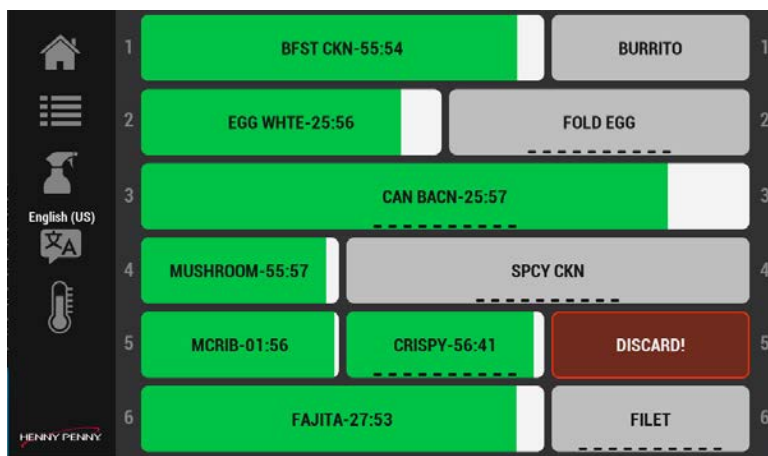

2. Tryk for at stoppe (annullere) timeren, der blinker DISCARD! (KASSÉR!), og kassér derefter produktet.

## Valg af menusprog

Navigation: Home &gt; GO &gt; Language (Start &gt; Gå til &gt; Sprog). Se [Betjeningsknapper](#).

Hvis flere sprog er valgt i menuen Indstillinger, kan de vælges fra menukærmen Go (Gå til). Det er en hurtig måde at skifte sprog på for crews, der taler forskellige sprog.

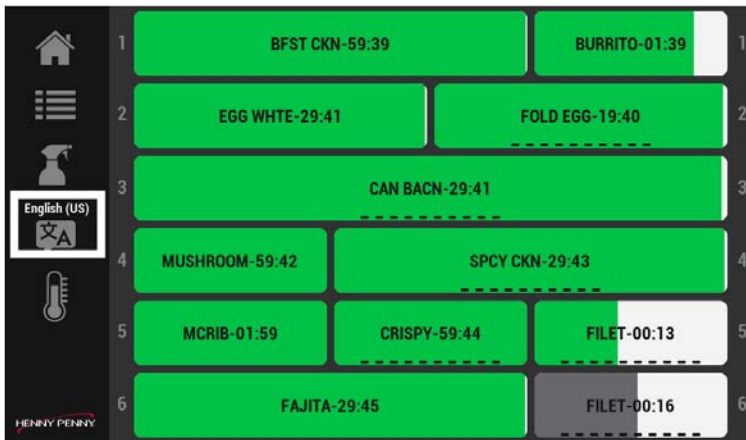

1. Tryk på sprog-ikonet. Menuen Sprog vises.



2. Tryk på et sprog i menuen.
3. Tryk på det grønne flueben for at gemme og fortsætte eller på det røde X for at afslutte uden at foretage ændringer.



## Aktivering af forslag til indstillinger for Eco-tilstand

Hvis Suggest Eco Mode (foreslå Eco-tilstand) er aktiveret i Home &gt; Cabinet Settings &gt; Eco Mode Options (Start &gt; Skabsindstillinger &gt; Indstillinger for eco-tilstand) (stryk fire gange til venstre), vil en hylde uden aktive produkttimer give operatøren besked og opfordre denne til at sætte hylden i Eco-tilstand. Hvis den er aktiveret, og afhængigt af den valgte indstilling for Eco-tilstand, vil hylden enten køle en smule, eller varmelegemet vil slukke helt. Når hylden tages ud af Eco-tilstand, skal den varmes op til driftstemperatur igen, før den kan bruges. Se [Betjeningsknapper](#).

BEMÆRK: Eco-tilstand kan aktiveres manuelt på skærmen Row Management (Håndtering af rækker) (Home &gt; Go &gt; Row Management (Start &gt; Gå til &gt; Håndtering af rækker) pr. hylde ved hjælp af "blad"-ikonet.

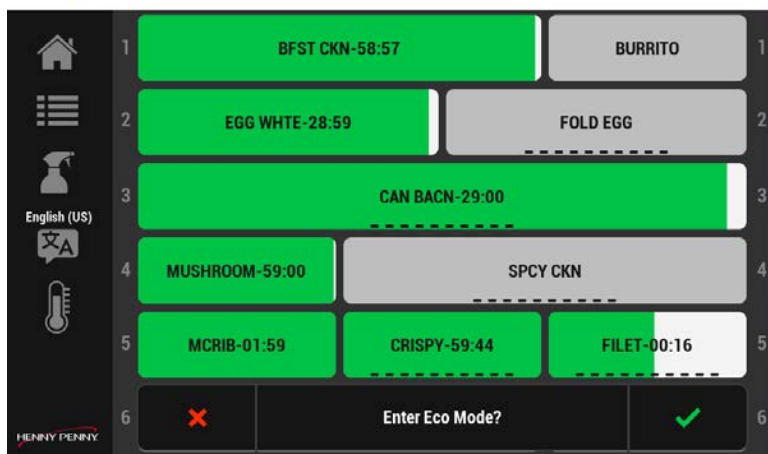

1. Tryk på det grønne flueben for at aktivere Eco-tilstand for rækken.
2. Tryk på det røde X for at afslutte uden at foretage en ændring.

## Håndtering af rækker

Navigation: GO &gt; Row Management (Gå til &gt; Håndtering af rækker). Se [Betjeningsknapper](#).

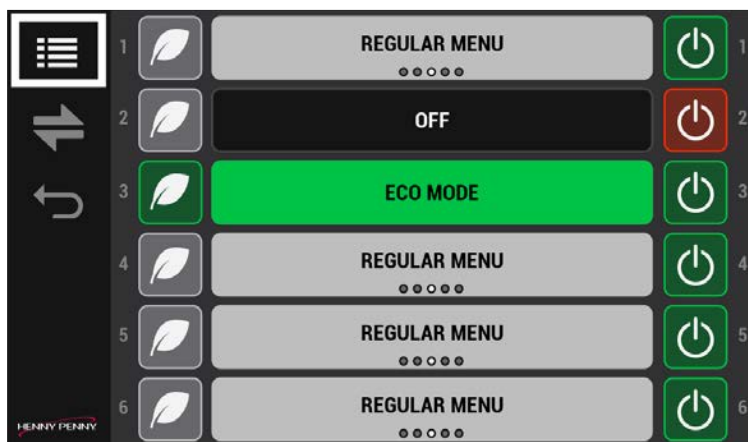

Brug Row Management (Brug håndtering af rækker) til at administrere Day Part Assignments (Daglige opgaver for produkter), aktivere Eco Mode (Eco-tilstand) og slukke for ubrugte hylder.

## Stryg på menupunkterne

Beholdere, der er konfigureret med produkter i en gruppe, kan ændres med et stryg for at håndtere skiftende kapacitet.



1. Beholdere med produkter i en gruppe kan stryges til venstre eller højre for at ændre tildelingen. Positionsindikatoren under produktnavnet fremhæver menupunktets position.

## Ændring af Day Part Assignments

Bruges til overgangen fra morgenmad til resten af dagen.

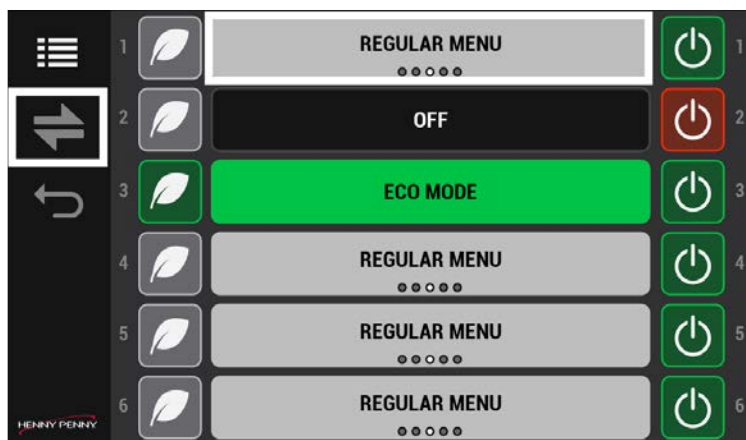

1. Stryg over de enkelte hylder for at skifte menutype for det enkelte produkt.
2. Tryk på skifte-pilen (venstre-højre) for at ændre alle produktmenutyper.

## Aktivering Eco-tilstanden

Bruges til manuelt at spare på strømmen, når en hylde ikke bruges. Blad-ikonet lader midlertidigt hylden køle ned til en forudbestemt temperatur for at spare strøm (omkostninger) eller slukker helt for hylden. Muligheden for at køle hylden ned til en forudindstillet temperatur eller slukke den helt konfigureres i Home > Cabinet Settings > ECO Mode Options (Start > Skabsindstillinger > Indstillinger for Eco-tilstand) (stryk til venstre fire gange).

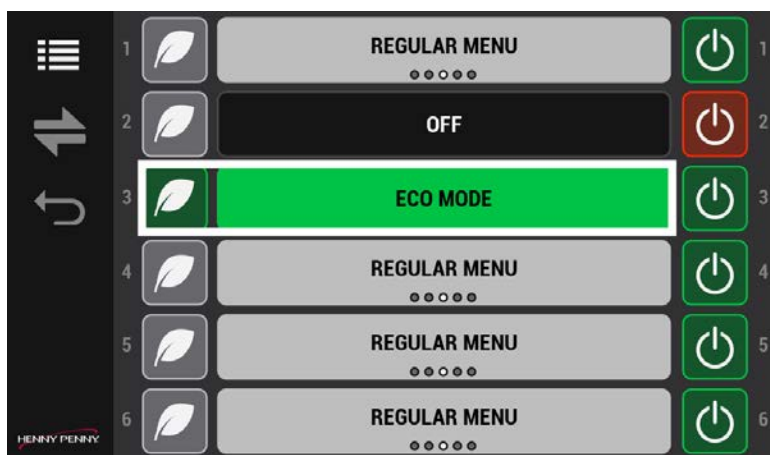

1. Tryk på venstre bladikon for Eco-tilstand for at indstille en ubrugt hylde til Eco-tilstand. Den grå række bliver grøn. Temperaturen på hylden falder.

2. Tryk på det venstre bladikon for Eco-tilstand igen for at genstarte hylden. Den grønne række bliver grå. Temperaturen på hylden stiger.

## Sluk for ubrugte hylder

Bruges til at slukke for ubrugte hylder. I modsætning til Eco-tilstand slukker denne indstilling helt for hylden.

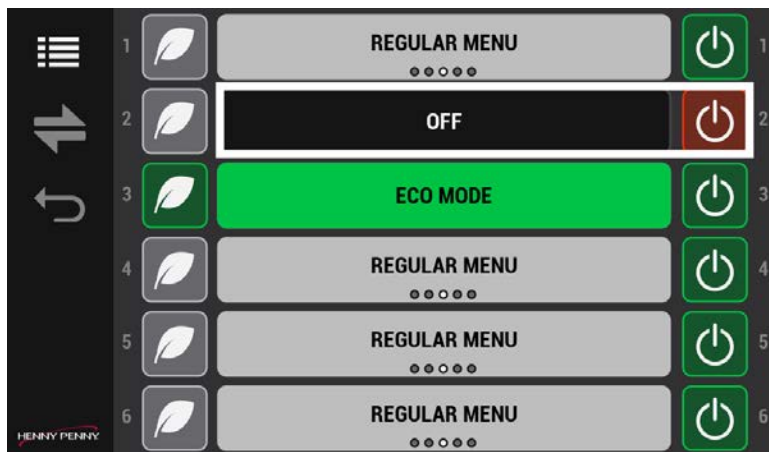

1. Tryk på den højre tænd-/sluk-knap for at slukke for en ubrugt hyld. Strøm-ikonet skifter fra grønt til rødt.
2. Tryk på den højre tænd-/sluk-knap for at tænde for en hyld. Strøm-ikonet skifter fra rødt til grønt. BEMÆRK: Hylden skal være varm, før den kan bruges.

## Redigering af indstillinger

Hvis du vil redigere opskriftsbogen og skabsindstillingerne, skal du bruge låseikonet til at aktivere og deaktivere redigering. Se [Betjeningsknapper](#).

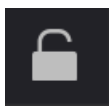

Tryk på låse-ikonet for at låse op for redigering. En adgangskodeskærm vises. Skriv 1122, og tryk derefter på det grønne flueben for at fortsætte eller på pilen Tilbage for at afslutte uden at foretage en ændring. Når du er færdig, skal du trykke på låse-ikonet for at låse redigeringen.

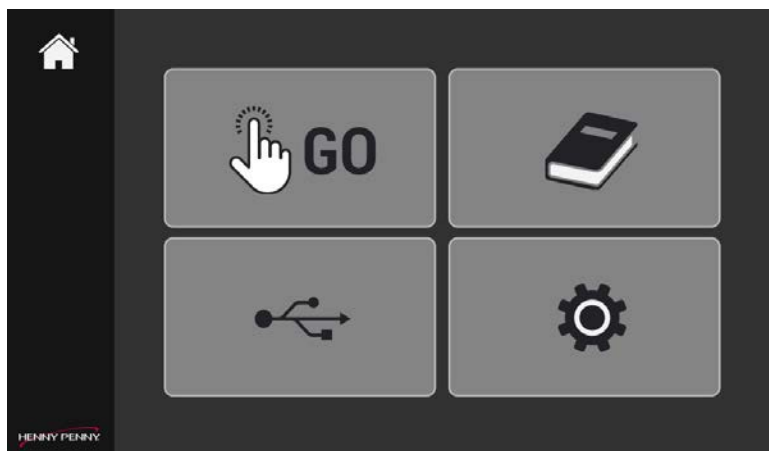

1. Tryk for at få adgang til enten Opskriftsbogen eller Skabsindstillingerne. Menuer vises.
2. Tryk på låseikonet, og indtast derefter 1122 på adgangskodeskærmen for at få adgang til og ændre indstillinger på skærmen.

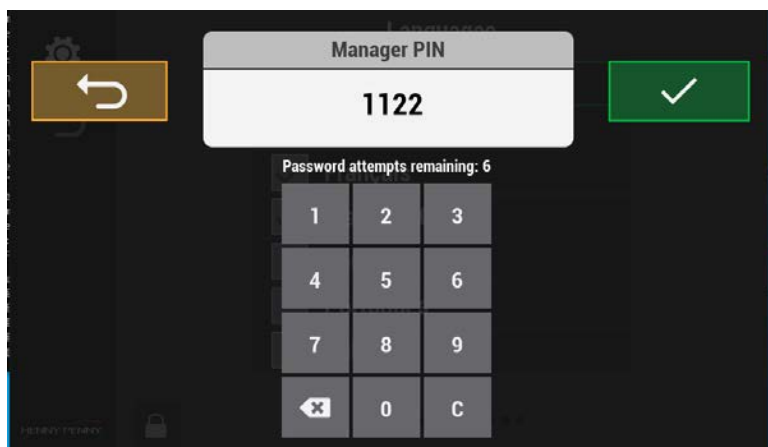

3. Tryk på det grønne flueben for at gemme og fortsætte eller på Pil tilbage for at afslutte uden at foretage ændringer. Menuindstillingerne vises.
4. Når du er færdig, skal du trykke på låse-ikonet for at låse redigeringen.

## Tilføjelse eller ændring af et produktmenupunkt

Her skal hvert produkt konfigureres for at kunne bruges i menuen Gå til (Go-menuen). Brug McDonald's godkendte og testede værdier til at fuldføre registreringen af alle produkter i varmeskabet. Udfør følgende trin i produktskærmen for at slette, tilføj eller ændre et produktmenupunkt. Navigation: Home > Recipe Book > Product (Start > Opskriftsbog > Produkt). Se [Betjeningsknapper](#).

## BEMÆRK:

- Varmeskab 600 leveres forudindstillet med grundlæggende produktmenupunkter. Kontrollér, at disse stemmer overens med produktindstillingerne for din region.
- Der kan maksimalt indtastes 60 individuelle produkter i kontrollen. Plustegnet (+), der bruges til at tilføje produkter, dæmpes, når grænsen er nået. Hvis man fjerner (sletter) eksisterende produkter, kan man tilføje yderligere produkter.

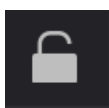

Tryk på låse-ikonet for at låse op for redigering. En adgangskodeskærm vises. Skriv 1122, og tryk derefter på det grønne flueben for at fortsætte eller på pilen Tilbage for at afslutte uden at foretage en ændring. Når du er færdig, skal du trykke på låse-ikonet for at låse redigeringen.

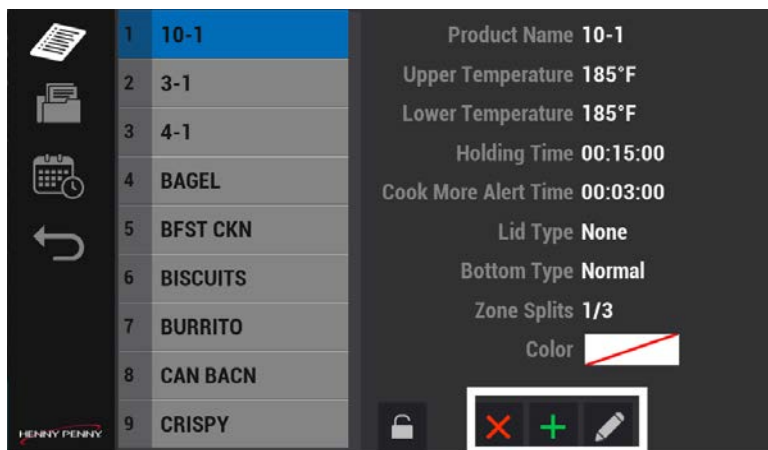

1. Vælg en gruppe fra listen til venstre. Den valgte gruppe vises med blåt for at indikere, at den er aktiv. BEMÆRK: Se Redigering af gruppemenuen for at tilføje, ændre eller slette en gruppe.
2. Tryk på Tilføj (grønt plus) eller Rediger (blyantsikon) for at tilføje eller ændre et produktmenupunkt efter behov. BEMÆRK: Følgende eksempel viser, hvordan man TILFØJER et produkt.

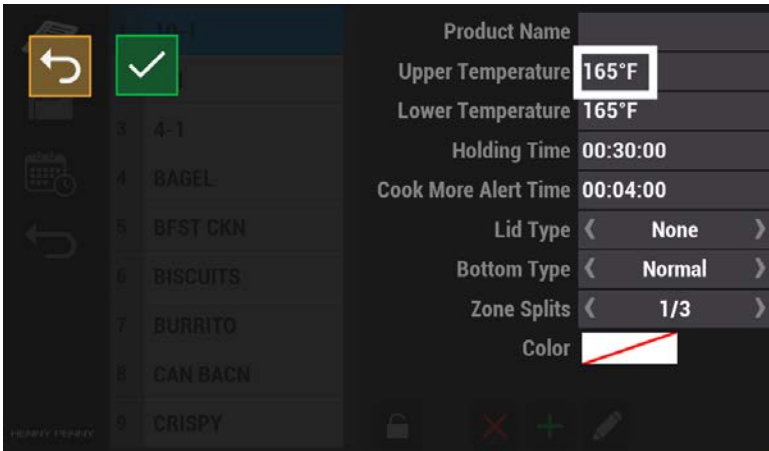

3. Tryk på feltet for at tilføje eller ændre en værdi. Skærmen Værdi vises.  
BEMÆRK: Felter og værdier er eksempler, dine kan variere.

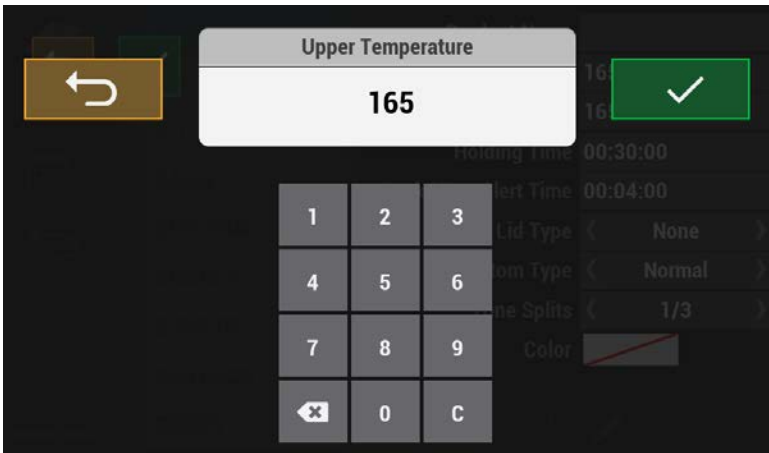

4. Tryk på tastaturet for at vælge værdien. Produktelementernes parametre omfatter:
- Produktets navn
  - Øvre temperatur: skal matche den nedre
  - Nedre temperatur: skal matche den øvre
  - Holdetid: samlet tid før bortscaffelse. Følg McDonalds 's retningslinjer for fødevarer sikkerhed.
  - Alarmtidspunkt for tilberedning af mere: besked om at tilberede mere produkt før bortscaffelse
  - Lågtype: type af bakkellåg eller intet

- Bundtype: type af bakke, wire eller andet
- Zonedelere: en til tre beholdere i bredden på en enkelt hylde. Bredden og antallet af bakker eller kurve, der bruges pr. hylde. En bred bakke svarer f.eks. til tre smalle kurve.
- Farve: unik timerfarve, standard er grøn.

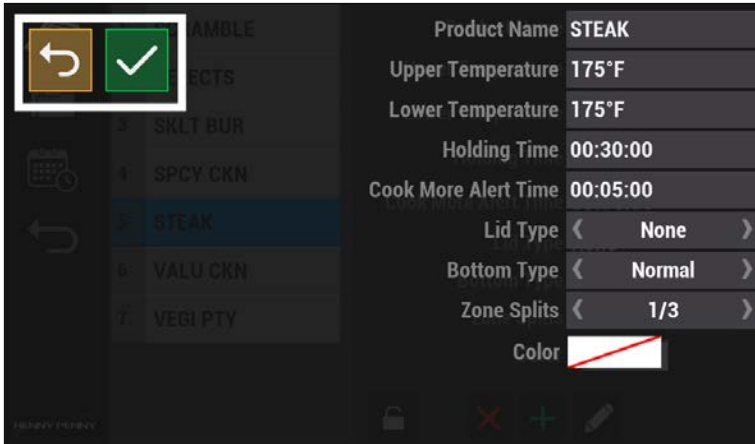

5. Tryk på det grønne flueben for at fortsætte eller på Pil tilbage for at afslutte uden at foretage ændringer. Elementskærmen vises.
6. Brug trin 3 til 6 til at tilføje hver værdi til menupunktet.
7. Når du er færdig, skal du trykke på låse-ikonet for at låse redigeringen.

## Sletning af et produktmenupunkt

Udfør følgende trin for at slette et menupunkt.



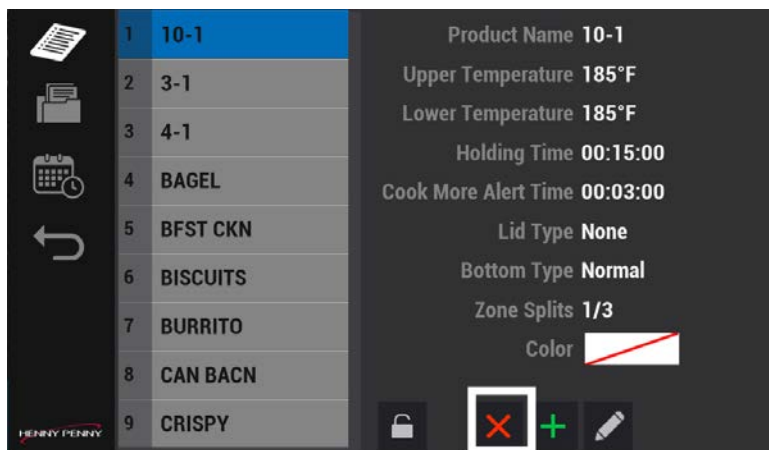

1. Tryk på et menupunkt for at slette det.
2. Tryk på ikonet Slet (rødt X) for at slette et menupunkt. Delete Product (Slet produkt) vises med navnet på produktmenupunktet.
3. Tryk på det grønne flueben for at fortsætte eller det røde X for at afslutte uden at foretage ændringer. Der vises en bekræftelsesskærm.
4. Tryk på det grønne flueben for at fortsætte. Produktelementet er slettet. Skærmen Produktelement vises.

## Redigering af gruppemenuen

Produkter med samme holdetemperatur skal grupperes sammen på samme temperaturhylde. Hyldeækkerne kan ikke konfigureres med produkter med flere forskellige temperaturer. Navigation: Home &gt; Recipe Book &gt; Group (Start &gt; Opskriftsbog &gt; Gruppe). Se [Betjeningsknapper](#).

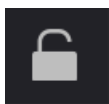

Tryk på låse-ikonet for at låse op for redigering. En adgangskodeskærm vises. Skriv 1122, og tryk derefter på det grønne flueben for at fortsætte eller på pilen Tilbage for at afslutte uden at foretage en ændring. Når du er færdig, skal du trykke på låse-ikonet for at låse redigeringen.

## Sletning, tilføjelse eller ændring af et gruppemenupunkt

Gruppér elementer med samme hylde temperatur sammen. Tryk på gruppeikonet i menuen Recipe Book (Opskriftsbog) for at slette (rødt X), tilføj (grønt plus) eller

redigere (blyantsikon) en gruppe.

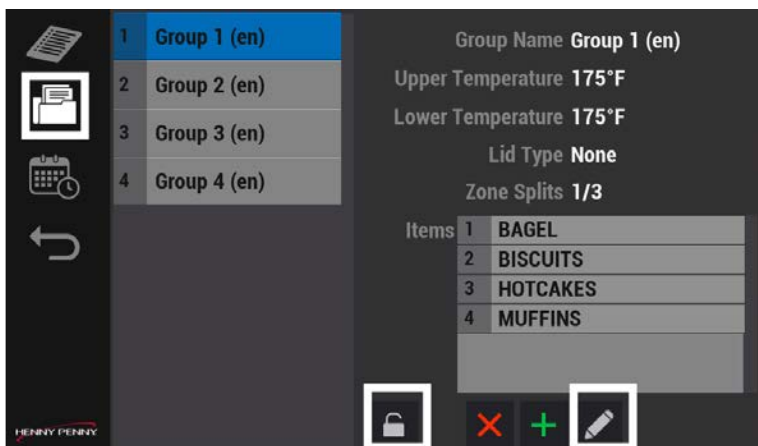

1. Tryk på låse-ikonet, indtast adgangskoden, og tryk derefter på det grønne flueben for at fortsætte eller på Pil tilbage for at afslutte uden at gemme ændringerne.
2. Tryk på en gruppe, og tryk derefter på Slet (rødt X), Tilføj (grønt plus) eller Rediger (blyantsikon) for at ændre en gruppe efter behov.
3. Tryk på det grønne flueben for at gemme og fortsætte eller på Pil tilbage for at afslutte uden at foretage ændringer.

## Redigering af Day Part Assignment (Daglige opgaver for produkter)

Day Part (Daglige produkter) er et sæt produkter, der er specifikke for Breakfast (Morgenmad), Change Over (Overgang), Regular Menu (Normal menu), Custom 1 (Brugerdefineret 1) og Custom 2 (Brugerdefineret 2) i henhold til McDonald's Corporate. Når det er tid til at skifte fra en Day Part-menu til en anden Day Part-menu, kan du skifte hele menuen på én gang eller de enkelte produkter. Navigation: Home &gt; Recipe Book &gt; Day Part (Start &gt; Opskriftsbog &gt; Daglige produkter). Se [Betjeningsknapper](#).

VIGTIGT: Når produkter og grupper er indstillet, grupperer Day Part Assignments produkterne sammen i samme menu, så en operatør hurtigt kan skifte produkt fra morgen til frokost. En hylde kan kun indeholde produkter med samme øvre/nedre temperatur og fysiske blanding af zoneopdelte beholdere. Det første produkt, der læg-

ges ind på en hylde, sætter temperaturkriterierne for de efterfølgende produkter. Kun produkter med samme temperatur og zonedeling kan lægges på én hylde.

For eksempel: Hvis det første produkt på hylden har en temperatur på 175 F° og en zonedeling på 1/3, kan der kun tilføjes produkter med samme temperatur og en zonedelingsværdi på 1/3 eller 1/2 (dvs. der kan tilføjes to produkter med 1/3 zonedeling eller et produkt med 1/2 zonedeling). Indstil Day Part Assignments efter hylde.

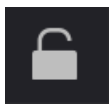

Tryk på låse-ikonet for at låse op for redigering. En adgangskodeskærm vises. Skriv 1122, og tryk derefter på det grønne flueben for at fortsætte eller på pilen Tilbage for at afslutte uden at foretage en ændring. Når du er færdig, skal du trykke på låse-ikonet for at låse redigeringen.

## Sletning, tilføjelse eller ændring af Day Part Assignments

Udfør følgende trin for at redigere en Day Part-opgave. BEMÆRK: Alle produkter i en række skal have samme temperatur.

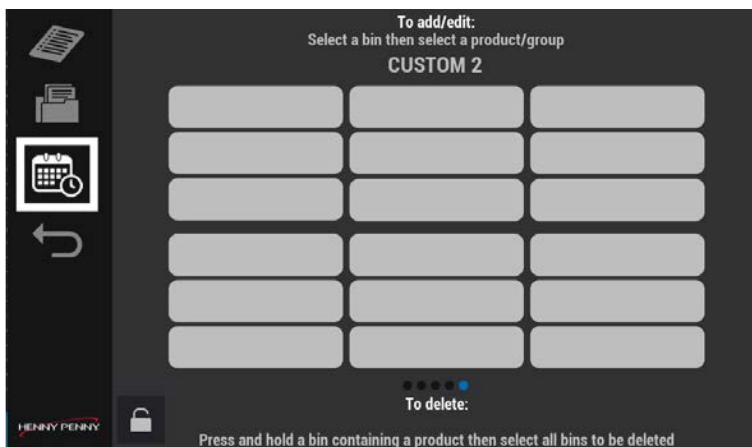

1. Tryk på ikonet Day Part (Daglige produkter), og tryk derefter på en beholder. Adgangskodeskærmen vises.
2. Indtast adgangskoden 1122 (standard), og tryk derefter på det grønne flueben. Visning af beholdere.

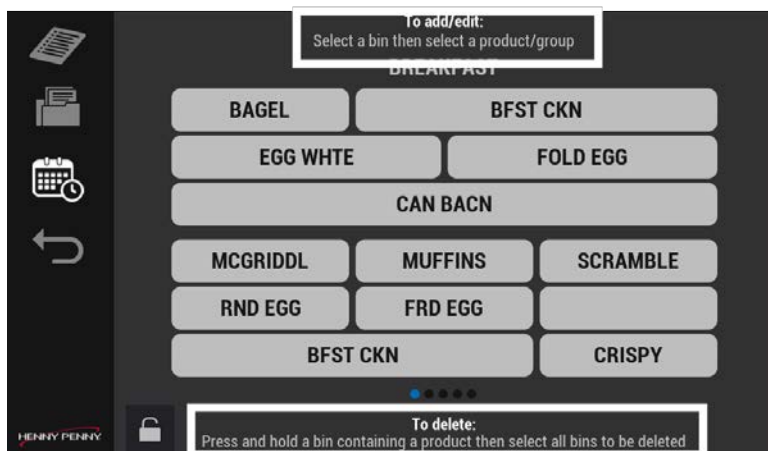

3. Læs og følg de øverste og nederste instruktioner på skærmen, og gør derefter et af følgende:
  - Rediger ved at trykke på en tom beholder, og vælg derefter et produkt.
  - Slet et dagligt produkt ved at trykke og holde på en beholder.
4. Stryg til venstre og højre for at få adgang til alle menuer for daglige opgaver for produkterne (beholderne). BEMÆRK: Indstil menuer og beholdere efter behov. Ikke alle menuer behøver at blive sat op. Der kan tilføjes yderligere menuer under Home > Cabinet Setting > Day Parts (Start > Skabsindstillinger > Daglige produkter) (stryg tre gange til venstre).
5. Tryk på det grønne flueben for at fortsætte, eller tryk på tilbage-pilen for at annullere ændringen.

## Valg af indstillinger

Varmeskabet giver mulighed for at tilpasse mulighederne. Navigation: Home &gt; Cabinet Settings (Start &gt; Skabsindstillinger). Se [Betjeningsknapper](#).

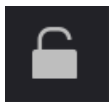

Tryk på låse-ikonet for at låse op for redigering. En adgangs-kodeskærm vises. Skriv 1122, og tryk derefter på det grønne flueben for at fortsætte eller på pilen Tilbage for at afslutte uden at foretage en ændring. Når du er færdig, skal du trykke på låse-ikonet for at låse redigeringen.

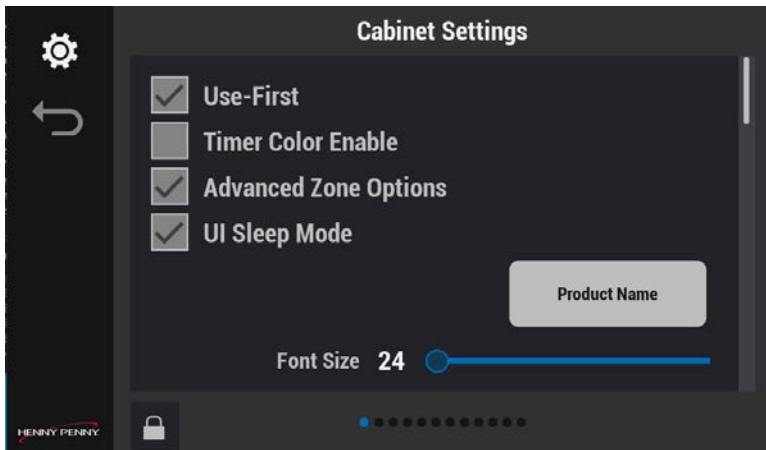

Der vises fire valgmuligheder, som er som følger:

1. Brug først:
  - Markeret: Produktet med den laveste resterende holdetid vil være farvet, og samme produkter med længere timere vil være grå.
  - Ikke markeret: alle produkter med aktive timere vil blive farvet, hvis Color Timer Enable (Aktiver farvetimer) er markeret.
2. Aktiver farvetimer:
  - Afkrydset: bruger den produktdefinerede farveindstilling (opskriftsbog) til FIFO-farvning (laveste timer har produktfarve, og resten er grå).
  - Ikke markeret: standard er den grønne farve for FIFO-farvning.
3. Avancerede zoneindstillinger:
  - Afkrydset: På betjeningskærmen er ikonet Row Managment (Håndtering af rækker) tilgængeligt for specifikke hyldeindstillinger (f.eks. Eco-tilstand, fra osv.) og alle ændringer af "Globale" daglige produkter.
  - Ikke afkrydset: Skærmen Betjening har IKKE et tilgængeligt ikon for Håndtering af rækker, men erstattes af den "globale" ændring af det daglige produkt (dvs. muligheden for at ændre det daglige produkt for alle hylder).
4. UI-dvaletilstand:
  - Afkrydset: Skærmen dæmpes til 10 % af den indstillede lysstyrke efter 180 sekunder uden aktivitet. Genaktiveres ved enhver aktivitet.
  - Ikke markeret: Skærmen forbliver på den indstillede lysstyrke.
5. Vælg det relevante, og tryk derefter på det grønne flueben for at gemme og fortsætte eller på det røde kryds for at afslutte uden at foretage ændringer.

## Ændring af skriftstørrelse

Forøg skriftstørrelsen efter behov. Brug ikonet for produktnavnet over skyderen som reference. Navigation: Home > Cabinet Settings > Font Size (Start > Skabsindstillinger > Skriftstørrelse) (stryg ned). Se [Betjeningsknapper](#).

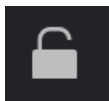

Tryk på låse-ikonet for at låse op for redigering. En adgangskodeskærm vises. Skriv 1122, og tryk derefter på det grønne flueben for at fortsætte eller på pilen Tilbage for at afslutte uden at foretage en ændring. Når du er færdig, skal du trykke på låse-ikonet for at låse redigeringen.

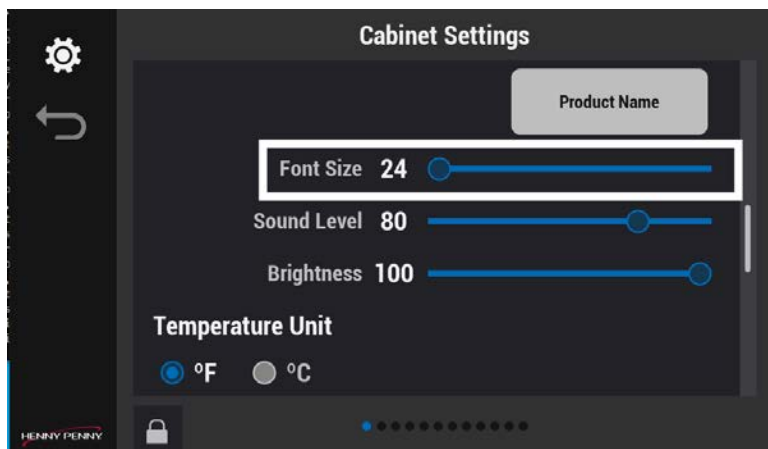

1. Brug skyderen til at øge eller mindske skriftstørrelsen. Brug ikonet for produktnavn over skyderen som hjælp til at vælge skriftstørrelse.
2. Tryk på det grønne flueben for at gemme og fortsætte eller på det røde X for at afslutte uden at foretage ændringer.

## Ændring af lysstyrken

Øg eller sænk lysstyrken på kontrolskærmen, så den passer til omgivelsernes krav. Navigation: Home > Settings > Brightness (Start > Indstillinger > Lysstyrke) (stryg ned). Se [Betjeningsknapper](#).

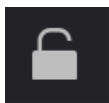

Tryk på låse-ikonet for at låse op for redigering. En adgangskodeskærm vises. Skriv 1122, og tryk derefter på det grønne flueben for at fortsætte eller på pilen Tilbage for at afslutte uden at foretage en ændring. Når du er færdig, skal du trykke på låse-iko-

net for at låse redigeringen.

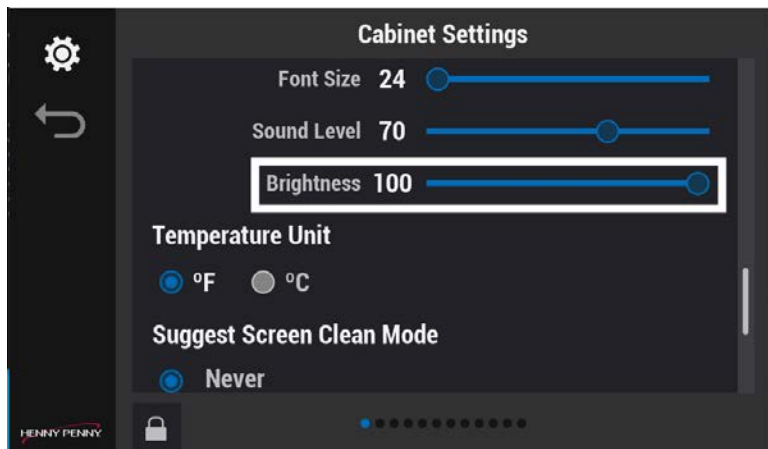

1. Brug skyderen til at øge eller mindske lysstyrken i menuen.
2. Tryk på det grønne flueben for at gemme og fortsætte eller på det røde X for at afslutte uden at foretage ændringer.

## Ændring af lydstyrkeniveauet

Brug denne indstilling til at styre decibelniveauet for alarmer og advarsler. Navigation: Home > Cabinet Settings > Sound Level (Start > Skabsindstillinger > Lydstyrkeniveau) (stryk ned). Se [Betjeningsknapper](#).

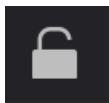

Tryk på låse-ikonet for at låse op for redigering. En adgangskodeskærm vises. Skriv 1122, og tryk derefter på det grønne flueben for at fortsætte eller på pilen Tilbage for at afslutte uden at foretage en ændring. Når du er færdig, skal du trykke på låse-ikonet for at låse redigeringen.

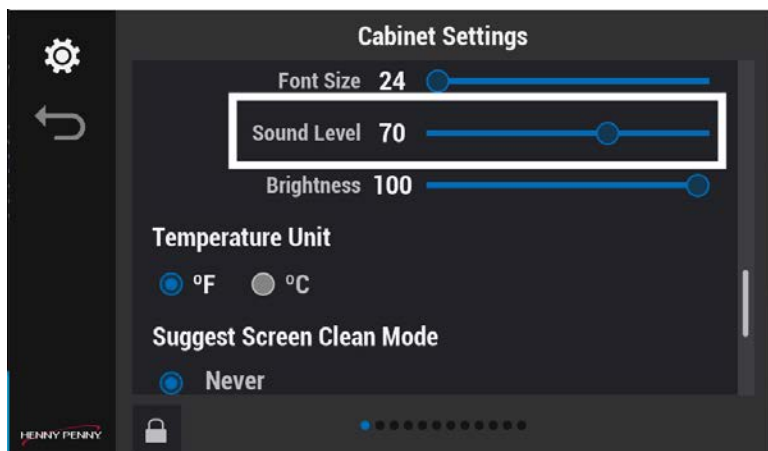

1. Brug skyderen til at øge eller mindske lydstyrken. Der afspilles en lyd efter hver lydjustering.
2. Tryk på det grønne flueben for at gemme og fortsætte eller på det røde X for at afslutte uden at foretage ændringer.

## Ændring af lydalarmer

Der kan indstilles unikke lyde i form af advarsler, så du får besked om problemer. Navigation: Home > Cabinet Settings > More Sound Settings (Start > Skabsindstillinger > Flere lydindstillinger) (stryk ned). Se [Betjeningsknapper](#).

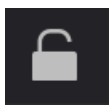

Tryk på låse-ikonet for at låse op for redigering. En adgangskodeskærm vises. Skriv 1122, og tryk derefter på det grønne flueben for at fortsætte eller på pilen Tilbage for at afslutte uden at foretage en ændring. Når du er færdig, skal du trykke på låse-ikonet for at låse redigeringen.



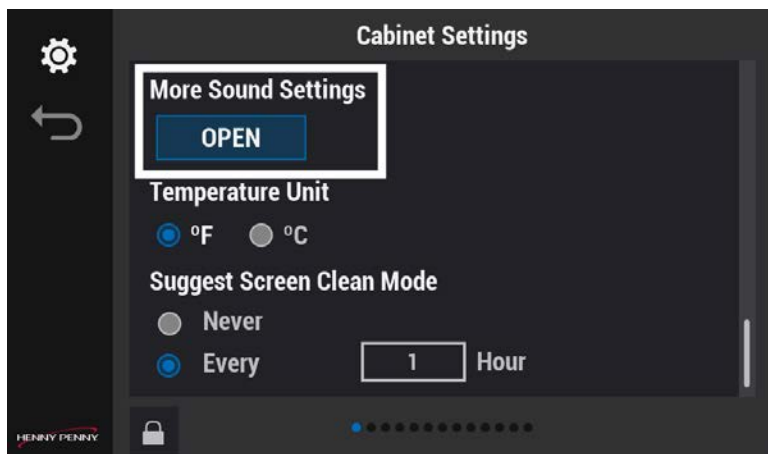

1. Tryk på OPEN (ÅBN). Skærmen Lydkonfiguration vises.

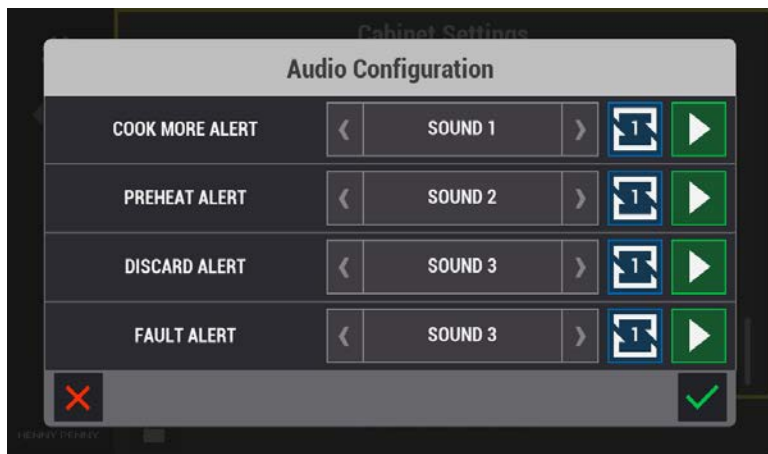

2. Brug pilene til venstre og højre til at vælge en lyd for hver alarm:
  - Brug den grønne højrepil til at teste lyden.
  - Brug ikonet med den blå firkant og pilene op og ned til at indstille alarmerne til at blive gentaget en, to eller tre gange.
  - Brug ikonet med den blå firkant, og afspil kontinuerligt er kun tilgængelig for lyden Kassér alarmerne.
3. Tryk på det grønne flueben for at gemme og fortsætte eller på det røde X for at afslutte uden at foretage ændringer.

## Ændring af temperaturenheden

Det universelle varmeskab understøtter både Fahrenheit- og Celsius-temperaturer. Navigation: Home &gt; Cabinet Settings &gt; Temperature Unit (Start &gt; Skabsindstillinger &gt; Temperaturenhed) (stryk ned). Se [Betjeningsknapper](#).

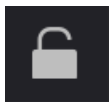

Tryk på låse-ikonet for at låse op for redigering. En adgangskodeskærm vises. Skriv 1122, og tryk derefter på det grønne flueben for at fortsætte eller på pilen Tilbage for at afslutte uden at foretage en ændring. Når du er færdig, skal du trykke på låse-ikonet for at låse redigeringen.

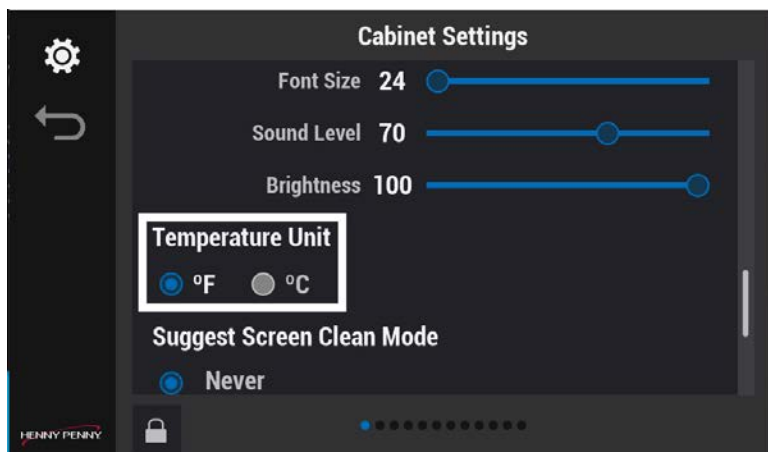

1. Vælg Fahrenheit eller Celsius.
2. Tryk på det grønne flueben for at gemme og fortsætte eller på det røde X for at afslutte uden at foretage ændringer.

## Valg af den foreslåede rengøring

Indstil en påmindelse om rengøring, og hvor ofte du vil have en påmindelse. Vælg Aldrig for at springe over. Navigation: Home &gt; Cabinet Settings &gt; Suggest Screen Clean Mode (Start &gt; Skabsindstillinger &gt; Foreslå tilstanden Rengøring) (stryk ned). Se [Betjeningsknapper](#).

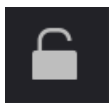

Tryk på låse-ikonet for at låse op for redigering. En adgangskodeskærm vises. Skriv 1122, og tryk derefter på det grønne flueben for at fortsætte eller på pilen Tilbage for at afslutte uden at foretage en ændring. Når du er færdig, skal du trykke på låse-ikonet for at låse redigeringen.

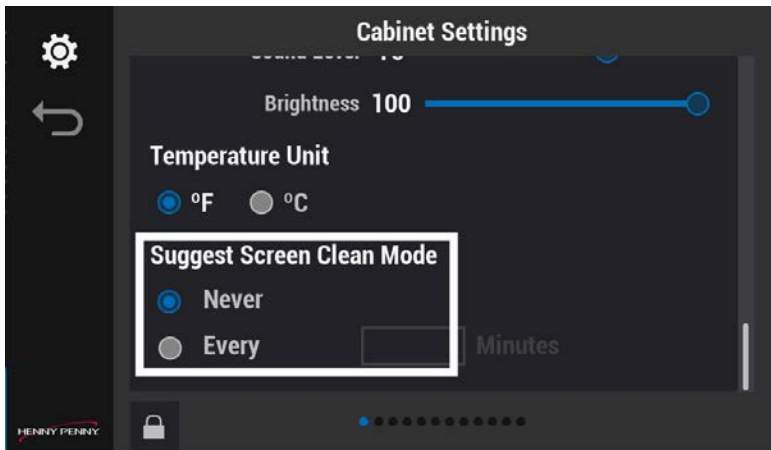

1. Vælg Aldrig eller Hver gang. Hvis Hver gang vælges, skal du indtaste en tid mellem 5 min. og 24 timer. til skærmvisning.
2. Tryk på det grønne flueben for at gemme og fortsætte eller på det røde X for at afslutte uden at foretage ændringer. Meddelelsen Clean Screen Now (Rengør nu) vises på de valgte indstillede tidspunkter på menukærmen.

## Ændring af kalenderen

Valg af dato og klokkeslæt er afgørende for driften af varmeskabets timere og data-logning. Dato og klokkeslæt skal indstilles for betjening. Navigation: Home > Settings > Calendar (Start > Indstillinger > Kalender) (stryg én gang til venstre). Se [Betjeningsknapper](#).

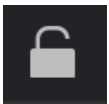

Tryk på låse-ikonet for at låse op for redigering. En adgangskodeskærm vises. Skriv 1122, og tryk derefter på det grønne flueben for at fortsætte eller på pilen Tilbage for at afslutte uden at foretage en ændring. Når du er færdig, skal du trykke på låse-ikonet for at låse redigeringen.

## Valg af dato

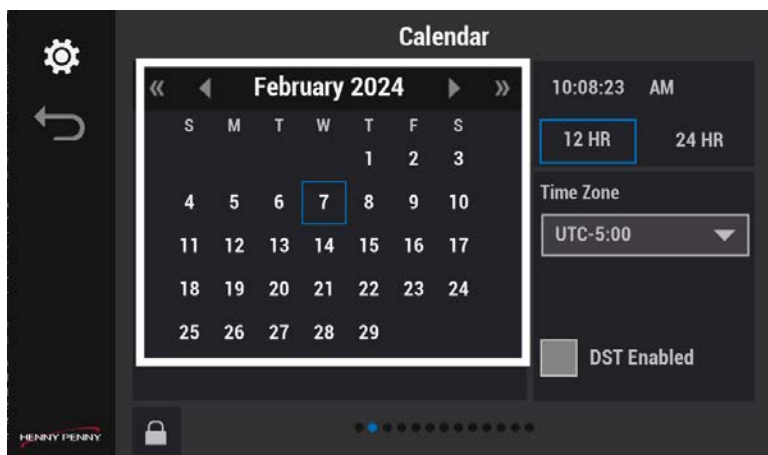

- Tryk på dagens dato i kalenderen.

## Valg af tid

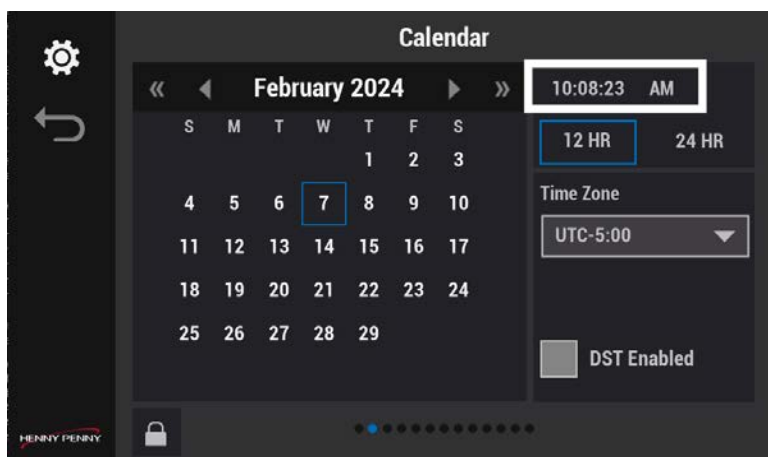

1. Tryk på feltet Tidsindstillinger. Skærmen Tidsindstillinger vises.

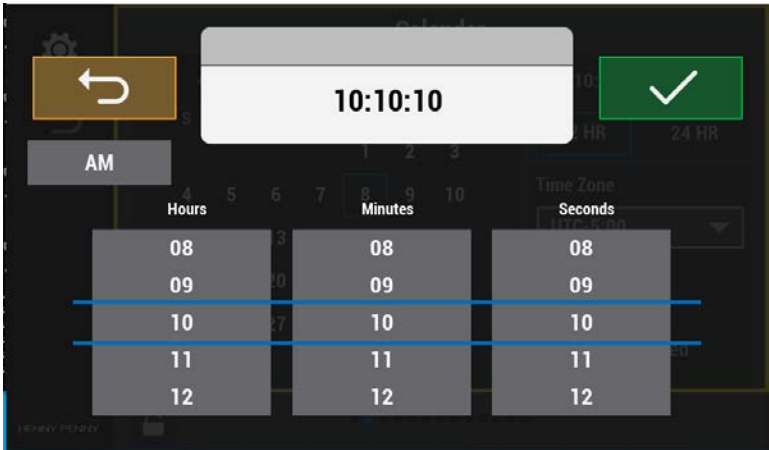

2. Tryk for at indstille A.M. eller P.M.
3. Tryk for at indstille timer, minutter og sekunder.
4. Tryk på det grønne flueben for at fortsætte eller på Pil tilbage for at afslutte uden at foretage ændringer.

## Valg af tidsformat

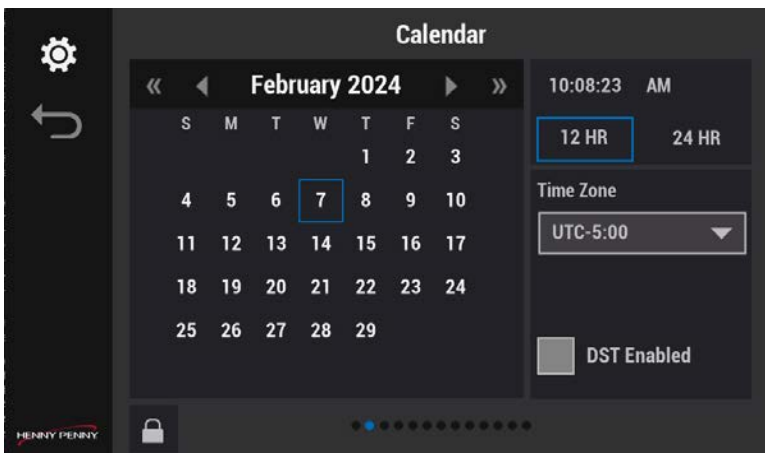

- Vælg enten 12 timer. (middag til midnat) eller 24 timer. (midnat til midnat).

## Valg af tidszone

For lande eller regioner, der bruger Coordinated Universal Time (UTC). Søg online efter et kort over UTC-tidszoner. BEMÆRK: Indstilling af tidszonen for sommertid (DST) efter indstilling af tiden ændrer den aktuelle tid (f.eks. hvis tidszonen i øjeblikket er UTC-4:00 og den ændres til UTC-5:00, ændres den aktuelle tidsindstilling med en time).

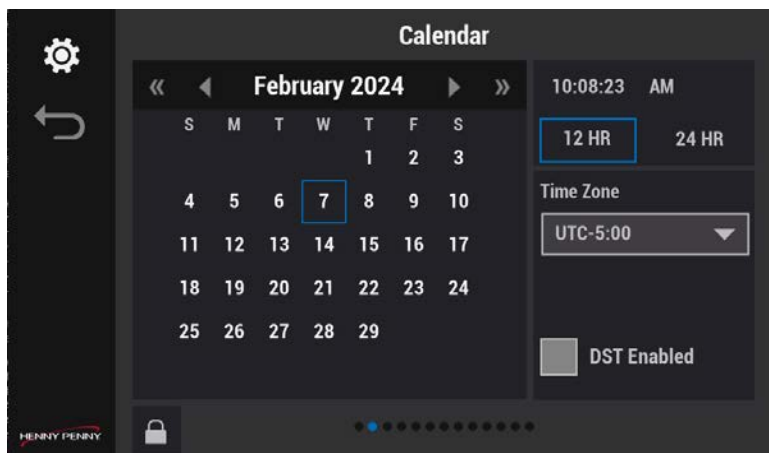

- Tryk på og vælg Coordinated Universal Time (UTC).

## Valg af sommertid (DST)

For lande eller regioner, der bruger sommertid. BEMÆRK: Indstilling af tidszonen for sommertid (DST) efter indstilling af tiden ændrer den aktuelle tid (f.eks. hvis tidszonen i øjeblikket er UTC-4:00 og den ændres til UTC-5:00, ændres den aktuelle tidsindstilling med en time).

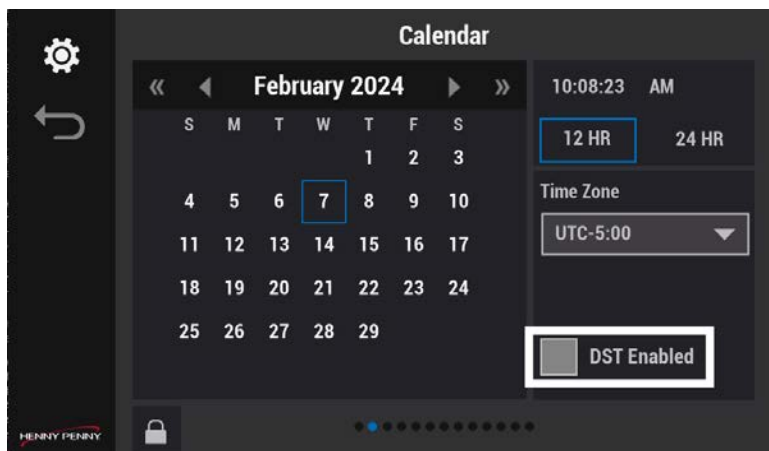

- Tryk på Sommertid (DST), og vælg din region.

## Valg af sprog

Før man kan vælge et sprog fra menukærmen Gå til, skal de vælges i menuen Skabsindstillinger &gt; Sprog. Det er en hurtig måde at skifte sprog på for crews, der taler forskellige sprog. Indstil de sprog, som dit crew bruger. Fravælg ubrugte sprog. Navigation: Home &gt; Cabinet Settings &gt; Languages (Start &gt; Skabsindstillinger &gt; Sprog). (stryg to gange til venstre). Se [Betjeningsknapper](#).

BEMÆRK: Produktnavne er ikke oversatte.

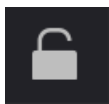

Tryk på låse-ikonet for at låse op for redigering. En adgangskodeskærm vises. Skriv 1122, og tryk derefter på det grønne flueben for at fortsætte eller på pilen Tilbage for at afslutte uden at foretage en ændring. Når du er færdig, skal du trykke på låse-ikonet for at låse redigeringen.

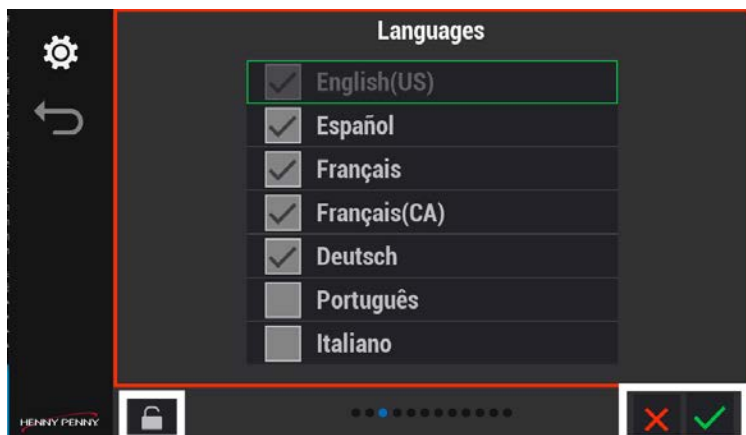

1. Vælg flere sprog, der skal skiftes i menuen Gå til.
2. Tryk på det grønne flueben for at gemme og fortsætte eller på det røde X for at afslutte uden at foretage ændringer.

## Aktivering af Day Part Assignments

Denne indstilling giver mulighed for ekstra eller brugerdefinerede dagsmenyer i opskriftsbogen. Vælg alt, hvad du vil have vist, og som skal kunne vælges. Navigation: Home &gt; Settings &gt; Day Parts (Start &gt; Indstillinger &gt; Daglige produkter) (stryg til venstre tre gange). Se [Betjeningsknapper](#).

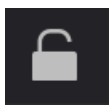

Tryk på låse-ikonet for at låse op for redigering. En adgangskodeskærm vises. Skriv 1122, og tryk derefter på det grønne flueben for at fortsætte eller på pilen Tilbage for at afslutte uden at foretage en ændring. Når du er færdig, skal du trykke på låse-ikonet for at låse redigeringen.



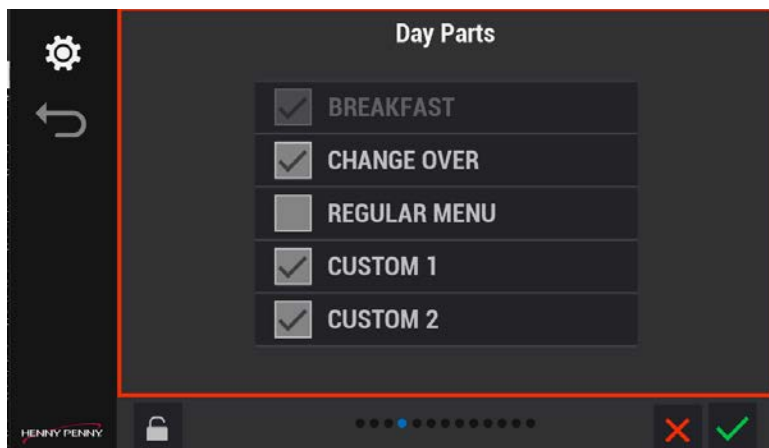

1. Tryk på de titler på daglige produkter, du gerne vil bruge i opskriftsbogen.
2. Tryk på det grønne flueben for at gemme og fortsætte eller på det røde X for at afslutte uden at foretage ændringer.

## Valg af indstillinger for Eco-tilstanden

Brug denne indstilling til at indstille indstillingerne for Eco-tilstand, når du er i menuen Gå til (Go-menuen) og bruger Eco-tilstand. Navigation: Home > Cabinet Settings > Eco Mode Options (Start > Skabsindstillinger > Indstillinger for Eco-tilstand) (stryk til venstre fire gange). Se [Betjeningsknapper](#).

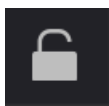

Tryk på låse-ikonet for at låse op for redigering. En adgangskodeskærm vises. Skriv 1122, og tryk derefter på det grønne flueben for at fortsætte eller på pilen Tilbage for at afslutte uden at foretage en ændring. Når du er færdig, skal du trykke på låse-ikonet for at låse redigeringen.

# Hyldetemperatur

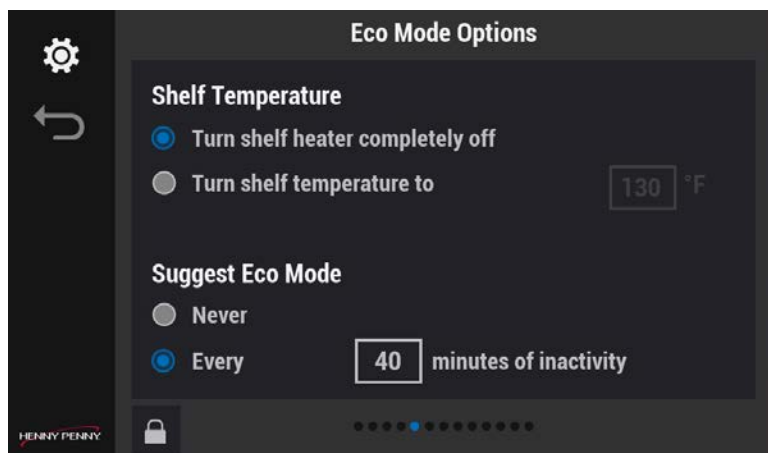

1. Tryk på en af følgende muligheder:
  - Sluk helt for hyldevarmeren: lukker helt ned for hyldevarmen, når denne er valgt.
  - Sæt hyldetemperaturen til: Vælg den temperatur, som hylden skal køle ned til, når den er i Eco-tilstand. Standard anbefales. BEMÆRK: Hylden skal opvarmes til holdetemperatur, når den tages i brug igen.
2. Tryk på det grønne flueben for at gemme og fortsætte eller på det røde X for at afslutte uden at foretage ændringer.

## Foreslå Eco-tilstand

1. Tryk på følgende:
  - Aldrig: hvis du ikke vil have vist en besked, mens du er i GO-menuen.
  - Altid: Betjeningen viser en besked efter xx (brugervalgt) minutters inaktivitet pr. hylde.
2. Tryk på det grønne flueben for at gemme og fortsætte eller på det røde X for at afslutte uden at foretage ændringer.

## Ændring af manager-adgangskoden

Standardadgangskoden er 1122. Brug denne mulighed til at ændre adgangskoden til en unik. ved at vælge og holde Henny Penny -logoet nede i venstre side af skærmen.

Navigation: Home > Cabinet Settings > Password (Start &gt; Skabsindstillinger &gt; Adgangskode) (stryk til venstre seks gange). Se [Betjeningsknapper](#).

BEMÆRK: Manageradgangskoden kan nulstilles til fabriksstandard (1122)

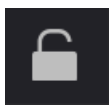

Tryk på låse-ikonet for at låse op for redigering. En adgangskodeskærm vises. Skriv 1122, og tryk derefter på det grønne flueben for at fortsætte eller på pilen Tilbage for at afslutte uden at foretage en ændring. Når du er færdig, skal du trykke på låse-ikonet for at låse redigeringen.

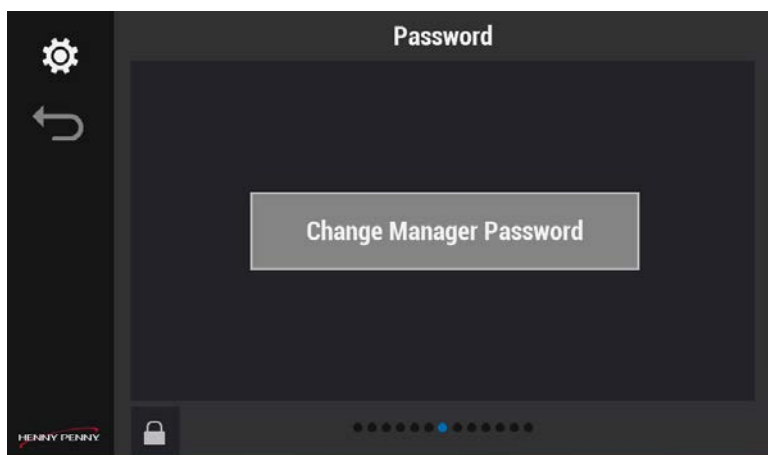

1. Tryk på Change Manager Password (Skift manager-adgangskode). Skærmen Manager Pin (adgangskode) vises.
2. Tryk på 1122 (standard), og tryk derefter på det grønne flueben for at gemme og fortsætte eller på det røde X for at afslutte uden at foretage ændringer.
3. Tryk på Change Manager Password (Skift manager-adgangskode) igen. Skærmen med den nye adgangskode vises.

The screenshot shows a 'Password' change screen. At the top, the title 'Password' is displayed. Below it, there are two input fields: 'New password' and 'Confirm new password', both with the placeholder text 'Press here'. At the bottom of the form area, there are two buttons: a yellow button with a white back arrow and a grey button labeled 'Submit'. On the left side of the screen, there is a vertical navigation bar with a gear icon at the top and a white back arrow below it. At the bottom of the screen, the 'HENNY PENNY' logo is visible on the left, a lock icon in the center, and a row of ten status indicator lights on the right, with the fourth light from the left being illuminated.

4. Indtast en ny adgangskode, og indtast derefter den nye adgangskode igen for at bekræfte. BEMÆRK: De to adgangskoder skal stemme overens.
5. Tryk på Submit (Send) for at gemme og fortsætte, eller på tilbage-pilen for at afslutte uden at foretage en ændring.



## Kapitel 4 Vedligeholdelse

### Brug af Låsen til Ryd skærmen

Tør efter behov forsiden af betjeningspanelet af i løbet af dagen for at fjerne fingeraftryk og fedt, som kan påvirke betjeningen af betjenings-skærmen. Navigation: Home &gt; GO &gt; Clean Screen (Start &gt; Gå til &gt; Rengør). Se [Betjeningsknapper](#).

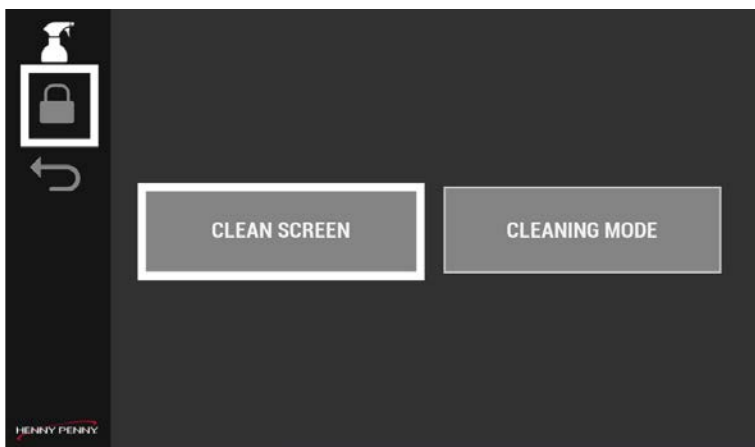

1. Tryk på låse-ikonet i menuen Rengøring eller på knappen Rengørings-skærm, Den ti sekunder lange låseskærm vises.



2. Tør forsiden af betjeningspanelet af for at fjerne fingeraftryk og fedt.

## Daglig rengøring

Det universelle varmeskab skal rengøres dagligt for at forblive hygiejnisk. Navigation: Home &gt; GO &gt; Cleaning mode (Start &gt; Gå til &gt; Rengøringstilstand). Se [Betjeningsknapper](#).

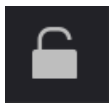

Tryk på låse-ikonet for at låse op for redigering. En adgangskodeskærm vises. Skriv 1122, og tryk derefter på det grønne flueben for at fortsætte eller på pilen Tilbage for at afslutte uden at foretage en ændring. Når du er færdig, skal du trykke på låse-ikonet for at låse redigeringen.

## Adgang til rengøringstilstanden

Brug dagligt rengøringsfunktionen til at køle hylderne ned til 49 °C (120 °F) for at foretage en grundig rengøring af varmeskabet.

BEMÆRK: Hvis du starter rengøringsfunktionen, mens enheden er kold, opvarmes hylderne til 49 °C (120 °F).

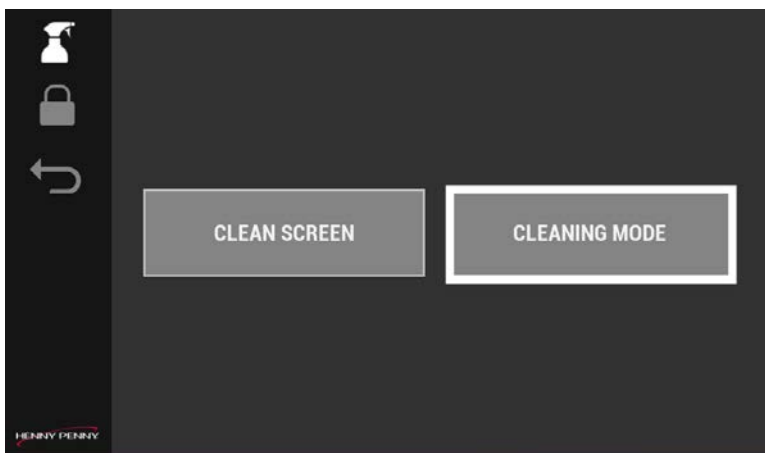

1. Tryk på knappen Cleaning Mode (Rengøringstilstand). Enter Cleaning Mode (Gå til Rengøringstilstand) vises.

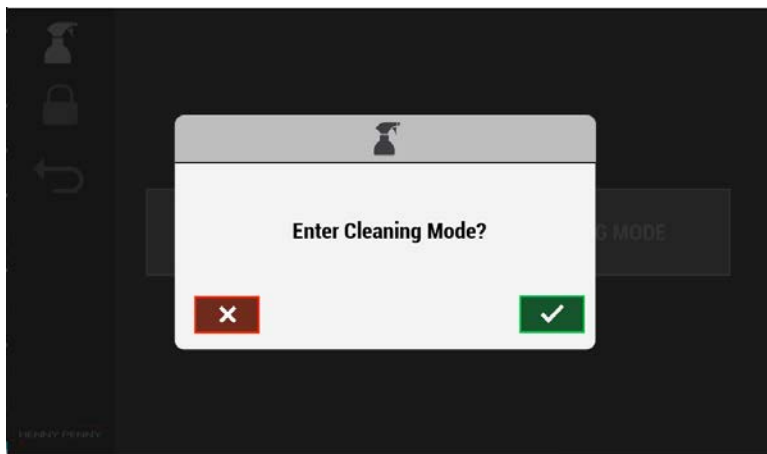

2. Tryk på det grønne flueben for at starte nedkølingscyklussen eller på det røde X for at annullere. Hvis du trykker på fluebenet for at fortsætte, vises skærmen Nedkøler.

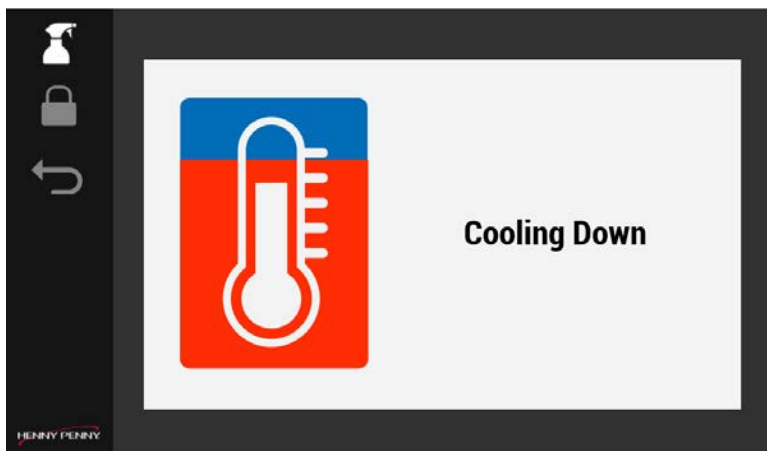

3. Når skærmen bliver grøn, og "Sikker at rengøre" vises, skal du rengøre varmeskabet.



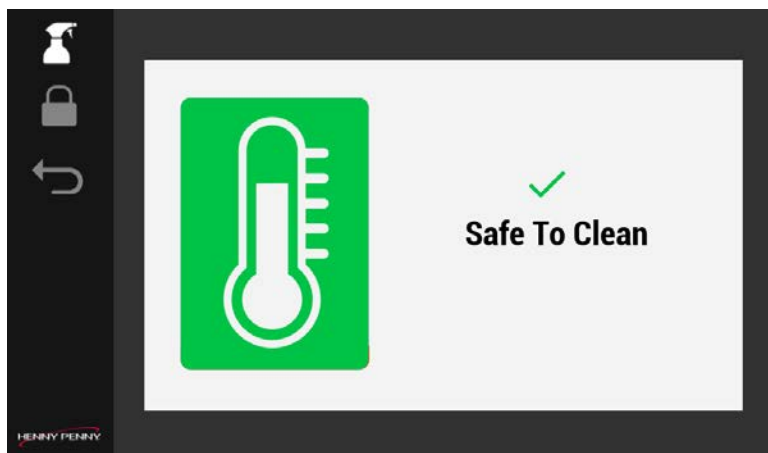

## Rengøring af stativer, bakker og hylder

VIGTIGT: Stativerne skal rengøres hver fjerde time.

Når hylderne er kølet af, skal du gøre følgende:

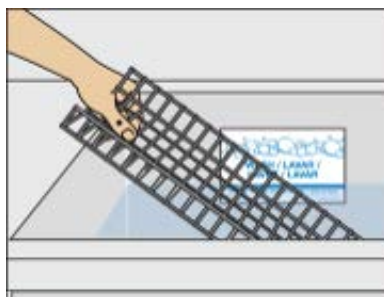

1. Fjern bakker og stativer, når de er afkølet, og vask dem op i vasken eller opvaskemaskinen.
2. Hvis du bruger opvaskemaskinen, skal du springe til trin 4.
3. Hvis du vasker i hånden, skal du gøre følgende:
  - a. Anbring bakker i vaskens vaskerum, der er fyldt med frisk, varm (110-120°F) APSC-opløsning.
  - b. Ved kraftig tilsmudsning skal der sprayes med superkontaktrens; lad det trække i 10 minutter.
  - c. Brug en lille rengøringsbørste til at fjerne al snavs fra trådstativerne. BEMÆRK: Brug en svamp uden riller til at skrubbe bakkerne.
  - d. Skyl og desinficer alle genstande; desinficer i opløsning i et minut; lad lufttørre.

BEMÆRK: Drej genstandene, så alle overflader kan rengøres og desinficeres.



4. Fyld en ren spand med varm APSC-opløsning (110-120°F).
5. Dyp svampen i universalværktøjet til høje temperaturer i APSC-opløsningen; vrid overskydende opløsning ud af svampen og ned i spanden.  
BEMÆRK: Hvis man ikke vrider al overskydende opløsning ud af svampen, kan det resultere i permanent skade på varmeskabets elektriske komponenter.



6. Skrub indersiden af hver varmeskabshylde med svampen isat universalværktøjet til høje temperaturer.
7. Gentag for alle hylder i det universelle varmeskab.
8. Fjern svampen til multibrug, og læg den til side.
9. Tag den hvide universalpude op af spanden med rene klude, og vrid den grundigt ud.
10. Skub den hvide universalpude på værktøjet.



11. Brug en hvid universalpude til at tørre varmeskabshylderne af og skylle dem; gentag for alle hylder.

BEMÆRK: Sørg for at vride den hvide universalpude, før den bruges i varmeskabshylderne.

## Udvendig rengøring af varmeskabet

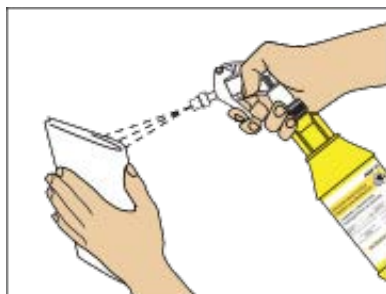

1. Spray en ren klud, der er gennemvædet af desinfektionsmiddel, med peroxidopløsning til rengøring og desinfektion af flere overflader.



2. Tør skabet af udvendigt.
3. Smid kluden i spanden til snavsede klude efter brug.
4. Afslut rengøringstilstanden ved at trykke på tilbage-pilen og derefter på det grønne flueben.

Bemærk: Enheden skal opvarme hylderne for at vende tilbage til normal betjening, dette tager ca. 35 minutter.

5. Vask, skyl og desinficer værktøj i håndvasken.



## Kapitel 5 Fejlfinding

### Fejlkoder

Display	Cause	Solution
E-4A	Overophedning af skabet.	<ul style="list-style-type: none"> <li>• Rengør ventilationsåbningerne på siderne af enheden, og sørg for, at de ikke er tilstoppede.</li> <li>• Sørg også for, at der ikke er nogen varmekilde i nærheden af enheden.</li> <li>• Kontakt teknisk support</li> </ul>
E-4B	I/O-kortets køleplade er overophedet.	<ul style="list-style-type: none"> <li>• Rengør ventilationsåbningerne på siderne af enheden, og sørg for, at de ikke er tilstoppede.</li> <li>• Sørg også for, at der ikke er nogen varmekilde i nærheden af enheden.</li> <li>• Kontakt teknisk support</li> </ul>
E-5 Hyldeplaceringen er angivet	Hyldetemperaturen er for varm.	Kassér produktet på hylden, og kontakt derefter teknisk support.
E-6A Køleplade, hylde- detop, hyldebund	Temperaturføler, åben fejl.	Kassér produktet på hylden, og kontakt derefter teknisk support.
E-6B Køleplade, hylde- detop, hyldebund	Temperaturføler, lukket fejl.	Kassér produktet på hylden, og kontakt derefter teknisk support.
E-10	Angiver, at en hylde tem-	Fejlen låser systemet. Der vises en

Display	Cause	Solution
	peratur har nået eller overskredet den øvre grænse. Temperaturen er på eller over 230F/110C i mindst 1 sekund.	pop-op skærm. Ring til teknisk support.
E-60A	I/O-kort mister kommunikation	Sluk for strømmen i 15 sekunder, og tænd så igen. Hvis den kan genoprettes, fortsæt, hvis ikke, kontakt teknisk support.
E-60B	Kortet mister kommunikationen med kontrolkortet.	Sluk for strømmen i 15 sekunder, og tænd så igen. Hvis den kan gendannes, kan du fortsætte driften. Hvis ikke, så kontakt teknisk support.
E-200	I/O-kortets SD-kort mangler eller kan ikke læse/skrive til SD-kortet.	Driften kan fortsættes, da den kun bruges til logning af oplysninger, men det kan hindre fejlfinding af problemer. Kontakt teknisk support, når du har tid.
E-205	Systemet kan ikke uploade/downloadede indstillinger fra et USB-drev.	Prøv et andet USB-drev. Kontakt om nødvendigt teknisk support.
E-210	Fejl i en af ventilatorerne under opstart eller normal betjening.	Så længe mindst én ventilator kører, kan man fortsætte med driften. Kontakt om nødvendigt teknisk support.
E-211	Ventilatoren trækker for meget strøm på 4A i længere tid end 6 ms (går f.eks. i stå).	Så længe mindst én ventilator kører, kan man fortsætte med driften. Kontakt om nødvendigt teknisk support.
E-216	Hyldetemperaturen er for kold.	Kassér produktet på hylden. Kontroller strømkablet. Kontakt tek-

Display	Cause	Solution
		nisk support
E-220	Hvis I/O-kortet mister kommunikationen med begge displaykort i mere end 180 sekunder, går systemet i sikker tilstand og slukker for alle varmelegemer.	Sluk for strømmen i 15 sekunder, og tænd så igen. Hvis den kan gendannes, kan du fortsætte driften. Hvis ikke, skal du kassere produktet på hylderne og kontakte teknisk support.
E-220A	Hvis I/O-kortet registrerer tabet af netværksforbindelse, går systemet i en sikker tilstand ved at slukke for alle varmelegemer.	Sluk for strømmen i 15 sekunder, og tænd så igen. Hvis den kan gendannes, kan du fortsætte driften. Hvis ikke, skal du kassere produktet på hylderne og kontakte teknisk support.
E-225	Hardwarefejl eller strømsvigt .	Der kan fortsættes med driften, så længe der ikke opstår en E-6A eller E-6B. Kontroller strømkablet. Ring til teknisk support

## Kontrol af temperaturerne på hyl- derækkerne

Navigation: Home &gt; Go &gt; Shelf Temperature (Start &gt; Gå til &gt; Hyl-  
detemperatur). Se [Betjeningsknapper](#).

Brug denne funktion til at sikre, at pladsens varmelegemer opretholder de rette holdetemperaturer. Den venstre kolonne (pil op) viser det øverste varmelegeme på den pågældende plads, og den højre kolonne (pil ned) viser det nederste varmelegeme på den pågældende plads. Holdetemperaturen skal svare til menupunktets holdetemperatur. Navigation: Ikonet Hylidetemperatur (række) vises på Betjeningskærmen (Home > Go (Start > Gå til)) og på Hylidetemperaturskærmen (række) (Home > Go > Shelf (Row) Temperature (Start > Gå til > Hylidetemperatur (række))).



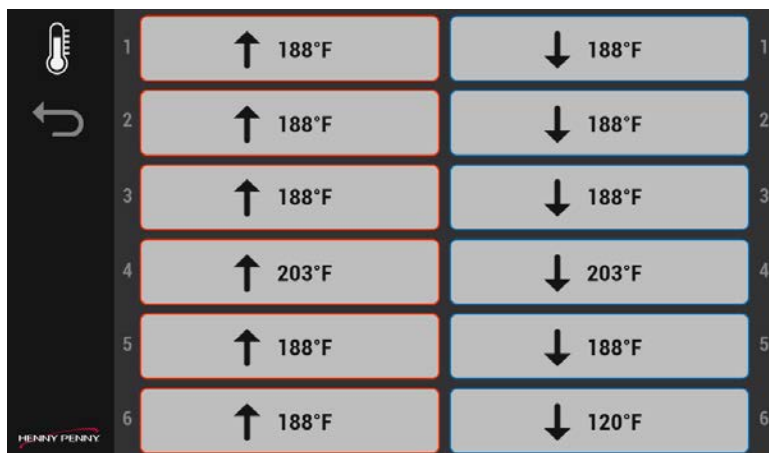

1. Tryk på ikonet for Hylde temperatur (række) på hovedmenuskærmen. De aktuelle temperaturer på hylderne vises.
2. Gå ud af menuen ved at trykke på tilbage-pilen. BEMÆRK: Hvis en hylde konstant er uden for temperaturområdet, skal du ringe til teknisk service.



## Kontakt [teknisk support](#) via:

- telefon:  
USA og Canada: +1-800-417-8405  
Globalt: +1-937-456-8405
- sms:  
+1-937-456-8405
- e-mail: [technicalservices@hennypenny.com](mailto:technicalservices@hennypenny.com)
- [livechat](#)

## Kontakt angående dele:

- e-mail: [partsdepartment@hennypenny.com](mailto:partsdepartment@hennypenny.com)

## Kontakt angående garanti:

- e-mail: [warranty@hennypenny.com](mailto:warranty@hennypenny.com)



Copyright belongs to Henny Penny Corporation 2024 All rights reserved.

Henny Penny Corporation  
1219 U.S. 35, Eaton, OH 45320  
1-937-456-8400  
1-800-417-8417  
[www.hennypenny.com](http://www.hennypenny.com)