

Control Panel A

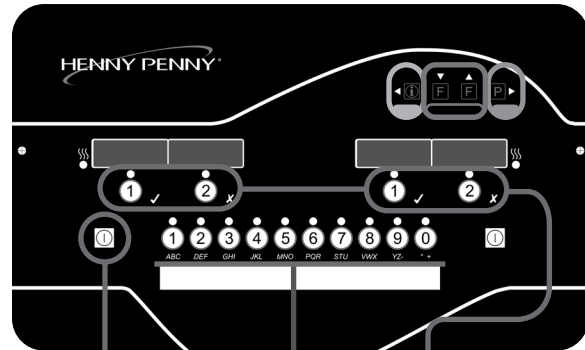

VAT On/Off Product Buttons Timer Start/Stop Program Button

◀▶ – Press 1x to view the current oil temp. Press 2x to view the oil set point temp.

⏸ (Filter button) – Press to view how many cook cycles remain until next filtration. Press and hold to enter filter menu.

Filter Menu



Press and hold either ⏸ button to enter menu. Use ◀▶ and ▶ to scroll to desired option. Press ✓ to select option.

- | | |
|-------------------|------------------|
| 1. Express Filter | 5. Fill From Pan |
| 2. Daily Filter | 6. Fill From JIB |
| 3. Dispose | 7. Clean Out |
| 4. Drain to Pan | 8. Exit |

Daily Start-up B C

1. Turn main power switch B on
2. Verify basket rest Y and baskets are in place
3. Verify oil level. Lower line when cool, upper line when hot C. See Filter Menu option 6 to add oil
4. Turn each vat on. See Control Panel

Additional Maintenance D

- Test and replace oil based on restaurant guidelines
- Perform Clean-Out procedure after changing oil
- For videos of procedures, scan code in upper right corner

Cooking



1. Lower basket of product into oil
2. Select product button
3. Start timer
4. Lift basket when "DONE" displays
5. Stop timer

Express Filter D



- Select **Yes** when **Filter Now** is displayed to start an Express Filter
- Select **Yes** as often as possible to:
 - » Extend oil life
 - » Avoid unclogging the drain
 - » Keep product quality high
 - » Avoid nuisance E-10 high limit errors

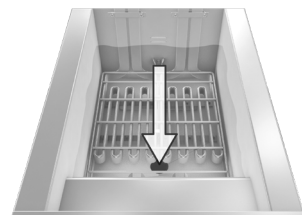

Replacing the JIB E

- When **Check JIB** displays:
1. Disconnect empty JIB
 2. Open and remove seal from new JIB
 3. Transfer JIB tube to new JIB
 4. Connect new JIB to fryer and verify secure connection

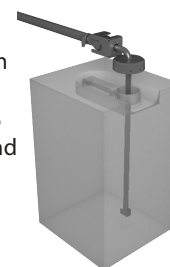

Daily Fryer Maintenance

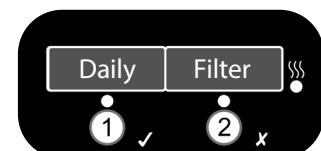

1. Perform Daily Filter on each vat See Filter Menu option 2
2. Clean basket hanger X, basket rests Y and baskets
3. Perform daily filter pan maintenance F See Filter Pan Maintenance
4. Clean exterior of fryer

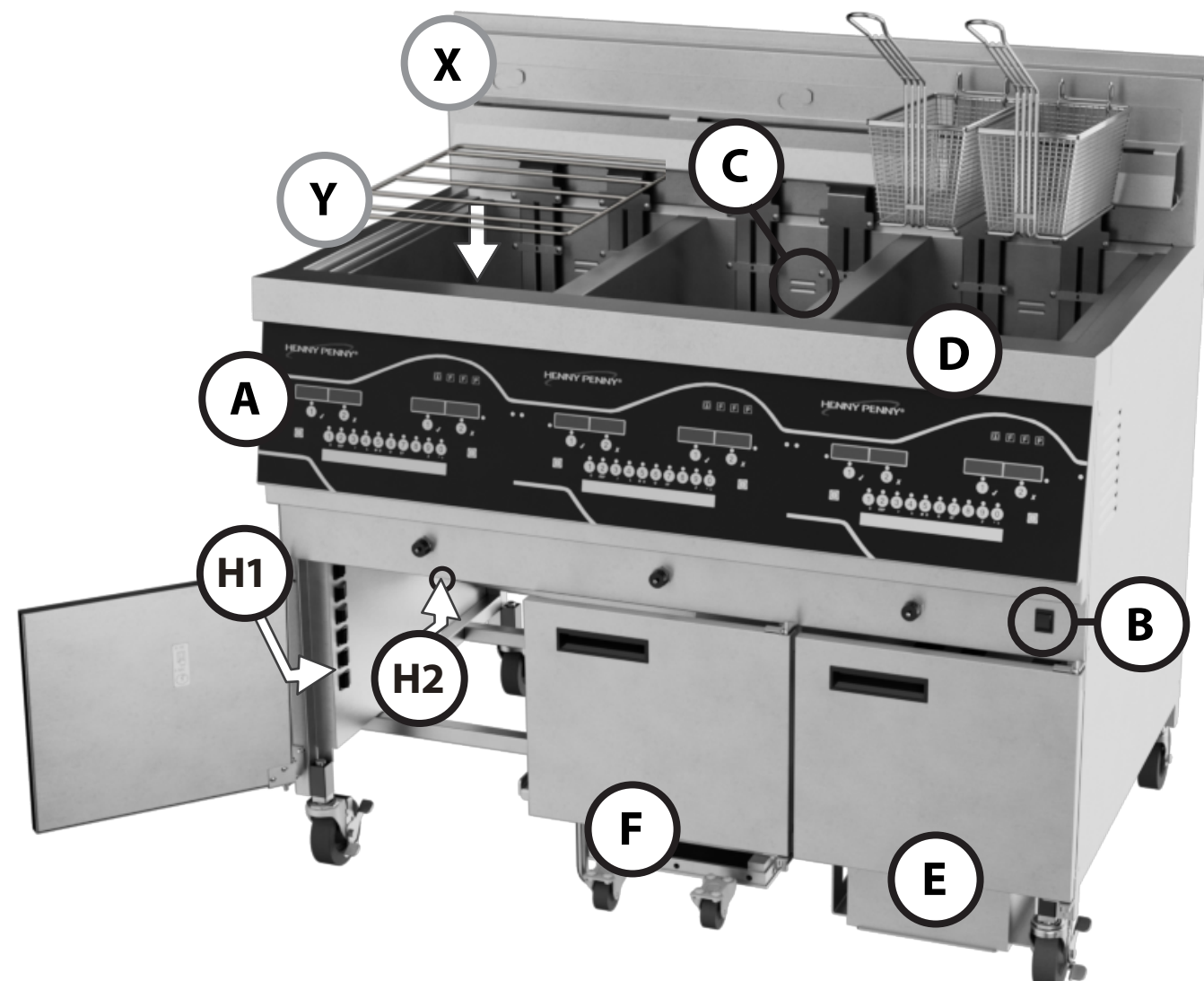

Troubleshooting G H

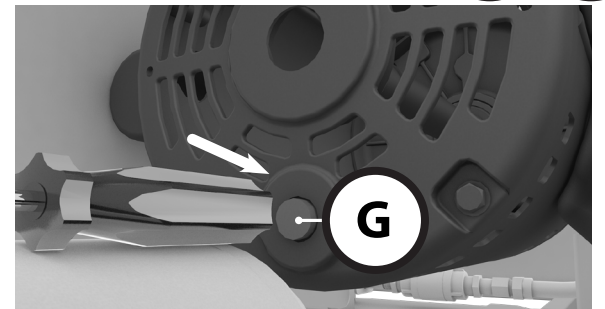

Filter motor not running (located on rear of fryer)

- Allow motor to cool for 20 minutes
- Press reset button G

E-10 high limit reset

- Express filter the vat (clean all crumbs from vat)
- Allow oil to cool 20 minutes
- Reset high limit H1 → 5 SEC
- Reset single well high limit H2 → 5

Oil not pumping

- Change Filter
- filter pan is assembled correctly
- Check if filter pan O-rings are missing or damaged

Filter Pan Maintenance F

Throughout the day:

- Empty crumb basket as needed F1

Once per day:

1. Clean and dry filter pan
2. Replace filter F2
3. Lubricate O-rings F3

Every 90 days:

- Replace O-rings F3

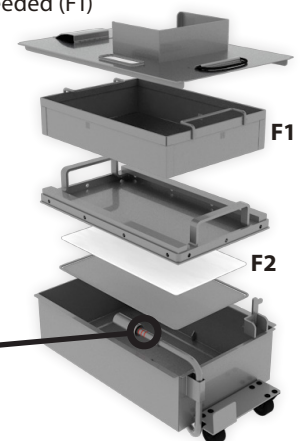

WARNING!

WARNING! Burn Risk! Oil and surfaces of fryer and filter pan are hot. Wear **PPE** when performing cleaning and maintenance procedures.



Before operating the fryer, read and understand the complete operation manual that is supplied with the unit paying close attention to all safety messages.



Manöverpanel

A

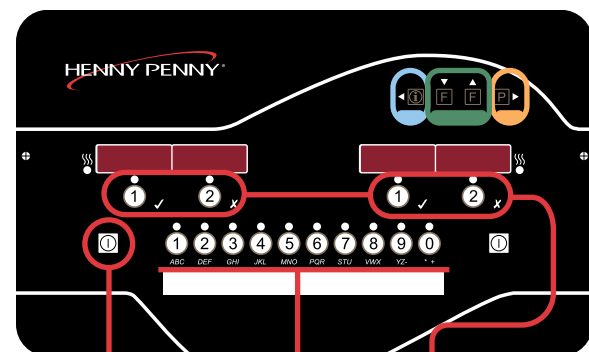

Kar På/Av Produktknappar Starta/stoppa timer Programknapp

◀ – Tryck 1x för att visa aktuell oljetemp. Tryck 2x för att visa inställd oljetemp.

⏏ (Filterknapp) – Tryck för att se hur många tillagningscykler som återstår till nästa filtrering. Tryck och håll in för att gå till filtermenyn.

Filtermeny

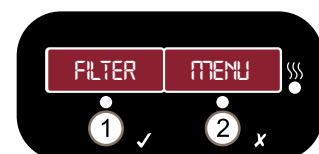

Tryck och håll in ⏏ en av knapparna för att komma till meny. Skrolla till önskat alternativ. Tryck ✓ för att välja alternativ.

- | | |
|-----------------------|------------------------|
| 1. Expressfiltrera | 5. Fyll från behållare |
| 2. Filtrera dagligen | 6. Fyll från JIB |
| 3. Kassera | 7. Rensa |
| 4. Töm till behållare | 8. Avsluta |

Daglig uppstart

B

C

- Slå till huvudströmbrytaren **B**
- Verifiera att korgstödet **Y** och korgarna är på plats
- Kontrollera oljenivån. Nedre linje är sval, övre linje är het **C**. Se filtermenyn alternativ 6 för att fylla på olja
- Starta karen. Se Manöverpanel

Ytterligare underhåll

- Testa och byt oljan baserat på restaurangens riktlinjer
- Gör en rensning efter oljebyte
- Du kan se video över dessa rutiner om du skannar koden i övre högra hörnet

Tillagning

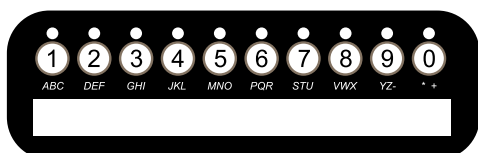

- Sänk ned korgen i oljan
- Tryck på produktknappen
- Starta timern
- Lyft korgen när "KLAR" (Done) visas
- Stoppa timern

Expressfiltrera

D

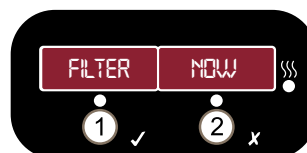

- Välj **Yes (Ja)** när **Filter Now (Filtrera nu)** visas för att starta en expressfiltrering
- Välj **Yes (Ja)** så ofta som möjligt för att:
 - » Förlänga oljans livslängd
 - » Undvika igensättning av utloppet
 - » Hålla produktkvaliteten hög
 - » Undvika onödiga varningsmeddelanden typ E-10

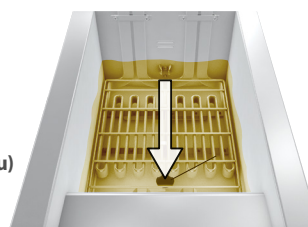

Byte av JIB

E

När **Check JIB (Kontrollera JIB)** visas:

- Koppla från tom JIB
- Öppna och ta bort tätningen från ny JIB
- Överför JIB-slang till ny JIB
- Anslut ny JIB till fritös och kontrollera att anslutningen är säker

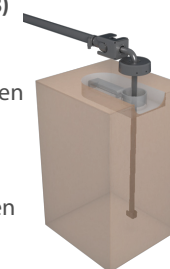

Dagligt fritösunderhåll



- Utför daglig filtrering på varje kar. Se filtermeny alternativ 2
- Rengör korghängaren **X**, korgstöden **Y** och korgarna
- Utför dagligt underhåll av filterbehållare **F**. Se Underhåll av filterbehållare
- Rengör fritösens utsida

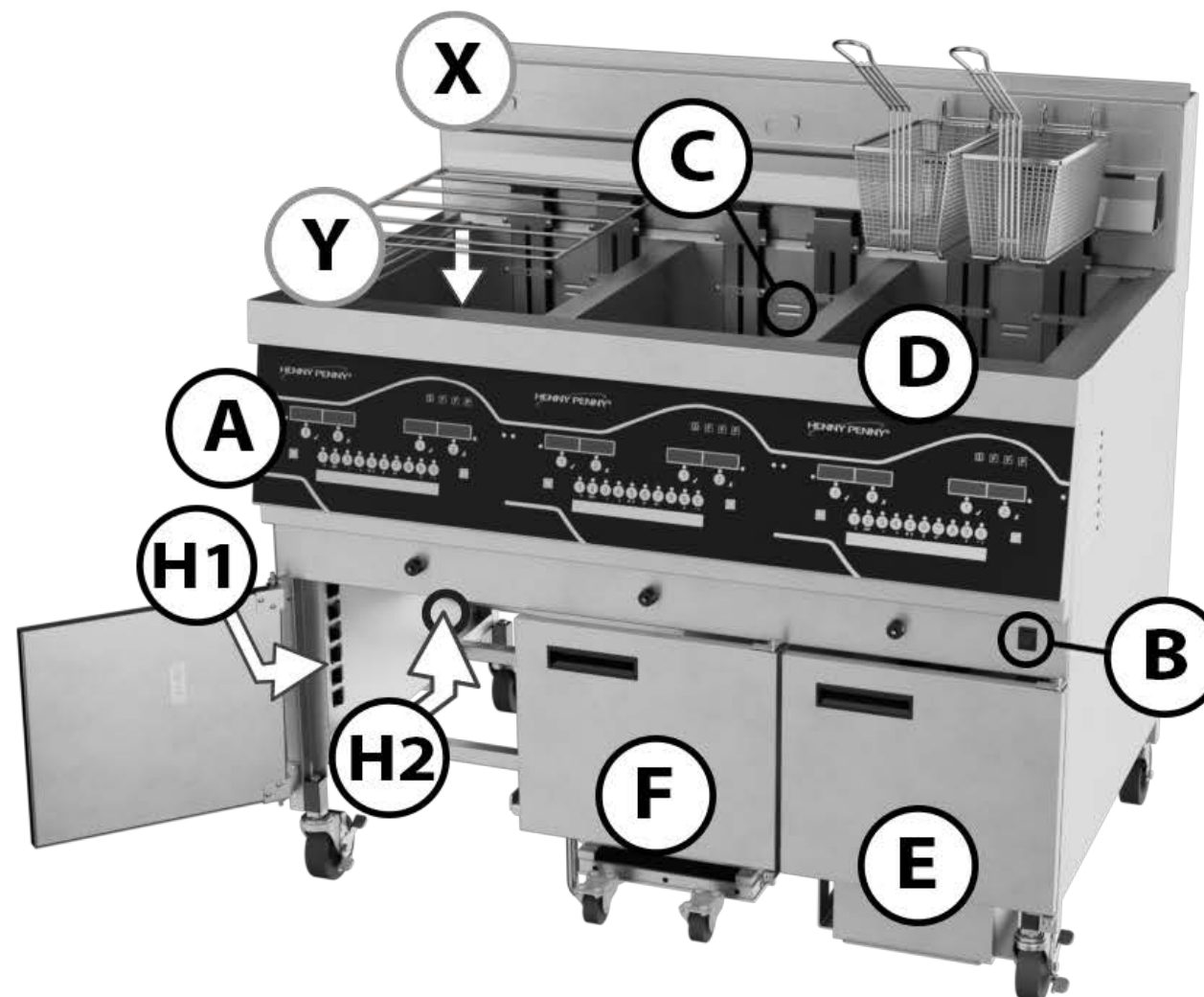

VARNING!



VARNING! Risk för brännskador! Oil och ytor på fritös och filterbehållare är heta. Bär **personlig skyddsutrustning** vid rengöring och underhåll.



Innan du använder fritösen ska du ha läst och förstått bruksanvisningen som medföljer – i synnerhet alla säkerhetsmeddelanden.

Felsökning

G

H

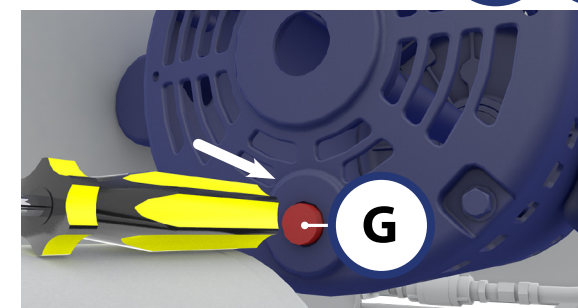

Filtermotorn har stannat (baktill på fritösen)

- Låt motorn svalna i 20 minuter
- Tryck på återställningsknappen **G**

E-10 Återställ högt gränsvärde

- Expressfiltrera karet (rensa alla smulor från karet)
- Låt oljan svalna 20 minuter
- Återställ hög gräns **H1**
- Återställ hög gräns för en brunn **H2**



Oljan pumpar inte

- Byt filter
- Kontrollera att filterbehållaren är rätt monterad
- Kontrollera om filterbehållarens O-ringar saknas eller är skadade

Underhåll av filterbehållare

F

Under hela dagen

- Töm smulkorgen vid behov (F1)

En gång per dag

- Rengör och torka ur filterbehållaren
- Byt ut filtret (F2)
- Smörj O-ringarna (F3)

90 dagars intervall

- Byt ut O-ringarna (F3)

