



**HENNY PENNY®**

*Global Foodservice Solutions*

# Henny Penny

## Splittfat og Helfat Åpne frityrer - elektriske

Modell LVE-202

Modell LVE-203

Modell LVE-204

FM07-823-B

08-22-12

Oversettelse av opprinnelige instruksjoner

# OPERATØRHÅNDBOK

REGISTRER GARANTIEN ONLINE PÅ [WWW.HENNYPENNY.COM](http://WWW.HENNYPENNY.COM)

## SEKSJON 1. INNLEDNING

### 1-1. INNLEDNING

Henny Penny åpen frityr er den grunnleggende enheten i et matprosesseringsutstyr. Den brukes kun i institusjonelle og kommersielle foodservice-foretagender.



### **MERKNAD**

WEEE-direktivet (Waste Electrical and Electronic Equipment) trådte i kraft for Europaunionen den 16. august, 2005. Våre produkter har blitt vurdert i samsvar med WEEE-direktivet. Vi har også gjennomgått våre produkter for å fastslå om de oppfyller RoHS-direktivet (Restriction of Hazardous Substances) og har omdesignet våre produkter etter som nødvendig for å etterkomme direktivet. For at disse direktiver overholdes fortsatt, må denne enheten ikke kasseres som vanlig kommunalt avfall. Vennligst kontakt din nærmeste Henny Penny-forhandler for egnet kassering.

### 1-2. RIKTIG BEHANDLING

Som med alt foodservice-utstyr, trenger den åpne Henny Penny frityren stell og vedlikehold. Vedlikeholds- og rengjøringskravene omtales i denne håndboken og disse kravene må bli en regelmessig del av enhetens betjening til all tid.

### 1-3. ASSISTANSE

Dersom du trenger ekstern assistanse, ring din nærmeste Henny Penny-forhandler eller ring Henny Penny Corp. på 1-800-417-8405 eller 1-937-456-8405.

## 1-4. SIKKERHET

Henny Penny åpen frityr har mange innebygde sikkerhetsegenskaper. Men den eneste måten å sørge for en sikker drift er å forstå installasjons-, betjenings- og vedlikeholdsprosedyrene i sin helhet. Anvisningene i denne håndboken er formulert for å hjelpe deg å lære de riktige prosedyrene. Der opplysningen er av spesiell viktighet eller forbundet med sikkerhet, brukes ordene FARE, ADVARSEL, OBS! og MERKNAD. Anvendelsen av dem er beskrevet nedenfor.



Når SIKKERHETSVARSELSYMBOLENE brukes sammen med ordene FARE, ADVARSEL eller OBS!, angir dette at det er risiko for personlig skade.



MERKNAD brukes til å fremheve en spesiell viktig informasjon.



*OBS!*  
*OBS! brukt uten sikkerhetsvarselsymbolet viser til en potensiell risikofylt situasjon, som kan føre til eiendomsskade dersom den ikke unngås*



*OBS!*  
*OBS! brukt uten sikkerhetsvarselsymbolet viser til en potensiell risikofylt situasjon, som kan føre til mindre eller moderat skade dersom den ikke unngås.*



**ADVARSEL**  
ADVARSEL viser til en potensiell risikofylt situasjon som kan føre til dødsfall eller alvorlig personlig skade dersom den ikke unngås.



**FARE**  
FARE VISER TIL EN NÆR FORESTÅENDE FARLIG SITUASJON SOM FØRER TIL DØDSFALL ELLER ALVORLIG SKADE DERSOM DEN IKKE UNNGÅS.

**1-4. SIKKERHET (Fortsetter)**



Ekvipotensialt jordsymbol



Avfall fra elektrisk og elektronisk utstyr (WEEE)-symbol



ELLER



Fare for elektrisk støt-symboler



ELLER



Varm overflate-symboler



Må kontrolleres eller bekreftes

Støy generert fra dette utstyret er mindre enn 70 dB(A)

## SEKSJON 2. INSTALLASJON

### 2-1. INNLEDNING

Denne seksjonen inneholder installasjons- og utpakkingsanvisninger for Henny Penny LVE frituren.

Enhetens installasjon bør kun utføres av en kvalifisert servicetekniker.



### FARE FOR ELEKTRISK STØT

**Ikke stikk hull i frituren med gjenstander slik som bor eller skruer, da dette kan føre til elektrisk støt eller skade på komponentene.**

### 2-2. UTPAKKINGSANVISNINGER



Transportskader skal meldes direkte til transportøren (sjåføren) og underskrives før hans/hennes avreise.

1. Klipp av og fjern metallbåndene fra kartongen.
2. Fjern kartonglokket og løft hovedkartongen av frituren.
3. Fjern pakkede hjørnestøtter (4)
4. Klipp strekkfilmen som går rundt bærekartongen og fjern fra friturellokkets øvre del.
5. Klipp og fjern metallbåndene som holder frituren til pallen.



- *Ikke fjern transportremmen fra høyre side av frituren før enheten er kommet på sin endelige plass, ellers kan friturenheten skades.*
- *Fjern filterdremsbrettet og JIB-hyllen fra frituren før den fjernes fra pallen ellers kan enheten skades. Figur 1.*

6. Fjern frituren fra pallen.



### TUNG GJENSTAND

**Utvis forsiktighet når frituren flyttes for å unngå personlig skade. Frituren veier ca. 272 kg (600 pund) til 363 kg (800 pund).**

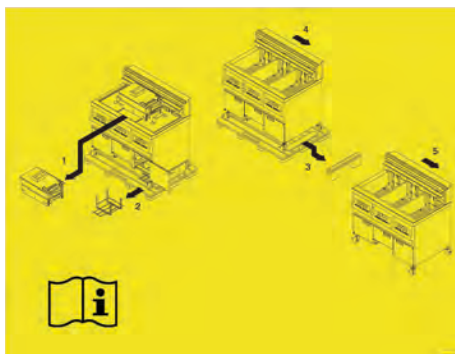

Figur 1

### 2-3. VALG AV FRITYRENS PLASSERING

Det er meget viktig at frityren plasseres på egnet sted for drift, hastighetstempo og komfort. Stedet hvor den åpne frityren plasseres skal ta i betraktning klaring for vedlikehold og riktig drift. Velg et sted som egner seg til påfyll og uttak av matprodukter fra enheten uten at den forstyrrer den endelige tilberedelsen av måltidsbestillinger. Operatører har erfart at steking fra rå til ferdig tilstand, og deretter beholde produktet varmt i en varmer, gir hurtig og kontinuerlig service. Husk at den mest effektive ytelsen oppnås i en rett linjeoperasjon, dvs. rå mat inn på en side og ferdigstekt mat ut den andre. Tilberedelse av ordrer avanserer og fjernes med bare ubetydelig tap av effektivitet.

### 2-4. NIVELLERING AV FRITYREN



OBS!

**BRANNFARE**

*For å unngå brann og ødelagte varer og utstyr, bør området under frityren ikke brukes til lagring av varer og utstyr.*



ADVARSEL

**FORBRENNINGSRISIKO**

**For å unngå alvorlige forbrenninger fra skvetting av glovarmt matfett, plasser og installer frityren slik at den ikke kan tippe eller bevege seg. Det kan brukes holdebånd til stabilisering.**



For å kunne fungere riktig, må frityren være nivellert fra side til side og fra foran til bak. Plasser et vater på flate områder rundt fatets krage på midterste fordypning og juster trinsehjulene til enheten er nivellert.



## 2-5. FRITYRENS VENTILASJON

Frityren må plasseres slik at den kan ventileres i en passende avtrekkshette eller ventilasjonssystem. Dette er vesentlig for effektiv fjerning av dampavtrekk og frityrlukt. Det må utvises spesiell forsiktighet når en avtrekkshette utformes, for å unngå interferens med frityrems betjening. Vi anbefaler at du rådfører deg med et lokalt ventilasjons- eller sentralfyringsselskap for å hjelpe med designen av et passende system.

### **NOTICE** MERKNAD

Ventilasjonen må være i samsvar med lokale og nasjonale forskrifter. Rådfør deg med ditt lokale brannvesen eller byggemyndighet.

## 2-6. JUSTERE TOPPKAPPENS HØYDE



Figur 1

### **NOTICE** MERKNAD

Justerbar toppkappe som brukes på alle avtrekkshettene i serien, unntatt den universale avtrekkshetten (UH-SERIEN). For UH-SERIEN fjernes toppkappen - se seksjon 2-7.

På frityrens bakre deksel finnes det et justerbart panel som må sitte tilpasset mot ventilasjonshetten. Figur 1.

Bruk en 3/8-tommers rørpipenøkkel, nøkkel eller muttetrekker for å løsne på de 3 blindmutterne som holder panelet fast. Figur 2.



Flytt panelet til det sitter tilpasset mot ventilasjonshetten og stram de 3 blindmutterne.

## 2-7. FJERNING AV TOPPKAPPEN



Noen installasjoner (UH- SERIEN) kan trenge å måtte fjerne det justerbare bakre dekselet.

Bruk en stjerneskrutrekker til å fjerne de to skruene (en i hver ende) som fester det bakre dekselet og trekk dekselet fra enheten.

## 2-8. ELEKTRISKE KRAV



Sjekk merkeplaten på innsiden av venstre dør for å fastslå riktig strømforsyning.



ADVARSEL

### FARE FOR ELEKTRISK STØT

Frityren må være tilstrekkelig og sikkert jordet ellers er det fare for elektrisk støt. Hensvis til lokale elektrisitetsforskrifter for korrekt jordingsmetode, og ved mangel på lokale forskrifter, se ANSI/NFPA Nr. 70- (gjeldende utgave) av The National Electrical Code. I Canada må alle elektriske koblinger utføres i henhold til CSA C22.1, Canadian Electrical Code Part 1, og/eller andre forskrifter.

For å unngå elektrisk støt, må denne anordningen være utstyrt med en ekstern avbryter som utkobler alle ujordete ledere. Hovedbryteren på denne anordningen utkobler ikke alle linjeledere.

**(BARE FOR CE-MERKET UTSTYR!)**

For å unngå fare for elektrisk støt må dette apparatet være forbundet til andre apparater, eller berørbare metalloverflater i tett nærhet av dette apparatet, med en ekvipotensial jordforbindelse. Dette apparatet er utstyrt med et ekvipotensialt uttak til dette formål.

Det ekvipotensiale uttaket er merket med følgende symbol





**2-8. ELEKTRISKE KRAV**  
**(Fortsetter)**

**KABELFORANKRING**

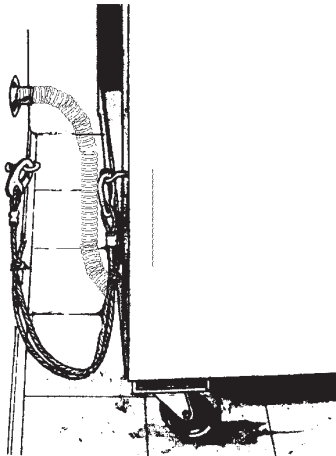

I-bolten skal festes til bygget i henhold til godkjente byggenormer.



**OBS!**

**GIPSPLATEKONSTRUKSJON**  
Fest I-bolten til en byggestender. Ikke fest den bare til gipsplaten. Den foretrukne installasjonen skal stå omtrent 15 cm (6 tommer) til en av forsyningssidene. Kabelforankringen må være minst 15 cm (6 tommer) kortere enn den fleksible ledningen.

En frakoblings-stolpebryter med sikringer eller strømbrytere av egnet kapasitet må installeres separat på et passende sted mellom frityren og strømkilden, og må installeres i henhold til nasjonale og lokale koder. Den bør være en isolert kopperleder merket for 600 volt og 90 °C. For lengder over 15,24 m (50 fot), bruk den neste større ledningsstørrelsen. CE-enheter krever en ledningsstørrelse på minst 6 mm wiret til rekkeklemmen.

Det anbefales å bruke en 30 mA nominell beskyttelsesanordning slik som reststrømbryter (RCCB) eller jordfeil kretsbyter (GFCI) på frityrens krets.

Elektriske frityryrer på trinsehjul som er permanent tilkoblet må installeres med fleksible ledninger og forankringskabel når de installeres i USA. Se illustrasjonen til venstre. Det fins huller i frityrens bakre ramme for festing av forankringskabelen til frityren. Forankringskabelen kan ikke hindre at frityren velter over.

Frityren leveres med 2 forskjellige strømledningsenheter på 2,13 m (7 fot). Ledningsenheten med NEMA L21-20P vrilåsstøpsel er wiret spesielt kun for McDonald's hetteforriglingskontakt, og forsyner strøm til kontrollene.



Den andre strømledningen forsyner strøm til varmesystemet og bruker NEMA 15-60P rett støpsel, og hvert frityrfat har sin egen strømledningsenhet.

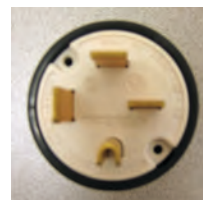

Forsyningsstrømledningene skal være oljebestandige, med yttermantel av fleksibel kabel, ikke lettere enn vanlig polykloropren eller annen tilsvarende syntetisk ledning med elastormantel.

**2-9. DIMENSJONER**

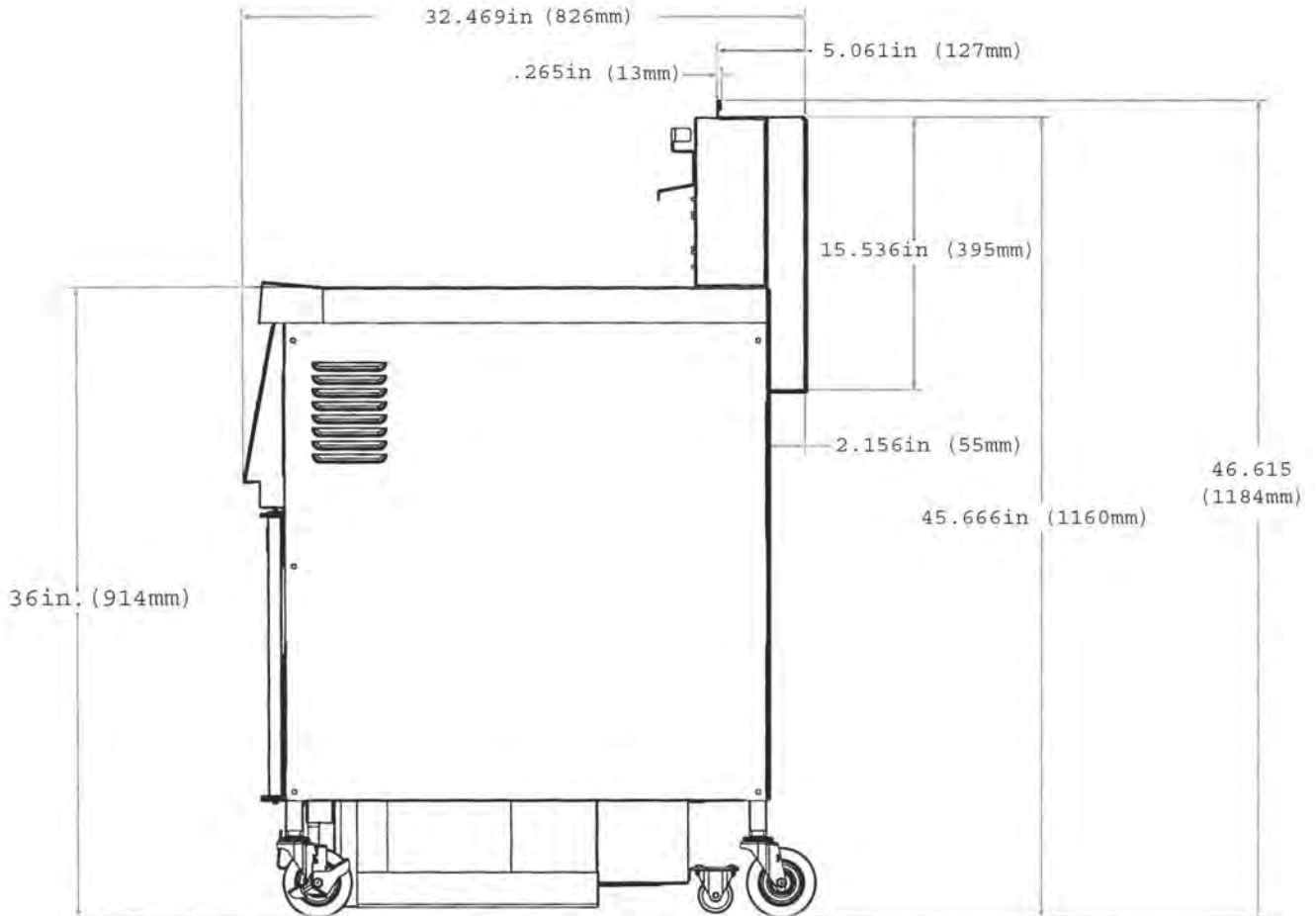
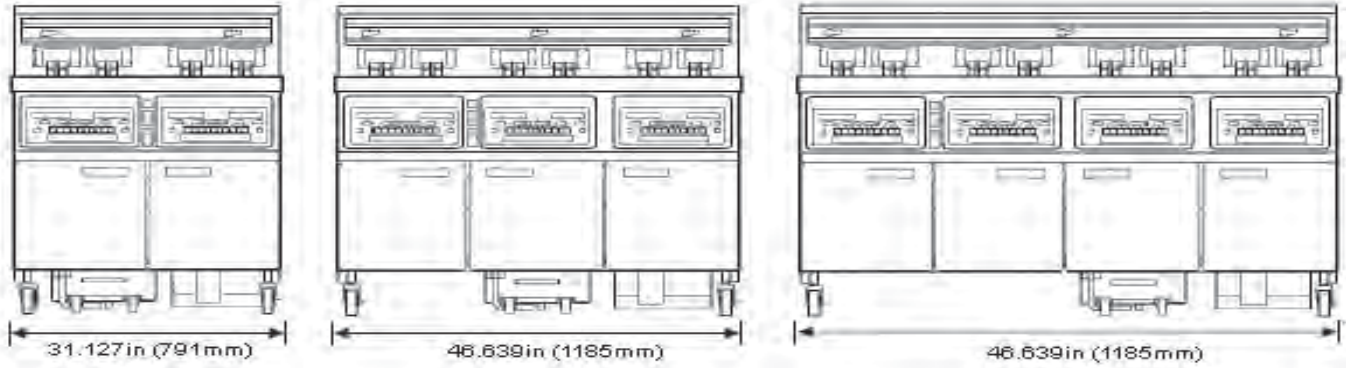

**NOTICE** MERKNAD

Trinsehjulene kan justeres opp til 40 mm (1,562 tommer)

**SEKSJON 3. DRIFT**

**3-1. DRIFTSKOMPONENTER**

Se forklaringene på de neste sidene.

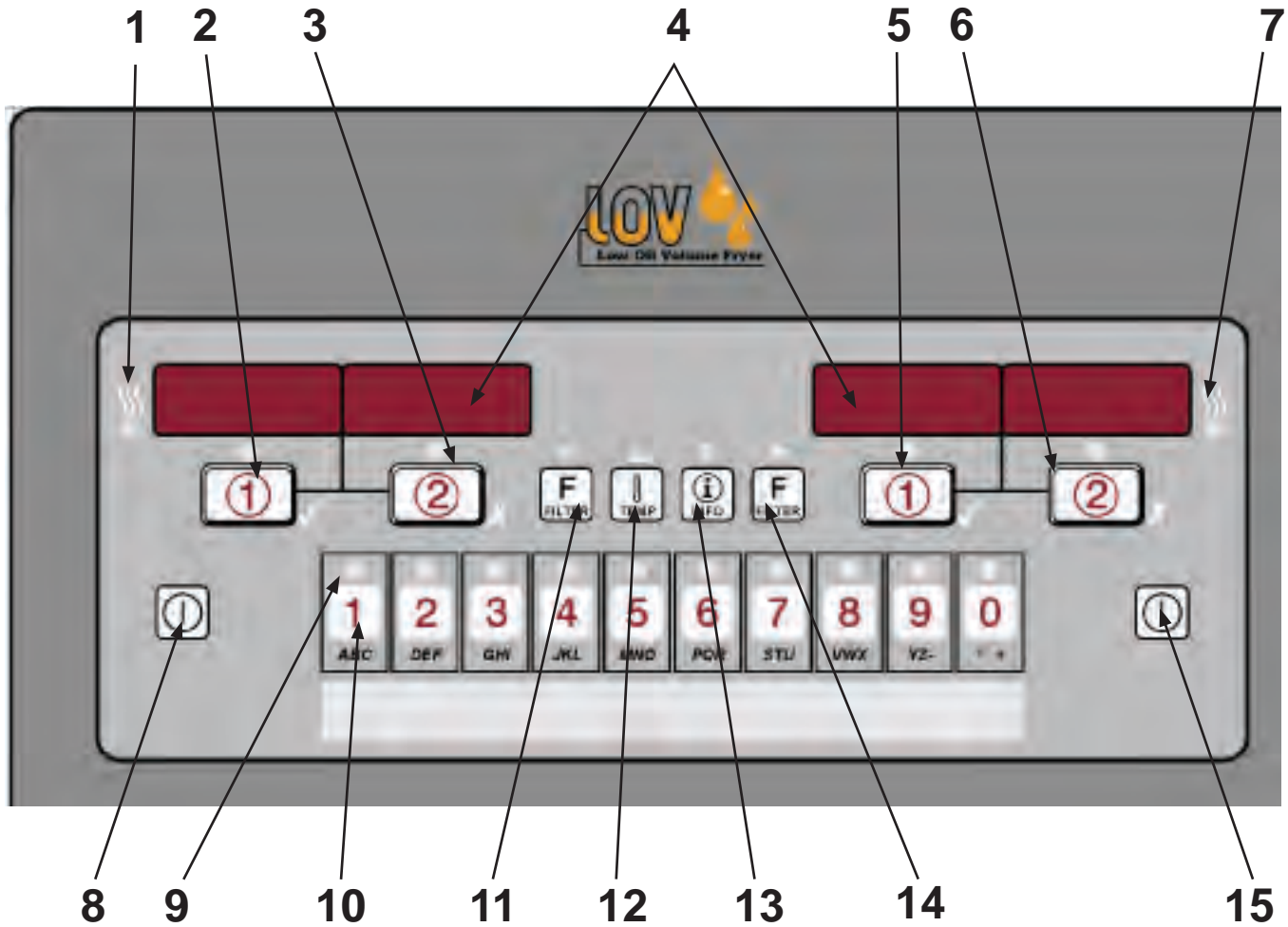



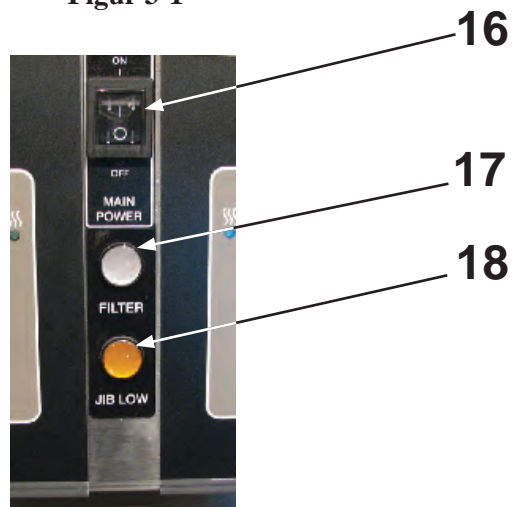





Figur 3-1











Figur 3-2

**3-1. DRIFTSKOMPONENTER**  
**(Fortsetter)**

Se figur 3-1 og 3-2 i forbindelse med beskrivelsen av funksjonene nedenfor.

Fig. nr.	Komp. nr.	Beskrivelse	Funksjon
3-1	1		Dette LED-lyset tennes når kontrollen påkaller varme til venstre fat og elementene aktiveres og varmer oljen
3-1	2		Under normal drift trykkes denne knappen for å starte og stoppe kokesykluser for venstre kurv; trykk for å endre vist produkt; brukes også til ✓ for å indikere YES (Ja) eller bekreftelse
3-1	3		Under normal drift trykkes denne knappen for å starte og stoppe kokesykluser for venstre kurv; trykk for å endre vist produkt; brukes også til X for å indikere NO (Nei) eller annullering
3-1	4	Digital display	Digitalt display viser produktkodene; viser nedtellende tidsur under kokesyklusene; viser klarmeldinger under filtermodusene; viser valgene i programmodus; viser oljetemperaturen ved å trykke på  ; viser feilkoder (kan også vises på flere språk)
3-1	5		Under normal drift trykkes denne knappen for å starte og stoppe sykluser for høyre kurv; trykk for å endre vist produkt; trykk for å bekrefte klarmeldinger i filtermodusene; brukes også til ✓ for å indikere YES (Ja) eller bekreftelse
3-1	6		Under normal drift trykkes denne knappen for å starte og stoppe sykluser for høyre kurv; trykk for å endre vist produkt; trykk for å nekte klarmeldinger i filtermodus; brukes også til X for å indikere NO (Nei) eller annullere
3-1	7		Dette LED-lyset tennes når kontrollen påkaller varme til høyre fat og elementene aktiveres og varmer oljen
3-1	8		Trykk for å slå varmesystemet av og på for venstre fat
3-1	9		LED-lyset på en produktknapp tennes når dette produktet har blitt valgt
3-1	10		Trykk for å velge ønsket produkt; trykk mens du gir produktet sitt navn, for å plassere bokstavene under knappen i navnet; se figur 3-1 og 3-2 i forbindelse med beskrivelsen av funksjonene nedenfor.

**3-1. DRIFTSKOMPONENTER**  
**(Fortsetter)**

Fig. nr.	Komp. nr.	Beskrivelse	Funksjon
3-1	11 og 14		Brukes i programmerings- og filtreringsmoduser; brukes også for knappene ◀ eller ▶ ; trykk for å se følgende filtreringsstatistikk: a. antall kokesykluser før neste filter b. tidspunkt og dato til siste filtersyklus c. antall timer det eksisterende filteret har blitt brukt
3-1	12		Brukes i programmeringsmoduser; brukes i filtreringsmoduser; brukes i fylling og tømning av fat; brukes også for knappen ▲ ; trykk for å se følgende temperaturstatistikk; a. reell oljetemperatur i hvert fat b. settpunkt-temperatur for hvert fat
3-1	13		Brukes i programmeringsmoduser; brukes også for knappen ▼ ; trykk for å vise frityrenhetens følgende informasjon og statistikk: a. gjenopprettingsinformasjon for hvert fat b. språk valgt for primært og sekundært display
3-1	15		Trykk for å slå varmesystemet av og på for høyre fat
3-2	16		I ON-stilling (slått på) får kontroller og filterpumpene strømforsyning
3-2	17		Når  lyser blått, er dette indikasjon på at det bør utføres en automatisk intermitterende filtrasjon på dette tidspunkt
3-2	18		Når det lyser ravgult, indikerer dette at JIB-kannen trenger å bli fylt eller skiftet ut.

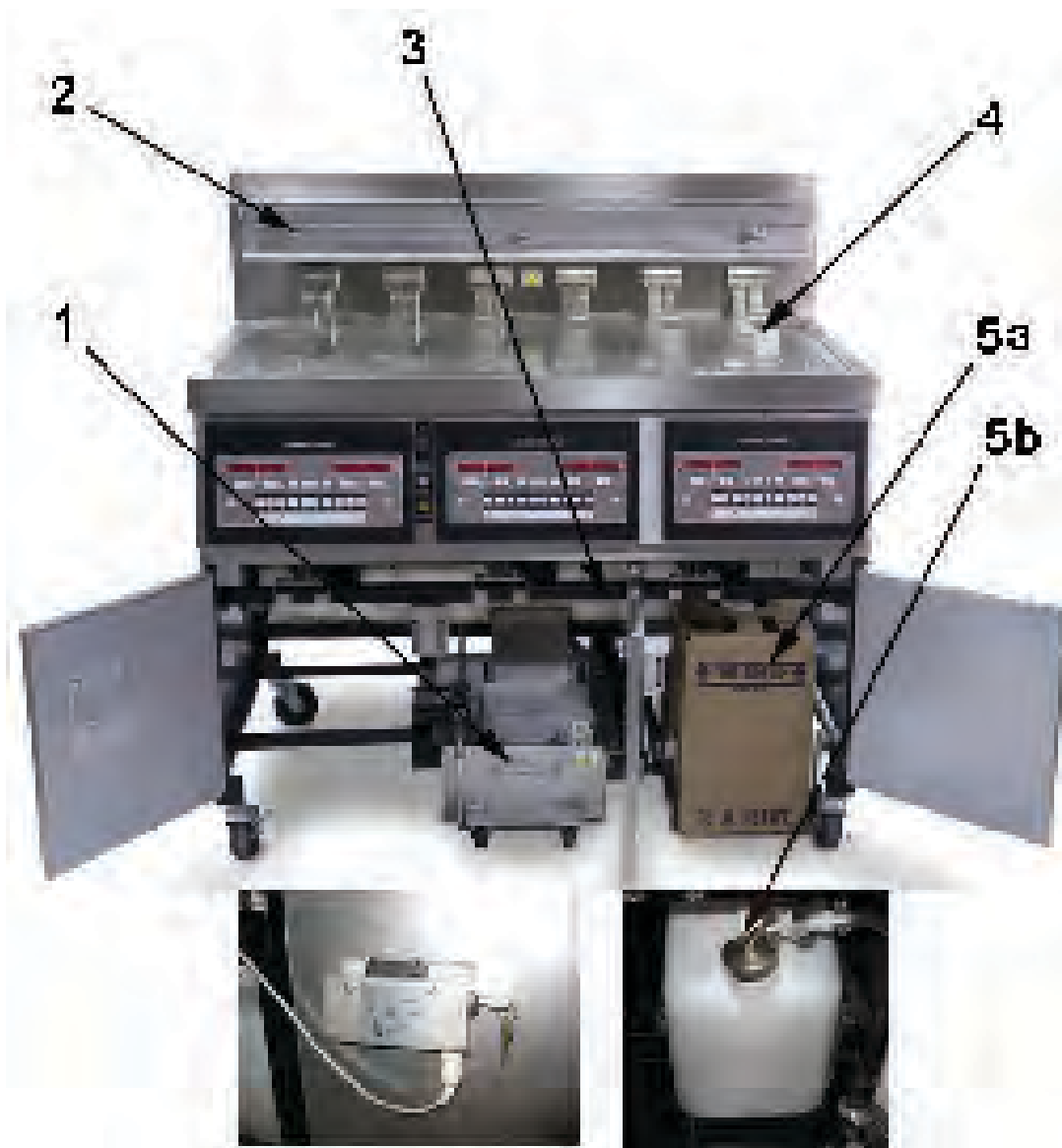



**Figur 3-3**

<b>Fig. nr.</b>	<b>Komp. nr.</b>	<b>Beskrivelse</b>	<b>Funksjon</b>
3-3	1	Filterdreinsbrett-enhet	Oljen dreneres inn i dette brettet og pumpes deretter gjennom filtre for å forlenge oljens bruk.
3-3	2	Kurvholder	Kurvene henger her når de ikke er i bruk, for at produktet kan renne av seg etter en kokesyklus
3-3	3	RTI-bryter	Bare på frityrer som har RTI-systemet på stedet.
3-3	4	Fatdeksler	Dekker frityrfatene når de ikke er i bruk
3-3	5a	JIB-kanne	Jug-in-a-Box (Kanne-i-boks) for steder uten RTI-systemer; holder olje
3-3	5b	JIB-kanne	Kanne for steder med RTI-systemer; holder olje

### 3-2. OPPSETTMODUS



Etter første oppstart vil kontrollene be om bekreftelse av frityrens innstillinger.

Når hovedstrømbryteren er slått på, vises "OFF" (Av) på begge displayer. Trykk  (på en av sidene) og \*SETUP\* \*MODE\* (Oppsett Modus) vises på displayene, etterfulgt av "LANGUAGE" (Språk) på venstre display, "ENGLISH" (Engelsk) på høyre display.

Bruk knappene  eller  for å bytte driftsdisplayet til "FRANCAIS", "CAN FREN", "ESPANOL", "PORTUG", "DEUTSCHE", "SVENSKI", "RUSSIAN".

Trykk  for å fortsette med de andre oppsettpunktene som innbefatter;

- TEMP FORMAT - °F eller °C
- TIME FORMAT (Tidsformat) - 12-HR (12-timer) ELLER 24-HR (24-timer)
- ENTER TIME (Legg inn tid) – Tid på dagen (bruk produktknappene for å endre)
- ENTER TIME - AM ELLER PM
- DATO FORMAT (Datoformat) - USA ELLER INTERNASJONALT
- ENTER DATE (Legg inn dato) – Dags dato (bruk produktknappene for å endre)
- FRYER TYPE (Type frityr) – GASS eller ELEKTRISK
- VAT TYPE (Type fat) – HELFAT ELLER SPLITTFAT
- OIL SYSTEM - JIB (Oljesystem – JIB) (intet RTI-system)/ BULK (har RTI-system)
- DAYLIGHT SAVING TIME (Sommertid) - 1.OFF (Av); 2.USA (2007 og senere); 3.EURO; 4.FSA (USA før 2007)
- SETUP COMPLETE (Oppsett fullført)

Unntatt annerledes angitt, brukes  eller  til å endre innstillingene.

### **NOTICE** MERKNAD

Oppsettmodus kan også aksesseres fra Level 1 programmering. Se Seksjon 4-4.

### 3-3. FYLLING ELLER TILFØYING AV OLJE



Figur 1



Figur 2



Figur 3

## **CAUTION** OBS!

*Oljenivået må alltid være over varmeelementene når frityren varmes opp og nå oljenivå-indikatorene på fatets bakerste side. Manglende overholdelse av disse anvisningene kan føre til brann og/eller skade på frityren.*

*Det anbefales ikke fast olje. Fast olje kan forårsake tilstopping og pumpesvikt.*

1. Det anbefales å bruke flytende olje av høy kvalitet i den åpne frityren. Visse lavverdige oljer har et høyt fuktighetsinnhold som forårsaker skumming og overkok.

## **WARNING** **BURN RISK**

ADVARSEL

### FORBRENNINGSRISIKO

**Bruk hansker for å unngå alvorlige forbrenninger når glovarm olje helles i fatet. Olje og alle metalldeleer i kontakt med oljen er ekstremt varme og utvis forsiktighet for å unngå skvetting.**

#### 2. Oljekapasiteter:

Helfat = 14,2 liter/13,6 kg (15 “quarts”/30 pund)

Splittfat = 7,1 liter/6,8 kg (7,5 “quarts”/15 pund)

Fiskefat (dypt splittfat) = 9,5 liter/9,1 kg (10 “quarts”/20 pund)

Alle fatene har to nivå-indikatorlinjer innskrevet på bakre fatvegg Figur 1 og 2.



3. Kald olje skal fylles opp til nedre indikator.

#### Fylling av fat med RTI-system

1. Sett hovedstrømbryteren i ON (På) posisjon.
2. Plasser kurvstøtten inni fatet Figur 3.
3. Trykk og hold **F** (på en av sidene) til displayet viser \*FILTER MENU\* (Filtermeny) sammen med 1.AUTO FILTER?
4. Trykk og slipp knappen ▼ 5 ganger til displayet viser “6.FILL POT FROM BULK” (Fyll gryten fra bulk). (Må stilles på “BULK” i oppsettmodus)
5. Trykk knappen ✓ og displayet viser “FILL POT FROM BULK YES NO” (Fyll gryten fra bulk Ja Nei). Trykk og hold knappen ✓ igjen for å fylle fatet og displayet viser FILLING (Fylling).
6. Etter at fatet er fylt, slipp knappen ✓ og trykk knappen X to ganger for å gå ut og vende tilbake til normal drift.



### **3-4. OPPSTART** **PROSEDYRER HVER** **MORGEN**

1. Sørg for at fatet er fylt med olje til riktig nivå.
2. Flytt strømbryteren til ON (På)-posisjon, trykk deretter  for å slå på varmen for ønsket frityrfat. Hvis displayet viser “IS POT FILLED?” (Er gryten full?) sørg for at oljen er på riktig nivå (se seksjon 3-2) og trykk deretter knappen  for “YES” (Ja).

Enheten går automatisk inn i smeltesyklus helt til oljetemperaturen når 82 °C (180 °F). Kontrollen går da automatisk ut av smeltesyklusen.

#### **NOTICE** MERKNAD

Smeltesyklusen kan omgås hvis ønsket, ved å trykke knappen  eller knappen **X** og holde den nede i 5 sekunder.

Kontrollen viser da “EXIT MELT” (Smelting avsluttet) og “YES NO” (Ja Nei). Trykk knappen  for YES (Ja) og fatet varmes opp uavbrutt til settpunkt-temperaturen er nådd.

#### **CAUTION** OBS!



*Ikke omgå smeltesyklusen med mindre nok smeltet olje har dekket varmeelementene fullstendig. Hvis smeltesyklusen omgås før alle elementene er dekket, kan det oppstå for mye osing eller fyr.*

#### **DANGER** **OVERFLOW RISK** FARE

**RISIKO FOR AT FETTET FLYTER OVER  
IKKE OVERFYLL ELLER LEGGE PRODUKTER MED  
EKSTREMT FUKTIGHETSINNHOLD I KURVENE.  
1,4 KG (3 PUND) ER DEN MAKSIMALE MENGDEN  
MED PRODUKTER PER HELFAT OG 0,68 KG (1-  
1/2 PUND) PER SPLITTFAT. FØLG ANVISNINGENE  
NEDENFOR FOR Å UNNGÅ AT MATFETTET FLYTER  
OVER FRITYRFATET, DA DETTE KAN FØRE TIL  
ALVORLIGE FORBRENNINGER, PERSONLIG  
SKADE, BRANN OG/ELLER EIENDOMSSKADE**

### 3-5. KOKE MED DEDIKERT DISPLAY

Dedikert display betyr at et bestemt produkt alltid vises i displayet til et bestemt fat.



1. Etter avsluttet smeltesyklus, blinker LOW TEMP (Lav temperatur) til settpunkt-temperaturen er nådd. Ingen kokesykluser kan startes mens "LOW TEMP" (Lav temp.) vises på displayet. Etter at settpunkt-temperaturen er nådd, vises produktnavnet på displayet, f. eks.; NUGGETS, og produktet kan nå legges i oljen.
2. Trykk en tidsurknapp  eller  .
3. Displayet viser navnet på produktet som kokes (f.eks.: "NUG") og tidsurets nedtelling.
4. Når kokesyklusen er fullført, høres det en alarmlyd og displayet viser "PULL" (Ta ut).
5. Trykk tidsurknappen under PULL (Ta ut) og stopp alarmen og løft kurven fra fritryfatet.
6. Dersom et kvalitetstidsur (holdetidsur) er programmert, starter holdetiden automatisk når brukeren trykker på tidsurknappen for å avslutte kokesyklusen. Mens kvalitetstidsuret nedteller, viser displayet den tresifrete produktforkortelsen etterfulgt av "Qn", der "n" er antall minutter som er igjen.  
eks.: "FRY" / "Q5" / "FRY" / "Q5" / "FRY" / "Q4", osv.

Etter avslutning av tidsurets nedtelling høres det en bippelyd fra kontrollen og displayet viser "QUAL" etterfulgt av det tresifrete produktnavnet: "QUAL" / "FRY" / "QUAL" / "FRY". Trykk tidsurknappen for å annullere tidsuret.

### **NOTICE** MERKNAD





For å endre det dedikerte produktet, trykk ønsket produktknapp, f.eks.:  og "<<<< >>>>" vises på displayet.



Deretter trykk og hold (i 5 sekunder) tidsurknappen  eller  for fatet som skal brukes. Nå vises produktnavnet på displayet (eks.) "HASH BRN".

### 3-6. KOKE MED MULTI-PRODUKT DISPLAY

Et multi-produkt display betyr at produktet må velges før en kokesyklus i et bestemt fat startes.

1. Etter avsluttet smeltesyklus, blinker LOW TEMP (Lav temperatur) til settpunkt-temperaturen er nådd. Deretter viser displayet “---- ----”.
2. Trykk en produktknapp, f.eks.:  og produktet kan nå legges i oljen.
3. Displayet viser “FR FRIES”. Hvis displayet viser “<<<<>>>>”, er oljetemperaturen ikke riktig for dette produktet. Enten velg et annet produkt eller trykk og hold  eller  i 5 sekunder.
4. Trykk tidsurknapp  eller .
5. Når kokesyklusen er fullført høres det en alarmlyd og displayet viser “PULL” (Ta ut).
6. Trykk tidsurknappen under “PULL” (Ta ut) for å stoppe alarmen. Displayet viser da “---- ----”, eller hvis et kvalitetstidsur (holdetid) er programmert, viser displayet et nedtellende tidsur (se trinn 6, seksjon 3-5).

### 3-7. BYTTE FRA FROKOST TIL LUNSJ eller LUNSJ TIL FROKOST

Denne prosedyren bytter produktet som kokes i et friturefat med dedikert display.

#### **Frokost til lunsj**

1. Trykk en produktknapp, f.eks.: .
2. Displayet viser “<<<<>>>>”.
3. Trykk og hold tidsurknapp  eller  i 5 sekunder og deretter vises “FR FRIES” på displayet.

#### **Lunsj til frokost**



1. Trykk en produktknapp, f.eks.: .
2. Displayet viser “<<<<>>>>”.
3. Trykk og hold tidsurknapp  eller  i 5 sekunder og deretter vises “HASH BRN” på displayet.

## **NOTICE** MERKNAD

Hvis det forsøkes å endre et produkt i et dedikert display eller multi-display under en kokesyklus og forsøket mislykkes, vil produktens settpunkt-temperaturer ikke være de samme. Vent til kokesyklusen er fullført før endringsprosedyren utføres.



**3-8. BYTTE FRA MULTI-PRODUKT DISPLAY TIL ET DEDIKERT DISPLAY**

Displayet viser “---- ----” hvis det er i multi-produkt displaymodus og kan endres til dedikert display.

1. Trykk en produktknapp, f.eks.: .
2. Displayet viser “FR FRIES” hvis frityrfatets settpunkt tilsvarer produktet, hvis ikke viser displayet “<<<< >>>>”.
3. Trykk og hold en tidsurknapp  eller  i 5 sekunder til kontrollen utgir en bippelyd.
4. Slipp tidsurknappen og displayet viser “FR FRIES”, som angir at det er blitt utført en endring i den dedikerte displaymodusen.

**3-9. BYTTE FRA DEDIKERT DISPLAY TIL ET MULTI-PRODUKT DISPLAY**





Denne prosedyren er enkel og fungerer alltid (blir aldri nektet) fordi den ikke prøver å endre settpunkt-temperaturen.

1. Trykk og hold en tidsurknapp  eller  i 5 sekunder til kontrollen utgir en bippelyd.
2. Slipp tidsurknappen og displayet viser “---- ----”, som angir at det er blitt utført en endring i multi-produkt displaymodusen.

**NOTICE** MERKNAD

Bare produkter som er programmert for denne settpunkt-temperaturen kan bli valgt til koking.

**3-10. BYTTE FRA MULTI-PRODUKT DISPLAY TIL ET MULTI-PRODUKT DISPLAY MED ULIKE SETTPUNKT-TEMPERATURER**

1. Trykk en produktknapp, f.eks.: .
2. Displayet viser “FR FRIES” hvis frityrfatets settpunkt tilsvarer produktet, hvis ikke viser displayet “<<<< >>>>”.
3. Trykk og hold en tidsurknapp  eller  i 5 sekunder til kontrollen utgir en bippelyd.
4. Slipp tidsurknappen og displayet viser “FR FRIES”, som angir at det er blitt utført en endring i den dedikerte displaymodusen.
5. Trykk og hold en tidsurknapp  eller  i 5 sekunder til kontrollen utgir en bippelyd.
6. Slipp tidsurknappen og displayet viser “---- ----”, som angir at det er blitt utført en endring i multi-produkt displaymodusen, ved å bruke settpunktet for “french fries” i dette eksempelet.

### 3-11. AUTOFYLLNIVÅ

Kontrollen kontrollerer fatets oljenivå automatisk under normal drift. Hvis kontrollen føler at oljenivået er for lavt, vil enheten pumpe olje fra JIB-kannen inn i fatet for å holde oljen på riktig nivå.

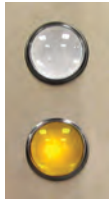

**Figur 1**



**Figur 2**



**Figur 3**

#### **Fylle JIB-kannen med RTI-systemet**

1. Kontrollen viser “\*CHECK\* \*JIB\*” (Kontroller JIB) og et ravgult lys tennes på forsiden av frityren. Figur 1.
2. Åpne døren som har RTI-bryteren (Figur 2). Trykk og hold ADD (Tilføy)-siden på RTI-bryteren for å påfylle olje i JIB-kannen.

#### **Skifte ut JIB-kannen (steder uten RTI)**

1. Kontrollen viser “\*CHECK\* \*JIB\*” (Kontroller JIB) og et ravgult lys tennes på forsiden av frityren. Figur 1.
2. Åpne høyre dør og trekk JIB-kannen fra enheten. Ta topplokket av JIB-kannen, kasser tom JIB og erstatt med en full kanne. Figur 3

**3-12. AUTOMATISK  
INTERMITTERENDE  
FILTRERING (AIF)**



Figur 1

**NOTICE**

**MERKNAD**

AIF er IKKE tilgjengelig i fiskefat (dype splittfat). Fiskefat filtreres bare én gang, etter dagens avslutning.

1. Under normal drift og etter et visst antall kokesykluser, tennes det blå lyset på forsiden av frityren (Figur 1) og kontrollen viser periodisk "FLTR NOW?" (Filter nå?) "YES NO" (Ja Nei).
2. Hvis filtrering ønskes, trykk knappen ✓ for YES (Ja) og displayet viser \*SKIM\* (Skum) sammen med "CONFIRM" ("Bekreft") "YES NO" (Ja Nei).
3. Etter at smulene er skummet vekk fra oljeflaten, trykk knappen (✓) for YES (Ja) og displayet viser DRAINING (Drenering), drenerørret åpner og oljen tappes fra fatet. (Hvis kontrollen antar at det er olje i drenerbrettet er det mulig at displayet viser "CAUTION IS THERE OIL IN PAN? YES NO (Obs! er det olje i brettet? Ja Nei). Sørg for at drenerbrettet er tømt før du går videre).

**NOTICE**

**MERKNAD**

Hvis filtrering IKKE ønskes, trykk knappen X og AIF (Automatisk intermitterende filter) annulleres. Det blå lyset slukner og kontrollene vender tilbake til normal drift. Kontrollene vil foreslå filtrering etter flere kokesykluser.

4. Hvis displayet viser "VAT EMPTY" (fat tomt), etterfulgt av, "YES NO" (Ja Nei), kontrollér at drenerørret er rensket og fatet er tømt. Trykk knappen (✓) og displayet viser "WASHING" (Vasking) etterfulgt av "FILLING" (Fylling).

**NOTICE**

**MERKNAD**

WASH (vask)-trinnet for det første autofilteret på en ny filterpute varer 45 sekunder i tillegg for å "kjøre inn" puten.

5. Hvis displayet viser "IS POT FILLED?" (Er gryten fylt?) "YES NO" (Ja Nei), sørg for at fatet er fylt og trykk deretter knappen ✓ for YES (Ja) og kontrollen går tilbake til normal drift.

**Filterfeil**

6. Hvis oljen ikke pumpes tilbake til riktig nivå i fatet under AIF-prosessen, trykk knappen X for NO (Nei) og pumpen vil gå i 30 sekunder.
7. Displayet viser "IS POT FILLED?" (Er gryten fylt?) "YES NO" (Ja Nei). Trykk knappen ✓ og kontrollen vender tilbake til normal drift. Trykk knappen X og pumpen går i 30 sekunder til. Du kan prøve å fylle fatet 3 ganger.

**3-12. AUTOMATISK**  
**INTERMITTERENDE**  
**FILTRERING (AIF)**  
**(Fortsetter)**

8. Etter at du har forsøkt å fylle fatet 3 ganger uten å lykkes, viser kontrollene “CHANGE FILTER PAD?” (Bytte filterpute?) “YES NO” (Ja Nei). Hvis filterputen skal byttes på dette tidspunktet, trykk ✓ og bytt filterputen ifølge prosedyren som beskrives i seksjonen Bytte filterpute eller filterpapir. Kontrollene vender tilbake til normal drift.

Hvis filterputen skal byttes senere, trykk knappen **X** og en “CHANGE FILTER PAD?” (Bytte filterpute?)-påminnelse vises 15 minutter senere.

9. Hvis fatet ikke fylles under neste AIF med ny filterpute etter 3 forsøk, viser displayet “FILTER SERVICE REQUIRED-SEE TROUBLESHOOTING GUIDE” (Filterservice nødvendig – se feilsøkningsveiledning”).

Hvis meldingen “Service Required” (Service nødvendig) vises, vil meldingen “FILTER PROBLEM FIXED? “YES NO” (Ja Nei) vises hvert 15. minutt. Hvis problemet ikke fikses, trykk knappen **X**. Etter at problemet er løst trykk ✓ og kontrollene vender tilbake til normal drift.

**NOTICE** **MERKNAD**

For å sikre at fatet fylles fullstendig, sørg for at filterbrettet i det minste rengjøres daglig, filterputen byttes, JIB-kannen er full og at O-ringene er i god stand.

### 3-13. VEDLIKEHOLDSFILTER



ADVARSEL

FORBRENNINGSRISIKO

**Ha på verneutstyr: Sørg for å bruke alt McDonald's-godkjent sikkerhetsutstyr, innbefattet forkle, ansiktsvern og hansker. Aldri begynn filtrering før du har på deg alt sikkerhetsutstyr. Glovarm olje kan forårsake alvorlig forbrenning.**

1. **Kontroller filterbrettet:** Det skal brukes en ny filterpute ved første filtrering hver dag, men samme filterpute kan brukes resten av dagen, unntatt i fiskefatene. **Etter at fiskefatet er filtrert, MÅ filterputen byttes.**  
Sørg for at filterrøret er stramt tilkoblet og at filterdrens Brettet befinner seg så langt bakover som mulig under frityren og at filterbrettets deksel er på plass. Hvis filterdrens Brettet eller dekslet ikke er på plass, viser displayet "CHK PAN"(Sjekk Brett).
2. **Sørg for at oljen er godt varm:** Det oppnås best resultat når stekeoljen filtreres ved normal steketemperatur.
3. Trykk og hold  (på en av sidene) til displayet viser 1.AUTO FILTER?.
4. Trykk og slipp knappen ▼ og displayet viser 2.MAINT FILTER? (Vedlikeholdsfilter?).
5. Trykk knappen ✓ for YES (Ja) og displayet viser "MAN FILTER" (Vedlikehold filter) " YES NO" (Ja Nei).
6. Trykk knappen ✓ for YES (Ja) for å tappe oljen og displayet viser DRAINING (Drenering) og oljen tappes fra fatet, eller trykk knappen X for NO (Nei) og kontrollene vender til normal drift. (Hvis kontrollen antar at det er olje i drens Brettet er det mulig at displayet viser "CAUTION IS THERE OIL IN PAN? YES NO (Obs! er det olje i Brettet? Ja Nei). Sørg for at drens Brettet er tømt før du går videre).
7. Etter at oljen er drenert fra fatet, bruk løfteverktøyet og løft hengselelementene fra fatet for å rengjøre fatbunnen. Figur 1.



Figur 1



ADVARSEL

FORBRENNINGSRISIKO

**Bruk beskyttende klede eller hansker når elementet løftes  
Elementet kan være varmt og kan føre til forbrenninger.**



OBS!

*Unngå å putte løfteverktøyet i midten av elementene i samme område som lyspæren for høy begrensning, da dette kan føre til skade på den høye begrensningen.*



### **3-13. VEDLIKEHOLDSFILTER** **(Fortsetter)**

8. Bruk Hi-Temp skurepad-holderen, skurepaden og en liten mengde KAY QSR-rensemiddel for frityr til å skrubbe fatets indre vegger, hjørner og fatbunn. Bruk Hi-Temp detaljbørsten til å fjerne ansamling av smuss og rusk fra spiraler, fatets hjørner og andre områder det er vanskelig å komme til. Pass på at du ikke skader følesensorene.

**CAUTION**

**OBS!**

*Ikke bruk stålull, andre skurevaskemidler, eller rensemidler/sanitetsmidler med kjemikalier som inneholder klor, brom, jodd eller ammoniakk, da disse vil nedbryte det rustfrie stålmaterialiet og forkorte enhetens levetid*  
*Ikke bruk vannstråle (trykksprøyter) til rengjøring av enheten da dette kan føre til skade på komponentene.*

9. Etter at fatet er rengjort og displayet viser "SCRUB VAT COMPLETE?" (Skrubbing av fat fullført?) "YES NO" (Ja Nei). Trykk knappen ✓ for YES (Ja) og displayet viser "WASH VAT" (Vaske fat) "YES NO" (Ja Nei).
10. Senk elementet og trykk knappen ✓ for YES (Ja) og displayet viser WASHING (Vasking). Oljen sirkulerer gjennom fatet i flere minutter. Etter fullført vaskesyklus, viser displayet WASH AGAIN? (Vaske på nytt?) "YES NO" (Ja Nei).

**CAUTION**

**MERKNAD**

WASH (vask)-trinnet for det første vedlikeholdsfilteret på en ny filterpute varer 45 sekunder i tillegg for å "kjøre inn" puten.

11. Trykk knappen ✓ for YES (Ja) hvis det trengs enda en vask, ellers trykk knappen X for NO (Nei) og displayet viser RINSING (Skylling) og frityren skyller fatet automatisk. Når skyllingen er fullført viser displayet "RINSE AGAIN"? (Skylle på nytt?) "YES NO" (Ja Nei).
12. Trykk knappen ✓ for YES (Ja) hvis det trengs enda en skylling, ellers trykk knappen X for NO (Nei) og displayet viser "POLISH"? (Polering?). "YES NO" (Ja Nei).
13. Trykk knappen ✓ for YES (Ja), oljen "poleres" ved sirkulering gjennom filtersystemet og displayet viser "5:00 STOP" (5:00 stopp). Hvis ønsket, trykk knappen ✓ or STOP for å stoppe poleringen, ellers poleres oljen i 5 minutter.
14. Etter at oljen er polert, viser displayet "FILL VAT"? (Fylle fat?) "YES NO" (Ja Nei). Trykk knappen ✓ og displayet viser FILLING (Fylling) og fatet fylles med olje.
15. Etter at den er full viser displayet "IS POT FILLED?" (Er gryten fylt?) "YES NO" (Ja Nei). Trykk knappen ✓ for YES (Ja) og frityren vender tilbake til normal drift.

Hvis knappen X er trykket, displayet viser "FILLING" (Fylling) og etter at pumpen stopper viser kontrollene "CHANGE FILTER PAD?" (Bytte filterpute?), kan dette tyde på at filterputen er blokkert.

Hvis knappen X er trykket, displayet viser "FILLING" (Fylling) og pumpen går i 30 sekunder og stopper, viser displayet "IS POT FILLED?" (Er gryten full?) "YES NO" (Ja Nei). Etter 3 forsøk, viser displayet "ADD" "QUIT" (Tilføy Avbrutt) Trykk og hold knappen ✓ for å fylle gryten og slipp. Trykk knappen X og displayet viser "IS POT FILLED?" (Er gryten fylt?) "YES NO" (Ja Nei). Trykk knappen ✓ og frityrenheten vender tilbake til normal drift.











### 3-14. KASSERING AV OLJE FRA FAT MED RTI



FARE

BRANNFARE

**VED LANGVARIG BRUK REDUSERES MATFETTETS FLAMMEPUNKT. KASSER MATFETTET HVIS DET VISER TEGN PÅ OVERDREVEN OSING ELLER SKUMMING. HVIS IKKE KAN RESULTATET BLI ALVORLIGE FORBRENNINGER, PERSONLIG SKADE OG/ELLER SKADE PÅ EIENDOM.**

1. Trykk og hold  (på en av sidene) til displayet viser ”\*FILTER MENU\*” (Filtermeny) sammen med 1.AUTO FILTER?
2. Trykk og slipp  to ganger til displayet viser 3.DISPOSE (Avhend).
3. Trykk knappen  og displayet viser ”DISPOSE?” (Avhende?). “YES NO” (Ja Nei).
4. Trykk knappen  og displayet viser “DRAINING” (Drenering) og oljen dreneres inn i filterdrens Brettet. (Hvis kontrollen antar at det er olje i dreng Brettet er det mulig at displayet viser ”CAUTION IS THERE OIL IN PAN? YES NO (Obs! Er det olje i Brettet? Ja Nei). Sørg for at dreng Brettet er tømt før du går videre).
5. Displayet viser deretter “VAT EMTY” (Fat tomt) “YES NO” (Ja Nei).
6. Trykk knappen  og displayet viser “CLEAR OLD OIL FROM OIL LINES” (Tøm gammel olje fra oljelinjene) “ = PUMP” (  = Pumpe) “X =DONE” (X = Ferdig). For å være sikker på at gammel olje ikke lenger befinner seg i oljelinjene, trykk og hold knappen  i noen få sekunder. Etter at oljelinjene er rensket, trykk knappen X og displayet viser “CLN VAT COMPLETE”, (Fatrengjøring fullført) “YES NO” (Ja Nei). Etter at fatet er rengjort, trykk knappen .
7. Dreng avløpet lukkes og displayet viser “FILL POT FROM BULK”, (Fyll gryten fra bulk) “YES NO” (Ja Nei). Åpne døren med RTI-bryteren (figur 1) og trykk og hold knappen “DISPOSE” (Avhend) på RTI-bryteren helt til filter Brettet er tømt.
8. For å fylle fatet på nytt, trykk og hold knappen  til det kalde matfettet når den laveste oljeindikatoren i fatet iht. seksjon 3-3.
9. Trykk knappen X og displayet viser “IS POT FILLED?” (Er gryten full?) “YES NO” (Ja Nei). Hvis fatet er fullt, trykk knappen  og kontrollene vender tilbake til normal drift. Hvis fatet ikke er fullt, trykk knappen X og kontrollene vender tilbake til trinn 8.



**Figur 1**











**3-15. KASSERING AV  
OLJE FRA FAT  
SOM BRUKER  
SKYTTELVOGN FOR  
OLJEAVHENDING**



Figur 1



Figur 2

1. Åpne midterste dør og trekk ut drens Brett enheten under frityren og erstatt med skyttelvognen for oljeavhending. Figur 1 og 2.
2. Trykk og hold  (på en av sidene) til displayet viser ”\*FILTER MENU\*” (Filtermeny) sammen med 1.AUTO FILTER?
3. Trykk og slipp knappen  to gangertil displayet viser ”3.DISPOSE” (Avhend). Trykk knappen  og displayet viser ”DISPOSE?” (Avhende?). “YES NO” (Ja Nei). (Hvis kontrollen antar at det er olje i drens brettet er det mulig at displayet viser ”CAUTION IS THERE OIL IN PAN? YES NO” (Obs! Er det olje i brettet? Ja Nei). Sørg for at drens brettet er tømt før du går videre).
4. Trykk knappen  og displayet viser “IS DISPOSAL UNIT IN PLACE?” (Er avhendingsenheten på plass?). “YES NO” (Ja Nei).
5. Med skyttelvognen for oljeavhending rullet på plass, trykk knappen  og displayet viser “DISPOSING” (Avhending). Nå tappes oljen fra frityrfatet og inn i skyttelvognen.
6. Displayet viser “VAT EMTY” (Fat tomt) “YES NO” (Ja Nei). Bekreft at fatet er tomt og trykk knappen .
7. Displayet viser “CLEAR OLD OIL FROM OIL LINES”(Tøm gammel olje fra oljelinjer) “  =PUMP” ( =Pumpe) “X =DONE” (X = Ferdig). For å være sikker på at gammel olje ikke lenger befinner seg i oljelinjene, trykk og hold knappen  i noen få sekunder. Etter at linjene er rensket, trykk knappen X.
8. Displayet viser “CLN VAT COMPLETE” (Fatrengjøring fullført) “YES NO” (Ja Nei). Etter at fatet er rengjort, trykk knappen .
9. Displayet viser “MANUAL FILL POT” (Gryten fylles manuelt), etterfulgt av “IS POT FILLED?” (Er gryten full?) “YES NO” (Ja Nei). Fyll fatet til laveste indikatorlinje på fatets bakerste side, trykk deretter knappen . (Se anvisningene for Fylling eller tilføyning av olje (steder uten RTI) fra seksjon 3-2.

Kontrollene vender tilbake til normal drift.

10. Fjern skyttelvognen under frityren og sett inn filterdrens brett enheten igjen.

### **3-16. BYTTE FILTERPUTEN**

For å sikre god yteevne fra oljepumpen må filterputen (eller –papiret) byttes minst én gang om dagen. Men i lokaler som er åpne 24 timer i døgnet skal puten byttes to ganger om dagen.



**Figur 1**



**Figur 2**

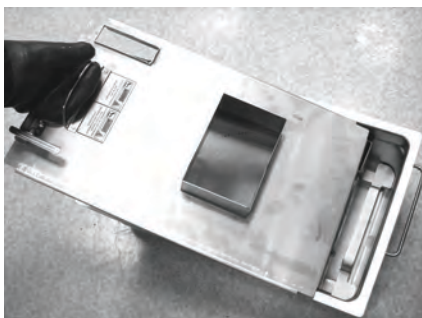

**Figur 3**

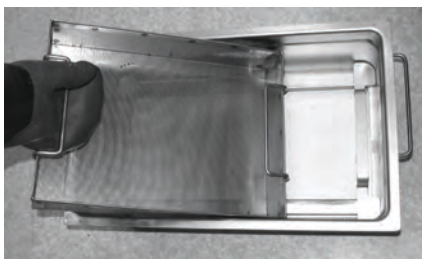

**Figur 4**

### **NOTICE** MERKNAD

Hvis filterputen ikke har blitt byttet vises en påminnelse på displayet - "CHANGE PAD" (Bytte filterpute). Trykk knappen ✓ for å annullere meldingen, men den dukker opp igjen hvert 4. minutt helt til filterputen er byttet.

1. Sørg for at hovedstrømbryteren er i ON (På)-posisjon.
2. Åpne døren, løft opp drens Brettets stopper og trekk ut filterdrens Brett-enheten ved hjelp av hendelen på drens Brettet Figur 1 og 2.

### **WARNING** ADVARSEL **BURN RISK** FORBRENNINGSRISIKO

**Dette brettet kan være varmt! Bruk beskyttende klede eller hansker, ellers er det fare for alvorlige forbrenninger.**

**Hvis filter Brettet flyttes på mens det er fullt av olje, utvis forsiktighet for å unngå skvetting da dette kan føre til forbrenninger.**

3. Løft dekslet fra drens Brettet. Figur 3.
4. Løft smulekurven fra drens Brettet. Tørk av oljen og smulene fra smulekurven. Vask smulekurven med såpe og vann, og skyll deretter grundig med varmt vann. Figur 4.

### **3-16. BYTTE FILTERPUTEN** **(Fortsetter)**

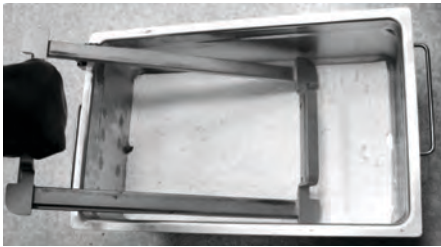

**Figur 5**

5. Fjern filterputens støttering og rengjør grundig med såpe og vann. Skyll grundig med varmt vann. Figur 5.



**Figur 6**

6. Ta filteret ut av brettet og kasser det. Figur 6.

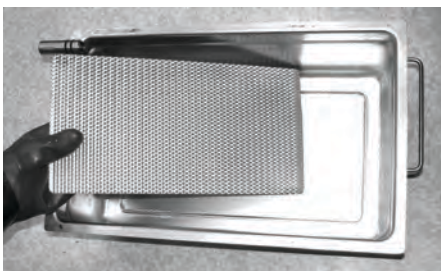

**Figur 7**

7. Ta bunnskjermen ut av brettet og rengjør grundig med såpe og vann. Skyll grundig med varmt vann. Figur 7.



**Figur 8**

8. Tørk av oljen og smulene fra dreinsbrettet. Vask dreinsbrettet med såpe og vann, og skyll deretter grundig med varmt vann. Figur 8.

### 3-16. BYTTE FILTERPUTEN (Fortsetter)



Figur 9

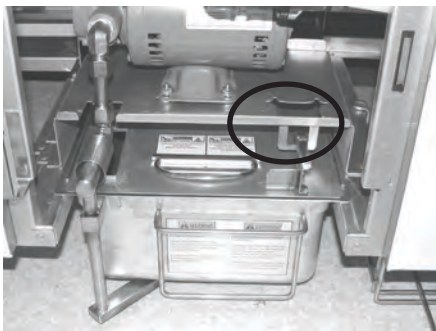

Figur 10

### 3-17. FJERNING OG RENGJØRING AV KURVHOLDER



## **NOTICE** MERKNAD

Sørg for at drens Brettet, bunnfilterskjermen, smulefangeren og støttingen er ordentlig tørre før filterputen plasseres i brettet, da vann oppløser filterputen.

9. Monter igjen i motsatt rekkefølge. Legg først bunnskjermen i filterbrettet, deretter filterputen, støttingen og smulefangeren.

## **NOTICE** MERKNAD

Før filterdrens Brettet skyves tilbake på plass, smør O-ringene (Figur 9) på filterrøret med kald olje.

10. Skyv filterdrens Brettet-enheten tilbake under frityren, og sørg for at filterrøret på brettet er godt koblet til koblingen under frityren. Figur 9.
11. Sørg for at drens Brettets stopper er innkoplet og at frityren er nå klar til normal drift. Figur 10.

Kurvholderen på frityrens bakre deksel bør fjernes og rengjøres med mellomrom.

## **WARNING** **BURN RISK** ADVARSEL FORBRENNINGSRISIKO

**Bruk vernehansker når kurvholderen fjernes.  
Kurvholderen kan være varm og forårsake forbrenninger.**

Grip tak i kurvholderen med hendene og trekk den ut av ”nøkkelpanene”.

Bring den til en oppvaskkum og vask den med såpe og vann. Tørk grundig.

Rengjør området bak kurvholderen og gjeninstaller den.

### 3-18. INFOKNAPPER FOR STATISTIKK



#### Gjenopprettingsinformasjon for hvert fat

1. Trykk og slipp  og REC (Gjenoppretting) vises i venstre display, og gjenopprettingstiden der oljetemperaturen gikk fra 121 °C (250 °F) til 149 °C (300 °F) vises i høyre display. For eksempel, 

REC	1:05
-----	------

 betyr at det tok 1 minutt og 5 sekunder å gjenopprette oljetemperaturen til 149 °C (300 °F) fra 121 °C (250 °F).

#### Valg av språk

2. Trykk og slipp  to ganger og det primære språket vises i venstre display og det sekundære språket vises i høyre display. Trykk knappen  under hvilken som helst av språkene for å bytte enhetens drift til valgt språk.





#### MERKNAD

Hvis ingen knapper trykkes innen 5 sekunder i en statistikkmodus, vender kontrollene tilbake til normal drift.

### 3-19. FILTERKNAPPER- STATISTIKK



#### Gjenstående kokesykluser før filtrering

1. Trykk og slipp enten  eller  og venstre display viser "COOKS REMAIN" (Gjenstående kokesykluser) og høyre display viser antall kokesykluser før neste autofilter. For eksempel 

REMA	IN	3	6
------	----	---	---

 betyr at etter ytterligere 3 kokesykluser på venstre fat, ber kontrollene operatøren om de er klare for filtrering eller ikke. Men det gjenstår ytterligere 6 kokesykluser på høyre fat.

#### Tid og dato

2. Trykk enten  eller  to ganger og tiden på dagen og datoen for den nyligste filteraktiviteten vises på displayet.

#### Bruk av filterputen

3. Trykk enten  eller  tre ganger og timeantallet gjeldene filterpute har vært i bruk vises på displayet.

### 3-20. TEMPKNAPP- STATISTIKK

#### Reell oljetemperatur

1. Trykk  og den reelle oljetemperaturen for hvert fat vises på displayet.

#### Settpunkt-temperatur

2. Trykk  to ganger og SP-temperaturen vises på displayet, sammen med (forhåndsinnstilt) settpunkt-temperatur for hvert fat.

### 3-21. INFORMASJONSMODUS

Denne modusen samler og lagrer historisk informasjon om frityren og operatørens ytelse. Trykk og hold  i 3 sekunder til \*INFO\* \*MODE\*\* (Modus) vises på displayet.

Trykk knappene ◀ eller ▶ for å aksessere trinnene og trykk knappen ✓ for å se statistikken innenfor hvert trinn.

Denne modusen innbefatter følgende informasjon:

1. **FILTER STATS** (filterstatistikk) – filtreringsinformasjon for de siste 7 dagene
2. **REVIEW USAGE** (gjennomgå bruken) – akkumulert informasjon siden siste gang disse dataene ble manuelt nullstilt
3. **LAST LOAD** (siste ladning) - informasjon om den nyligste kokesyklusen, eller syklusen som pågår for øyeblikket

### **NOTICE** MERKNAD

Trykk knappen X for å gå ut av informasjonsmodus.

#### 1. FILTERSTATISTIKKER

Trykk knappen ✓ for å velge Filter Stats (filterstatistikk) og trykk deretter ◀ og ▶ for å velge dagen du ønsker å se statistikken. Trykk deretter knappene ▲ eller ▼ for å se følgende data:

- “FILTERED” = Antall ganger filtrert
- “FLT BPSD” = Antall ganger filtrering ble hoppet over
- “FLT AVG” = Gjennomsnittlig antall kokesykluser mellom filtre

#### 2. GJENNOMGÅ BRUKEN

Trykk knappen ✓ for å velge Review Usage (Gjennomgå bruken) og trykk knappene ▲ eller ▼ for å vise følgende:

FUNKSJON	DISPLAY EKS.:
Foregående dag bruksdataene ble nullstilt	SINCE 8:26A 04-19 (Siden 08:26 19-04)
Total antall kokesykluser	TOTAL COOKS 462 (Totale kokesykluser 462)
Kokesykluser stoppet før	“PULL” QUIT COOK 4 (“Ta ut” Avbrutt kokesyklus 4)
Antall timer frityren var påslått (venstre)	L ON HRS 165 (Venstre påslått 165 timer)
Antall timer frityren var påslått (høyre)	R ON HRS 160 (Høyre påslått 160 timer)
Nullstill bruksdata	RESET -YES NO (Nullstill - Ja Nei)



### 3-21. INFORMASJONSMODUS 3. SISTE LADNING

(fortsetter)

Trykk knappen ✓ for å velge Siste Ladning (eks.: -P1- = Produkt 1; "L1" = venstre, første produkt) og trykk knappene ▲ eller ▼ for å vise følgende:



<b>FUNKSJON</b>	<b>DISPLAY-EKS.:</b>
Produkt (siste produkt kokt)	PRODUCT P1- L1
Tiden og dagen siste kokesyklus startet	STARTED 10.25A AUG-11
Reell forløpt koketid (reelle sekunder)	ACTUAL TIME 7:38 (reell tid)
Programmert koketid	PROG TIME 3:00 (progr. tid)
Maks. temperatur under kokesyklusen	MAX TEMP 327 °F
Min, temperatur under kokesyklusen	MIN TEMP 313 °F
Gjennomsnittlig temperatur under kokesyklusen	AVG TEMP 322 °F (snittstemp.)
Varme påslått (prosent) under kokesyklus	HEAT ON 73% (varme påslått)
Klar? (Var frituren klargjort før start?)	READY? (Klar?) YES (Ja)

## SEKSJON 4. LEVEL 1 (NIVÅ 1) PROGRAMMERING

Level 1 inneholder følgende:

- Endre produktinnstillinger
- Sette AIF-klokken for produkter
- Utføre dyprensjøringsprosedyren
- Frityrems oppsettmodus





### 4-1. ENDRE PRODUK- TINNSTALLINGER

1. Trykk og hold knappene  og  til LEVEL - 1 (Nivå - 1) vises på displayet, etterfulgt av ENTER CODE (Legg in kode).
2. Legg inn kode 1, 2, 3, 4 (første 4 produktknapper). "PRODUCT" (Produkt) og "SELECTN" (Velging) vises på displayene.
3. Trykk høyre  knapp og 'SELECT PRODUCT' (Velg produkt) og "-P 1-" (eks.: NUGGETS) vises på displayene.

#### Bytte produktnavn

4. Bruk knappene  og  til å rulle gjennom de 40 produktene, eller trykk ønsket produktknapp



5. Trykk høyre  knapp og produktet (eks.: NUGGETS) vises i venstre display og "MODIFY" (Endre) og "YES NO" (Ja Nei) vises i høyre display. Trykk knappen  for å bytte dette produktet, eller trykk knappen X for å velge et annet produkt.
6. Hvis knappen  ble trykket, trykk og slipp en produktknapp og den blinkende bokstaven endres til den første bokstaven under produktknappen som ble trykket. For eksempel, hvis  ble trykket, endres den blinkende bokstaven til "A".

Trykk den samme knappen igjen og den blinkende bokstaven endres til "B". Trykk den igjen og den blinkende bokstaven blir en "C". Etter at ønsket bokstav vises på displayet, trykk knappen  for å gå videre til neste bokstav og gjenta prosedyren.

Trykk og hold høyre knapp X for å gå ut av programmeringsmodus eller trykk knappen  for å gå videre til "1. COOK TIME" (Koketid).

#### Bytte tider og temperaturer

7. Trykk knappen  til "COOK TIME" (Koketid) vises på displayet, bruk deretter produktknappene  til å endre tidene i minutter og sekunder til et maksimum på 59:59.

#### **4-1. ENDRE PRODUKT-TINNSTILLINGER** **(Fortsetter)**

8. Trykk knappen ▼ og “TEMP” vises på displayet sammen med forhåndsinnstilt temperatur på høyre side av displayet.

Trykk produktknappene  for å endre temperaturen. Temperaturens verdiområde er 88 °C (190 °F) til 193 °C (380 °F).

#### **Bytte “COOK ID” (Koke-ID)**

9. Trykk knappen ▼ til “COOK ID” (Koke-ID) vises på displayet sammen med produktets ID. F.eks. NUG er ID-navnet for nuggets. Bruk produktknappene til å endre ID-navnet, etterfulgt av samme prosedyre som trinn 6 ovenfor.

#### **Alarmer (“DUTY 1 og 2” (Drift 1 og 2))**

10. Trykk knappen ▼ til “DUTY 1” (Drift 1) vises på venstre display og en alarmtid i høyre display. Trykk produktknappene  for å sette en alarmtid.

F.eks., hvis det ble innstilt en kokesyklus på 3 minutter og alarmen skal lyde 30 sekunder etter innstilt kokesyklus, innstilles “0:30” i displayet på dette tidspunktet. Når tidsuret nedteller til 2:30 lyder alarmen.

Etter at alarmen er innstilt, trykk knappen ▼ og “DUTY 2” (Drift 2) vises på displayet og en annen alarm kan programmeres.

#### **Kvalitetstidsur**

11. Trykk knappen ▼ og QUAL TMR (Kvalitetstidsur) vises på displayet sammen med forhåndsinnstilt holdetid. Trykk produktknappene  for å justere holdetiden, opp til 2 timer, 59 minutter.

#### **AIF-deaktivering**

12. Trykk knappen ▼ til “AIF DISABLE” (Deaktiver AIF) vises på displayet sammen med “YES” (Ja) eller “NO” (Nei). Med knappene ◀ og ▶ bytt displayet til “YES” (Ja) hvis produktet ikke skal inkluderes i den automatiske intermitterende filtreringsfunksjonen, eller “NO” (Nei) hvis det skal inkluderes.

#### **Tildel knapp**

13. Trykk knappen ▼ til “ASSIGN BTN” (Tildel knapp) vises på displayet sammen med produktet (f.eks. NUGGETS). Hvis dette produktet allerede er tildelt en produktknapp, vil tilsvarende LED-lys lyse. For å tildele andre produktknapper til dette produktet, trykk og hold produktknappen i 3 sekunder og LED-lyset fortsetter å lyse. For å fjerne et produkt fra en knapp, trykk og hold produktknappen med et opplyst LED-lys og LED-lyset slukner.









## 4-2. AIF-KLOKKE

Denne funksjonen tillater å innstille kontrollene slik at de automatiske "Filter Now" (Filtrer nå) klarmeldingene blokkeres i visse perioder av dagen. For eksempel, kontrollene kan innstilles til å ikke avbryte med "Filter Now" (Filtrer nå) klarmeldingene under lunsj- og middagsrushet. Men hvis filtrering ønskes under denne tiden trykk og hold en  knapp for å aksessere filtermenyen.

Hver AIF-blokkeringsperiode defineres av en starttid (en tid på dagen, XX:XX A, osv.) og en varighet i minutter.

Ukedager M-F er gruppert sammen. Opp til fire forskjellige AIF-blokkeringsperioder kan programmeres gjennom dagen for mandag – fredag. (Alle dagene deler de samme innstillingene).

For lørdager kan det programmeres et separat sett med fire blokkeringsperioder, og til sist kan det programmeres et sett med fire blokkeringsperioder for søndager.

1. Trykk og hold knappene  og  til LEVEL - 1 (Nivå - 1) vises på displayet, etterfulgt av ENTER CODE (Legg in kode).
2. Legg inn kode 1, 2, 3, 4 (første 4 produktknapper). "PRODUCT" (Produkt) og "SELECTN" (Velging) vises på displayene.
3. Trykk knappen  en gang og "AIF CLOCK" (AIF-klokke) vises på displayene.
4. Trykk knappen  og bruk knappene  og  til å rulle gjennom "ENABLE" (Aktiver) og "DISABLE" (Deaktiver), trykk deretter knappen  igjen til å velge.
5. Hvis "ENABLE" (Aktiver) velges, kan knappene  og  brukes til å rulle gjennom følgende liste med blokkeringsperioder:

### Venstre display

M-F 1  
M-F 2  
M-F 3  
M-F 4  
SAT 1 (Lørdag 1)  
SAT 2 (Lørdag 2)  
SAT 3 (Lørdag 3)  
SAT 4 (Lørdag 4)  
SUN 1 (Søndag 1)  
SUN 2 (Søndag 2)  
SUN 3 (Søndag 3)  
SUN 4 (Søndag 4)

### Høyre display

XX:XX A XX  
XX:XX A XX  
XX:XX A XX  
XX:XX A XX  
XX:XX A XX  
XX:XX A XX  
XX:XX A XX  
XX:XX A XX  
XX:XX A XX  
XX:XX A XX  
XX:XX A XX  
XX:XX A XX

#### 4-2. AIF-KLOKKE (Fortsetter)

I 12-timers klokkemodus finnes det tre elementer på hver linje: starttid “XX:XX”, A eller P (am/pm) innstilling, og varighet “XX”. Bruk knappene ◀ og ▶ til å innstille disse elementene, som blinker når elementet velges.

For en ny starttid-innstilling, bruk produktknappene  til å legge inn den nye verdien.

Trykk knappen ▶ for å gå videre til AM/PM innstillingen. A eller P kan veksles ved å trykke på produktknappen '0'.

Trykk knappen ▶ igjen for å gå videre til varighetsinnstillingen (i minutter). Legg inn en ny verdi ved bruk av produktknappene,



**MERKNAD**

I 24-timers klokkemodus finnes det bare to elementer på hver linje: tiden (XX:XX) og varigheten (XX). Her igjen bruker du knappene ◀ og ▶ for å gå mellom disse elementene.

Trykk knappen X på høyre side for å gå ut av AIF-klokke-programmeringsmodus.

#### 4-3. DYPRENGJØRINGS- MODUS



**ADVARSEL**

**FORBRENNINGSRISIKO**



**Ha på verneutstyr: Sørg for å bruke alt McDonald's-godkjent sikkerhetsutstyr, innbefattet forkle, ansiktsvern og hansker. Aldri begynn dyprengjøringsprosessen før du har på deg alt sikkerhetsutstyr. Glovarm olje eller vann kan forårsake alvorlig forbrenning.**

1. Dekk tilgrensende fat for å unngå tilfeldig kontaminasjon av olje med vaskeoppløsningen for dyprengjøring.



**MERKNAD**

Ikke kok produkter i et tilgrensende fat når dyprengjøringen pågår for å unngå kontaminasjon av oljen og produktet.

2. Trykk og hold knappene  og  til LEVEL - 1 (Nivå - 1) vises på displayet, etterfulgt av ENTER CODE (Legg in kode).
3. Legg inn kode 1, 2, 3, 4 (første 4 produktknapper). “PRODUCT” (Produkt) og “SELECTN” (Velging) vises på displayene.
4. Trykk knappen ▼ to ganger og “DEEP CLEAN” (Dyprengjøring) vises på displayene. Trykk knappen [ check mark ] og displayet viser “DEEP CLN?” (Dyprengjøring?) sammen med “YES NO” (Ja Nei). Trykk knappen ✓. **Helfat-frityrer, gå videre til trinn 6.**

### **4-3. DYPRENGJØRINGS- MODUS (Fortsetter)**

5. **Bare for splittfat-frityrer!** Displayet viser "LEFT RGHT" (Venstre høyre) og ber deg om å velge hvilket fat skal rengjøres. Trykk knappen ✓ for å velge venstre fat eller knappen X for høyre fat.
6. Displayet viser "OIL RMVD" (Olje fjernet) "YES NO" (Ja Nei).
7. Hvis oljen allerede er blitt fjernet, trykk knappen ✓ og kontrollen hopper ned til trinnet "Solution Added?" (Oppløsning tilsatt?).

Hvis fatet fortsatt har olje, trykk knappen X og displayet viser "DISPOSE" (Avhend) "YES NO" (Ja Nei). Trykk knappen ✓ for å avhende oljen eller trykk knappen X for å gå ut av dyprengjøringsmodus. (Hvis kontrollen antar at det er olje i drens Brettet er det mulig at displayet viser "CAUTION IS THERE OIL IN PAN? (Obs! Er det olje i brettet?) "YES NO" (Ja Nei). Sørg for at drens Brettet er tømt før du går videre).

**Bare for JIB-systemer!** Displayet viser "IS DISPOSAL UNIT IN PLACE?" (Er avhendingsenheten på plass?) "YES NO" (Ja Nei). Hvis "NO" (Nei) velges, viser displayet "INSERT DISPOSAL UNIT" (Sett inn avhendingsenhet). Etter at avhendingsenheten er på plass, trykk knappen for YES (Ja) og displayet viser "DRAINING" (Drenering) og oljen tappes fra frityrfatet.

**Bare for bulkssystemer!** Displayet viser "CHK PAN" (Sjekk Brett) hvis filterdrens Brettet mangler. Etter at Brettet er på plass viser displayet "DRAINING" (Drenering) og oljen drenerer fra fatet. Etter at frityrgryten er tom, åpne døren som har RTI-bryteren (til venstre) og trykk knappen "DISPOSE" (Avhend) på RTI-bryteren helt til drens Brettet er tømt.

Displayet viser deretter "VAT EMTY" (Fat tomt), "YES NO" (Ja Nei). Trykk knappen ✓ når ferdig.

8. Displayet viser "SOLUTION ADDED?" (Oppløsning tilsatt?) "YES NO" (Ja Nei). Bland McD Heavy-Duty full styrke fettfjerner-oppløsning i fatet som skal rengjøres og fyll fatet til 25 mm (1 tomme) over øverste linje for oljefyll. Trykk deretter knappen ✓ og displayet viser "START CLN?" (Starte rengjøring?) "YES NO" (Ja Nei).
9. Trykk knappen ✓ og displayet viser "CLEANING" (Rengjøring) og nedtellende tidsur. For dette trinnet reguleres varmen til 91 °C (195 °F) i en time.

## **NOTICE**

**MERKNAD**

Tilføy vann etter behov under rengjøringsprosessen for å beholde oppløsningen 25 mm (1 tomme) over øvre fyllelinje.

Trykk knappen X for å stoppe rengjøringsssyklusen tidligere. Displayet viser "QUIT DEEP CLEAN?" (Avbryte dyprengjøring?) "YES NO" (Ja Nei). Trykk knappen ✓ for å annullere gjenstående nedtellingstid og gå videre til skylletrinnene.



### 4-3. DYPRENGJØRINGS- MODUS (Fortsetter)

10. Følg McDonald's prosedyre for rengjøring av fat og etter en time viser displayet "CLN DONE" (Rengjøring ferdig) og utgir en bippelyd. Trykk knappen ✓ og displayet viser da "REMOVE SOLUTION FROM VAT" (Fjern vaskeoppløsningen fra fatet).
11. Tøm filterdrensbrettet for interne filtreringskomponenter og bring komponentene til en oppvaskkum og vask dem. Bring det tomme filterdrensbrettet og dekselet tilbake til frityren.
12. Bruk en 2 liters (1/2 gal.) mugge til å fjerne vaskeoppløsningen fra fatet, ved å helle den i en varmebestandig plastbøtte for avhending. Gjenstående oppløsning kan tappes inn i drensbrettet for kassering, se trinn 14 nedenfor. Trykk knappen (✓) og displayet viser "VAT EMTY"(Fat tomt) "YES NO" (Ja Nei).



**ADVARSEL  
FORBRENNINGSRISIKO**

- For å unngå forbrenninger når den varme oppløsningen helles, ha på hansker og verneutstyr og utvis forsiktighet for å unngå skvetting.
  - For å unngå forbrenninger under drift, ikke pump rengjøringsløsning eller vann fra drensbrettet inn i fat eller oljelinjer.
13. Etter at fatet er tomt, trykk knappen ✓ og displayet viser "SCRUB VAT COMPLETE" (Skrubbing av fat fullført) "YES NO" (Ja Nei). Bruk Hi-Temp detaljbørsten til å rense varmeelementene og bruk Hi-Temp skurepadholderen og skurepaden til å rense fatets indre vegger, hjørner og toppside.

**CAUTION** **OBS!**

*Ikke skrap frityrems elektriske elementer eller bruk en skurepad på elementene. Dette produserer riper på elementenes overflate og gjør at paneringen kleber seg til dem og blir brent.*

*Ikke bruk stålull, andre skurevaskemidler, eller rensemidler/sanitetsmidler med kjemikalier som inneholder klor, brom, jodd eller ammoniakk, da disse vil nedbryte det rustfrie stålmaterialiet og forkorte enhetens levetid.*

*Ikke bruk vannstråle (trykksprøyter) til rengjøring av enheten da dette kan føre til skade på komponentene. Sørg for at innsiden av fatet, tappeventilens åpning og alle delene som kommer i kontakt med den nye oljen er så tørre som mulig.*

**NOTICE** **MERKNAD**

Bruk løfteverktøyet og løft hengselselementet fra fatet etter behov.

14. Etter at fatet er rent, trykk knappen ✓ og displayet viser "RINSE VAT" (Skyll fat) og drensavløpet åpnes.

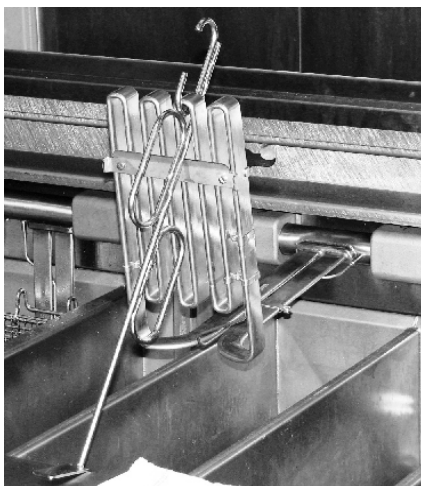

### **4-3. DYPRENGJØRINGS- MODUS (Fortsetter)**

15. Hell rent vann i fatet for å skylle det og la skyllevannet drenere inn i drens Brettet. Skyll minst 3 ganger men pass på å ikke overfylle drens Brettet. Displayet viser nå “RINSE COMPLETE” “YES NO” (Skylling fullført, Ja Nei).
16. Etter at fatet er fullstendig skyllet, trykkes knappen ✓ og displayet viser “CLEAR SOLUTION FROM OIL LINES” (Rensk ut løsningen fra oljelinjene) “✓=PUMP” (=Pumpe) “X =DONE” (X = Ferdig).

For å være sikker på at det ikke finnes noen rengjøringsløsning igjen i oljelinjene, trykk og hold knappen ✓ i noen få sekunder. Etter at oljelinjene er rensket, trykk knappen X og displayet viser VAT DRY?”, (Fat tørt?) “YES NO” (Ja Nei).



ADVARSEL

FORBRENNINGSRISIKO

**For å unngå forbrenninger, sørg for at alt vann og rengjøringsløsning er fjernet fra fat og oljelinje(r).**





17. Trekk ut drens Brettet under frityren og tøm det med 2-liters (1/2 gal.)-muggen og hell vannet i en varmebestandig plastbøtte for avhending.
18. **Tørk fatet grundig med håndkle og trykk deretter knappen (✓) og kontrollene vender tilbake til normal drift.**



**Se seksjonen Fylling eller tilføyning av olje for påfylling av fat.**



#### 4-4. OPPSETT AV FRITYREN



Denne modusen har samme innstillinger som beskrives i friturens første oppstart. Se oppsettmodus, seksjon 3-3.

1. Trykk og hold knappene  og  til LEVEL - 1 (Nivå - 1) vises på displayet, etterfulgt av ENTER CODE (Legg in kode).
2. Legg inn kode 1, 2, 3, 4 (første 4 produktknapper). "PRODUCT" (Produkt) og "SELECTN" (Velging) vises på displayene.
3. Trykk knappen  tre ganger og "FRYER SETUP" (Oppsett av frituren) vises på displayene.
4. Trykk knappen  og \*SETUP\* \*MODE\* (Oppsett Modus) vises på displayene, etterfulgt av "LANGUAGE" (Språk) på venstre display, "ENGLISH" (Engelsk) på høyre display.

Bruk knappene  eller  for å bytte driftsdisplayet til "FRANCAIS", "CAN FREN", "ESPANOL", "PORTUG", "DEUTSCHE", "SVENSKI", "RUSSIAN".

Trykk  for å fortsette med de andre oppsettpunktene som innbefatter;

- SONE - USA eller utenfor USA
- TEMP FORMAT - °F eller °C
- TIME FORMAT (Tidsformat) - 12-HR (12-timer) ELLER 24-HR (24-timer)
- ENTER TIME (Legg in tid) – Tidspunkt på dagen (bruk produktknappene for å endre)
- ENTER TIME - AM ELLER PM
- DATE FORMAT (Datoformat) - USA ELLER INTERNASJONALT
- ENTER DATE (Legg inn dato) – Dagens dato (bruk produktknappene for å endre)
- FRYER TYPE (Type friture) – GASS eller ELEKTRISK
- VAT TYPE (Type fat) – HELFAT ELLER SPLITTFAT
- OIL SYSTEM - JIB (Oljesystem – JIB) (intet RTI-system)/ BULK (har RTI-system)
- DAYLIGHT SAVING TIME (Sommertid) - 1.OFF (Av);  
2.USA (2007 og senere);  
3.EURO; 4.FSA (USA før 2007)



Unntatt annerledes angitt, brukes  eller  til å endre innstillingene.

## SEKSJON 5. LEVEL 2 (NIVÅ 2) PROGRAMMERING



Brukes til å aksessere følgende:

- Avanserte endringer i produktinnstillinger
- Feilkode-logg
- Passord programmering
- Alarmtone/lydstyrke
- Antall kokesykluser før filter foreslås
- Automatisk filtreringstid



### 5-1. AVANSERTE PRODUKTINNSTILLINGER

1. Trykk og hold knappene  og  til LEVEL -2 (Nivå – 2) vises på displayet, etterfulgt av ENTER CODE (Legg in kode).
2. Legg inn kode 1, 2, 3, 4 (første 4 produktknapper). “PROD” (Produkt) og “COMP” vises på displayene.
3. Trykk høyre ✓ knapp og ‘SELECT PRODUCT’ (Velg produkt) og “-P 1-” vises på displayene.
4. Bruk knappene ◀ og ▶ til å rulle gjennom de 40 produktene, eller trykk ønsket produktknapp.
5. Trykk høyre ✓ knapp og produktet (eks.: NUGGETS) vises i venstre display og “MODIFY” (Endre) “YES NO” (Ja Nei) vises i høyre display. Trykk knappen ✓ for å endre dette produktet, eller trykk knappen X for å velge et annet produkt.

*>Lastkompensasjon, lastkompensasjonsreferanse, full varme, PC-faktor<*



6. Hvis knappen ✓ trykkes, vises “LD COMP” (Lastkompensasjon) i displayet sammen med lastkompensasjonens verdi. Dette justerer automatisk tiden som beregnes for kokeladningens størrelse og temperatur. Trykk produktknappene  for å endre denne verdien på 0 til 20.
7. Trykk knappen ▼ til “LCMP REF” (Lastkompensasjonsreferanse) vises i displayet sammen med gjennomsnittlig temperatur for lastkompensasjon. (hvis lastkompensasjon stilles på “OFF” (Av), vises “\_ \_ \_” på displayet og innstillingen kan ikke programmeres). Dette er den gjennomsnittlige koketemperaturen for hvert produkt. Tidsuret går fortere ved temperaturer over denne innstillingen og går langsommere ved temperaturer under denne innstillingen. Trykk produktknappene  for å endre denne verdien.

## 5-1. AVANSERTE PRODUKTINNSTILLINGER (Fortsetter)

8. Trykk knappen ▼ til “FULL HT” (Full varme) vises i displayet sammen med full varme i sekunder. Dette betyr at varmen er på for den programmerte tidslengden så snart tidsurknappen trykkes. Trykk produktknappene  for å endre denne verdien på 0 til 90 sekunder.
9. Trykk knappen ▼ til “PC FACTOR” vises i displayet sammen med den proporsjonale temperaturen, som hjelper til å hindre at oljen overskrider settpunkt-temperaturen. Trykk produktknappene  for å endre denne verdien på 0 til 50 grader.

## 5-2. E-LOG (FEILKODE- LOGG)

### **NOTICE** MERKNAD



- Bruk knappen ▲ for å gå tilbake til foregående meny punkter.
  - Trykk knappen X når ferdig med gjeldende produkt for å vende tilbake til PRODUCT SELECTN (Produktvelgning)-trinnet.
  - Trykk knappen X igjen for å gå ut av PROD COMP (Produktkompensasjon)-modus.
1. Trykk og hold knappene  og  til LEVEL -2 (Nivå – 2) vises på displayet, etterfulgt av ENTER CODE (Legg in kode).
  2. Legg inn kode 1, 2, 3, 4 (første 4 produktknapper). “PROD” (Produkt) og “COMP” (Kompensasjon) vises på displayene.
  3. Trykk knappen ▼ og “E-LOG” (feilkode-logg) vises på displayet.
  4. Trykk høyre ✓ knapp og ”A” pluss dagens dato og tid blinker på displayet, sammen med \*NOW\*” (Nå).
  5. Trykk ▼ og hvis en feil ble registrert, vises “B”, dato, tid og feilkodeinformasjon på displayet. Dette er den siste feilkoden kontrollene registrerte.
  6. Trykk ▼ og den nest siste feilkodeinformasjonen vises. Det kan lagres opp til 10 feilkoder (B til K) i feilkode-seksjonen.

### **NOTICE** MERKNAD





Trykk og hold høyre ✓ knapp for å se en kort beskrivelse av feilen.

### 5-3. PASSORD

De 4-sifrede passordene kan endres for å aksessere Set-Up (Oppsett), (Bruk), Level 1 og Level 2 og Get Mgr (Skaff manager)



1. Trykk og hold knappene  og  til LEVEL -2 (Nivå – 2) vises på displayet, etterfulgt av ENTER CODE (Legg in kode).
2. Legg inn kode 1, 2, 3, 4 (første 4 produktknapper). “PROD” (Produkt) og “COMP” (Kompensasjon) vises på displayene.
3. Trykk knappen ▼ to ganger og “PASSWORD” (Passord) vises på displayet.
4. Trykk høyre ✓ knapp og “SET UP” (Oppsett) vises på displayet. Oppsett-passordet kan endres på dette tidspunktet, eller trykk ▼ én gang for å endre USAGE (Bruk)-passordet, to ganger for LEVEL 1 passordet, 3 ganger for LEVEL 2-passordet eller 4 ganger for GET MGR-passordet. Følg deretter anvisningene nedenfor.
5. Hvis passordet for oppsettmodus (for eksempel) skal endres, trykk høyre knapp ✓ og “MODIFY? (Endre?) “YES NO” (Ja Nei) vises på displayet sammen med Trykk høyre ✓ knapp for å endre det 4-sifrede passordet for Oppsettmodus, ved bruk av knappene .
6. Etter at det nye passordet er lagt inn, vises “CONFIRM PASSWORD” (Bekreft passord) på displayet. Trykk knappen ✓ for å bekrefte eller trykk X for å velge et annet passord.

### 5-4. ALARMTONE (og lydstyrke)

1. Trykk og hold knappene  og  til LEVEL -2 (Nivå – 2) vises på displayet, etterfulgt av ENTER CODE (Legg in kode).
2. Legg inn kode 1, 2, 3, 4 (første 4 produktknapper). “PROD” (Produkt) og “COMP” (Kompensasjon) vises på displayene.
3. Trykk knappen ▼ 3 ganger og “ALERT TONE” (Alarmltone) vises på displayet.
4. Trykk høyre knapp ✓ og “VOLUME” (Lydstyrke) vises på displayet, sammen med lydstyrkens verdi. Bruk produktknappene  for å innstille lydstyrken fra 1 (svakest) til 10 (sterkest).
5. Etter at lydstyrken er innstilt, trykk knappen ✓ og “TONE” vises på displayet sammen med toneverdien. Bruk produktknappene  for å innstille tonen fra 50 til 2000 Hz.
6. Trykk X for å gå ut av Alarmltone-modus.



### 5-5. FILTRER ETTER

Dette er antall kokesykluser mellom filtre.

1. Trykk og hold knappene  og  til LEVEL -2 (Nivå – 2) vises på displayet, etterfulgt av ENTER CODE (Legg in kode).
2. Legg inn kode 1, 2, 3, 4 (første 4 produktknapper). “PROD” (Produkt) og “COMP” (Kompensasjon) vises på displayene.
3. Trykk knappen ▼ 4 ganger og “FLTR AFTR” (Filtrer etter) vises på displayet sammen med ”filtrer etter”-verdien. Bruk produktknappene  for å innstille antall kokesykluser før kontrollene foreslår filtrering, 0 til 99.
4. Etter innstillingen, trykk ✓ for bekreftelse.



### 5-6. FILTRERTID

Dette er tidsmengden frityren sitter ledig før filter foreslås.

1. Trykk og hold knappene  og  til LEVEL -2 (Nivå – 2) vises på displayet, etterfulgt av ENTER CODE (Legg in kode).
2. Legg inn kode 1, 2, 3, 4 (første 4 produktknapper). “PROD” (Produkt) og “COMP” (Kompensasjon) vises på displayene.
3. Trykk knappen ▼ 5 ganger og “FLTR TIME” (Filtrertid) vises på displayet sammen med ledig tid (timer: minutter). Bruk produktknappene  for å innstille tiden frityren sitter ledig før kontrollene foreslår filtrering, 0 til 18:00 (18 timer).
4. Etter innstillingen, trykk ✓ for bekreftelse.

## SEKSJON 6. FEILSØKING

### 6-1. FEILSØKINGSVEILEDNING

Problem	Årsak	Rettelse
Strømbryter på men frityren fullstendig virkningsløs	<ul style="list-style-type: none"> <li>Åpen strømkrets</li> </ul>	<ul style="list-style-type: none"> <li>Plugg inn frityren</li> <li>Kontroller bryter eller sikring i sikringsskapet</li> <li><b>(Ikke-USA/bare visse internasjonale steder)</b> Brytere i frityren utkoplest – åpne venstre dør og nullstill strømbryter på frityren, se nedenfor</li> </ul> 
Oljen varmer ikke men lysene er tent Ingen varme-feil "E-22"	<ul style="list-style-type: none"> <li>Ikke alle strømledninger innplugget</li> </ul>	<ul style="list-style-type: none"> <li>Enheten har 2 strømledninger; sørg for at begge er plugget inn; sjekk varmekretsløpet</li> </ul>
Kontroll-feilkode "E-10"	<ul style="list-style-type: none"> <li>Åpen krets for høy begrensning</li> </ul>	<ul style="list-style-type: none"> <li>La varmeelementene avkjøle (15-20 minutter) og nullstill høy begrensning ved å trykke ned og slippe hevet side på bryteren til fatet som ikke er i drift; bryterne er plassert bak høyre dør ved siden av JIB; hvis høy begrensning ikke lar seg nullstille må den høye begrensningen skiftes ut</li> </ul> 
Fatet er underfylt	<ul style="list-style-type: none"> <li>JIB er lav eller tom</li> <li>JIB-kannens oljelinje er tilstoppet eller kollapset</li> <li>Filterbrettet trenger rengjøring</li> </ul>	<ul style="list-style-type: none"> <li>Fyll JIB-kannen</li> <li>Sjekk JIB-linjen</li> <li>Rens filterbrettet og bytt filterpapir eller -pute</li> </ul>

## 6-1. FEILSØKINGSVEILEDNING (Fortsetter)

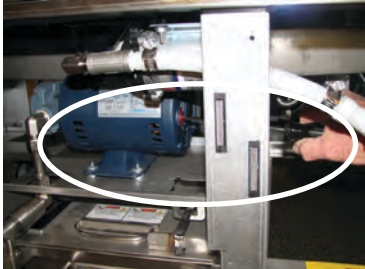
Problem	Årsak	Rettelse
Oljen skummer eller koker over toppdelen av fatet	<ul style="list-style-type: none"> <li>• Vann i oljen</li> <li>• Uriktig eller dårlig olje</li> <li>• Uriktig filtrering</li> <li>• Uriktig skylling etter fatets rengjøring</li> </ul>	<ul style="list-style-type: none"> <li>• Drener og rens oljen</li> <li>• Bruk anbefalt olje</li> <li>• Se filtreringsprosedyrene</li> <li>• Rengjør og skyll fatet og tørr grundig etterpå</li> </ul>
Oljen vil ikke drenere fra fatet	<ul style="list-style-type: none"> <li>• Tappeventilen tilstoppet med smuler</li> <li>• Drensrennen tilstoppet</li> </ul>	<ul style="list-style-type: none"> <li>• Åpne ventilen, bruk rett hvit børst for å tvinge smulene gjennom tappeventilen</li> </ul> <div style="border: 1px solid black; padding: 5px; display: inline-block; margin-bottom: 5px;"><b>NOTICE</b></div> <p><b>MERKNAD</b> Ikke etterlat børsten i tappeventilen.</p> <ul style="list-style-type: none"> <li>• Fjern høyre sidepanel og fjern pluggen fra rennens ende og rens rennen</li> </ul>
Filtermotoren går men pumper oljen langsomt	<ul style="list-style-type: none"> <li>• Filterlinjekoblingene er løse</li> <li>• Filterpapiret eller -pute tilstoppet</li> </ul>	<ul style="list-style-type: none"> <li>• Stram alle filterlinje-koblinger</li> <li>• Bytt filterpapiret eller -puten</li> </ul>
Bobler i oljen under hele filtreringsprosessen	<ul style="list-style-type: none"> <li>• Filterbrettet ikke fullstendig innkoplet</li> <li>• Filterbrettet tilstoppet</li> <li>• Skadet O-ring på filterlinjens beholder på frityren</li> </ul>	<ul style="list-style-type: none"> <li>• Sørg for at filterbrettets returlinje er skjøvet fullstendig inn i beholderen på frityren</li> <li>• Rens brettet og bytt filterpapir eller -pute</li> <li>• Bytt O-ring</li> </ul>
Kontroll-feilkode "E-31"	<ul style="list-style-type: none"> <li>• Elementene er oppe</li> </ul>	<ul style="list-style-type: none"> <li>• Legg elementene ned i fatet igjen</li> </ul>
Itermotoren går ikke	<ul style="list-style-type: none"> <li>• Strømledning for fat nr. 1 er ikke innplugget</li> <li>• Åpen strømkrets</li> <li>• Den termiske nullstillingsknappen på baksiden av pumpens motor er utkoplet</li> </ul>	<ul style="list-style-type: none"> <li>• Plugg strømledningen inn i stikkontakten</li> <li>• Bryterne i frityren utkoplet – åpne venstre dør og nullstill bryter på frityren</li> <li>• Beregn tid for motoravkjøling; fjern JIB-en og bruk deretter en skrutrekker til å trykke hardt mot knappen til den klikker</li> </ul> 

## 6-2. FEILKODER

Hvis det skjer en kontrollsystemsvikt, viser digitaldisplayet en feilmelding. Meldingskodene vises i DISPLAY-kolonnen nedenfor. Når en feilkode vises høres det en uavbrutt tone. Trykk hvilken som helst knapp for å dempe lyden

DISPLAY	ÅRSAK	RETTELSE
“E-4”	Kontrollkortet er overopphetet	Slå av bryteren (OFF), slå den på igjen (ON); hvis displayet viser “E-4” er kontrollkretskortet for varmt; sjekk sjaluspjeldene på hver side av enheten for blokkering
“E-5”	Oljen er overopphetet	Slå av bryteren (OFF), slå den på igjen (ON); hvis displayet viser “E-5” bør varmekretsløpene og temperatursonden sjekkes
“E-6A”	Temperatursonden åpen	Slå av bryteren (OFF), slå den på igjen (ON); hvis displayet viser “E-6A” bør temperatursonden sjekkes
“E-6B”	Temperatursonde kortsluttet	Slå av bryteren (OFF), slå den på igjen (ON); hvis displayet viser “E-6B” bør temperatursonden sjekkes
“E-10”	Høy begrensning	La varmeelementene avkjøle (15-20 minutter) og nullstill høy begrensning ved å trykke ned og slippe hevet side på bryteren til fatet som ikke er i drift; bryterne er plassert bak høyre dør ved siden av JIB; hvis høy begrensning ikke lar seg nullstille må den høye begrensningen skiftes ut 
“E-18” “E-18-B” “E-18-C”	Venstre nivåsensor åpen Høyre nivåsensor åpen Begge nivåsensorer åpne	Slå av bryteren (OFF), slå den på igjen (ON); hvis displayet fortsatt indikerer en sviktende sensor, sjekk koblingene ved kontrollkretskortet; sjekk sensoren og skift den ut hvis nødvendig.
“E-21”	Lav gjenoppretting av varmen	Få en godkjent servicetekniker til å etterse at frityren har riktig spenning. Etterse også kontaktorer, varmeelementer. Løse eller brente wirer bør også etterses.



## 6-2. FEILKODER (Fortsetter)

DISPLAY	ÅRSAK	RETTELSE
“E-22”	Varmefeil – Ingen varme	Sjekk strømledningen og få varmekretsløpet sjekket
“E-31”	Elementene er oppe	Legg elementene ned i fatet igjen
“E-41”, “E-46”	Programmeringsfeil	Slå av bryteren (OFF), slå den på igjen (ON); hvis displayet viser en av disse feilkodene, initialiser kontrollene på nytt; hvis feilkoden vedvarer, skift ut kontrollkretskortet
“E-47”	Analog omformer databrikke eller 12-volt strømtilførselssvikt	Slå av bryteren (OFF), slå den på igjen (ON); hvis “E-47” vedvarer skift ut I/O- eller PC-kretskortet
“E-48”	Inndata systemfeil	Slå av bryteren (OFF), slå den på igjen (ON); hvis “E-48” vedvarer skift ut PC-kretskortet
“E-54C”	Feil inndata temperatur	Slå av bryteren (OFF), slå den på igjen (ON); hvis “E-54C” vedvarer skift ut PC-kretskortet
“E-60”	AIF PC-kortet kommuniserer ikke med kontroll PC-kortet	Slå av bryteren (OFF), slå den på igjen (ON); hvis “E-60” vedvarer, etterse den 1,5 amp sikringen på AIF PC-kretskortet. Etterse forbindelsen mellom PC-kortene; skift ut AIF PC-kortet eller kontroll-PC-kortet hvis nødvendig.
“E-70C”	Drensventilens krysskoplingstråd mangler eller frakoblet	Etterse krysskoplingstråden på PC-kretskortet ved dremsbryterens forriglingsposisjon.
“E-82A”	Velgerventil ikke detektert	Sjekk ledningsnettets mellom valgerventil og AIF-kretskort
“E-82B”	Velgerventil sviktet	Sjekk “Hjemme”-bryteren på valgerventilen
“E-82C”	Velgerventil sviktet	Få ledningsnettets sjekket mellom “Hjem”- og ”Posisjon”-bryterne og valgerventilen; få valgerventilens motor sjekket; få drivkjeden sjekket
“E-93A”	24 V likestrøm utkople	Få motorer for tappeventiler og valgerventil sjekket